



Neue Ideen fürs Motorrad

TOURATECH

TIMELESS

TIMELESS

Der Touratech-Spezialkatalog für Reiseenduros der ersten Generationen



Deutsch



Liebe Touratech-Freunde,

einen ganz besonderen Katalog möchten wir in diesem Jahr präsentieren.

Speziell für die Motorräder, mit denen unsere Leidenschaft fürs Reisen begonnen hat, haben wir einen Katalog herausgebracht, der die Bedeutung dieser Fahrzeuge für Motorradreisende aus aller Welt unterstreicht.

Motorräder wie die BMW 80 GS, BMW 100 GS, Yamaha XT, Honda Transalp und Honda Africa Twin, sowie die ersten BMW 650 GS haben Millionen von Kilometern auf den Pisten dieser Welt zurückgelegt und uns, ihre Fahrer, so oft zuverlässig ans Ziel gebracht, dass sie diesen Katalog verdienen. Diese Fahrzeuge haben bis heute das Zeug dazu, jeden von uns bis ans Ende der Welt zu bringen - und wenn nötig auch zurück. Nach Tausenden Kilometern auf Straßen oder Pisten mit Fahrer und Gepäck, Stürzen oder Umfallen, Wind und Wetter haben sich diese Fahrzeuge unsere besondere Aufmerksamkeit erarbeitet.

Viele Produkte, die wir in den vergangenen Jahren entwickelt haben, wurden von uns neu überdacht, neu aufgelegt und nochmals verbessert, um aus einem Fahrzeug, das seit Jahren unter den Strapazen einer Reise gelitten hat, wieder einen stolzen und zuverlässigen Begleiter zu machen.

Aktuelle Fahrwerkstechnik, robuste Funktionalität und qualitativ hochwertige Produkte stehen im Vordergrund und lassen jedes dieser Fahrzeuge zu einem Partner in den entlegenen und einsamen Gegenden dieser Welt werden. Extrembauten für Rallye und Reise, moderne Navigationstechnik, individuelle Gepäcklösungen und unzählige Spezialteile sorgen für einen individuellen Umbau und für ein Aufsehen erregendes Motorrad abseits jeglicher Konformität. Wer einmal im Leben eine Touratech TB 1150 Revamp Extreme gefahren hat, der weiß, dass die Abenteuer dieser Welt nur darauf warten, erlebt zu werden - egal, ob Alpen oder Anden. Man muss nur losfahren ...

Wir wünschen allen Besitzern dieser treuen Begleiter eine schöne Motorradsaison 2010 und allen Fahrzeugen, dass ihre Besitzer ihren Wert zu schätzen wissen und etwas von dem zurückgeben, was diese Motorräder für uns geleistet haben.

Ihr Touratech Team,
Herbert Schwarz und Jochen Schanz



Erscheint in fünf Sprachen bei:

TOURATECH AG

Auf dem Zimmermann 7-9

DE-78078 Niedereschach

Germany

Tel.: +49 (0) 7728 9279-0

Fax: +49 (0) 7728 9279-29

eMail: info@touratech.de

Internet:

www.touratech.dewww.touratech.comwww.touratech-streetline.dewww.touratech-streetline.comwww.touratech.frwww.tt-ag.dewww.ttqv.com

Herausgeber:

TOURATECH AG

Redaktion:

Herbert Schwarz

Jochen Schanz

Alexander Schönborn

Entwicklung und Prototypen:

Jochen Schanz, Ian Rowley, Sascha Dieringer,
Jörg Müller, Cliff Vizer, Rolf Müller, Bart van den
Bogaard, Mathias Faupel, Ulli van der Mond,
Thomas Schmider, Alexander Benzing.

Layout und DTP:

Elisabeth Voigt, Margit Rowley, Alexander Schönborn,
Tilo Jentzsch, Jo Glaser, Stefanie Kazenwadel, Tanja
Ceschan, Andreas Hülsmann.

Fotografen (wenn nicht anders angegeben):

Herbert Schwarz, Ramona Schwarz, Dirk Schäfer
Andreas Hülsmann, Tilo Jentzsch.

Produktfotografie: Katja Wickert / Tilo Jentzsch

Fremdsprachen: Tectranslate (alle Sprachen)

Druck: GGP Media GmbH, Pößneck / EU (Germany)

Gesamtorganisation: Alexander Schönborn



Impressum	3	Hecktasche, Tankrucksäcke	65
Touratech Worldwide	6	Gepäckbrücke, Gepäckbrückenverbreiterung	67
Touratech Web-TV/Internet	8	Werkzeugfachabdeckung	67
Firmenportrait/Anfahrt	10	Hecktasche	68
Made in Germany/Historie	12	Bücher	69
Umbauten/TÜV	14	Koffersystem ZEGA	71
Gutschein	15	Koffersystem ZEGA Pro	73
BMW R 850/1100/1150 GS	18	Reisebericht Tibet	74
Verkleidung/Scheinwerferschutz "Desierto II"	20	ReVamp	80
Verkleidung "Desierto II" Rally	21	Reisebericht "Kurs Ost", A. Hülsmann	90
Verkleidung "Desierto I"/"Desierto I" Rally	22	BMW R 80/100 GS	96
41 Liter Tank, Aufkleber	24	Federbein von Öhlins	98
Sitzbank	26	Rallye-Vorbau, Doppelscheinwerfer	98
Zylinderschutz, Motorschutz	28	Sitzbank	99
Sturzbügel	29	Motorschutz	101
Motorschutzverlängerung	31	Replacement-Kit/Power-Kit	102
Hard-Part LA Lenkanschlag	32	Großer Tank	103
Tankschutz, Paraleverschutz	33	Sinter-Kupplung, Handprotektoren	103
Schalthebel einstellbar	33	Fußrastenanlage, Lenkererhöhung	104
Hard-Part LA - Lenkanschlag	34	Ölkühler-Mittenerlegung	105
Hard-Part GS Gabelschützer Neopren	35	Stopfen für Tachowellenausgang	105
Hard-Part GV - Getriebeverstärkung	35	Krümmerenschutz, Ölwannezwischenring	106
Scheinwerferschutz	36	Ventildeckel "rund - außenverschraubt"	106
Xenon- / Nebel- Zusatzscheinwerfer	37	Motorschutz-Verlängerung, Ölkühler-Bypass	107
Xenon Einbau-Fernscheinwerfer	38	Distanzscheibe 5 mm für breitere Reifen	107
Scheinwerferumbau	41	Zusatzscheinwerfer, Nebel/ Xenon	108
Seitendeckel-Satz für Sportsitzbank	42	Gabelfedern, Spoiler für Windschild	108
Seitendeckel	43	Fußrasten	109
Kotflügel	44	Tankrucksack	110
Windschild	45	Koffersysteme	111
Spoiler für Windschild	45	BMW F 650 GS	112
Handprotektoren	46	Doppelscheinwerfer, LED Rücklicht	114
Spoiler für original Handprotektoren	47	Miniblinker	114
Spritzschutz	47	Scheinwerferschutz F 650 GS Stahl	115
Ölstopfen, abschließbar	48	Zusatzscheinwerfer, Nebel/ Xenon	115
Abdeckung ABS Sensor,	48	TT39	116
Krümmerenschutz	48	Tankumbau	117
Ölkühlerschutz, Krümmerenschutz	49	Auspuffanlage, Sportsitzbank	118
Blende Radabdeckung	50	Öleinfüllstopfen	119
Seitenständerauflagenverbreiterung	50	Rekluse Z-Start pro Automatikkupplung	120
Fußrasten	51	Kennzeichenverstärkung	121
Bremshebel klappbar, Fußrasten	52	Bremszylinderabdeckung	121
Bremshebelverbreiterung, Lenkererhöhung	53	Fersenschutz	121
REMUS Auspuff	55	Gabelfedern, Federbein von Öhlins	122
Endschalldämpfer	57	Kettenrad/Kettenritzel	122
Zylinderschutz Carbon	58	Heckklappenverstärkung	123
Carbon Hinterrad Abdeckung, Carbon Kotflügel	58	Federbeinschutz, Gabelschutz	123
Carbon Bremszylinderschutz	59	Kühlerschutz	124
Rücklicht-Umbau, Supermoto Kit	60	Bremsanschlag, Kotflügel	124
Automatische Blinkerrückstellung, Flash Back LC	61	Kettenschutz, Krümmerenschutz	125
Miniblinker	61	Ritzelabdeckung, Ritzelschutz	125
Cockpit-Umbau	62	Seitenständerauflagenverbreiterung	126
Sinter-Kupplung	62	Fußrasten, Hauptständer	126
Federbeine von Öhlins	63	Verstärkung H1, Schalthebel klappbar	127



Bremshebel klappbar	127
Fußrasten	128
Lenkererhöhung, Handprotektoren	129
Spoiler für original Handprotektoren	129
Motorschutz	130
Motorschutzbügel	130
Montageständer	131
Kettenführung, Kettenspanner	132
Cockpit-Umbau	133
Supermoto Kit, Stahlflexbremsleitung	134
Gepäckbrücke JM	135
Tankrucksack, Hecktasche	136
Koffersysteme	137
Touratech Oryx TB 652	138
BMW F 650 Rallye by Schalber	139
Race Team	140
Spezialteile HONDA REISENDUROS	144
Africa Twin	146
Tank-43L	146
Kettenschutz, Sturzbügel	146
Windschild, Spoiler für Windschild	147
Scheinwerferschutz	147
Fußrasten, Scheinwerferschutz	148
Xenon- / Nebel- Zusatzscheinwerfer	148
Tankrucksack, Hecktasche	149
Sitzbänke	150
Lenkererhöhung, Handprotektoren	151
Gabelfedern, Federbein, Excel-Felgen	152
Schalthebel klappbar	153
Krümmersblende, Bremsscheibenschutz	153
Koffersystem ZEGA, ZEGA Pro	154
Varadero	155
Sturzbügel, Kettenschutz	155
Lenkermittelstrebe	155
Motorschutz, Spritzschutz	156
Handprotektoren, Öleinfüllstopfen	157
Hohe Scheibe, Auspuff	158
Gabelfedern, Federbein	159
Schalthebel klappbar	159
Fußrasten	160
Xenon- / Nebel- Zusatzscheinwerfer	160
Tankrucksack, Hecktasche	161
Koffersystem ZEGA, ZEGA Pro	162
Transalp XL 600/650	164
Kettenschutz, Motorschutz	164
Scheinwerferschutz	164
Fußrasten, Schalthebel klappbar	165
Kühlerschutz	165
Lenkererhöhung	166
Stahlflexbremsleitung, Gabelfedern	166
Xenon- / Nebel- Zusatzscheinwerfer	167
Lenkermittelstrebe, Handprotektoren	168
Sturzbügel	169
Koffersystem ZEGA/ZEGA PRO	170

Yamaha XT 600	171
Spezialteile/ Technisches Zubehör	172
Akkuschrauber	172
Stahlflexbremsleitung	173
Lenkererhöhung	174
Microblinker, Miniblinker	175
Xenon Scheinwerfer	175
Zusatzrücklicht, Bordnetzsteckdose	176
Motorex, Schmiermittel, Pflegemittel	177
Ladegeräte, Reiniger	182
Arbeitshandschuhe	185
Tankrucksäcke, Taschen, Foto	186
Finanzierung	190
Bestellung	193
AGB	195



TOURATECH AG WORLDWIDE

HEADQUARTER & DISTRIBUTORS

HEADQUARTER:

TOURATECH AG

Auf dem Zimmermann 7-9
DE 78078 Niedereschach
Tel: +49 (0)7728-9279-0
Fax: +49 (0)7728-9279-29
info@touratech.de

GERMANY:

TOURATECH-Nord

Rodigallee 234
DE 22043 Hamburg
Tel: +49 (0)40-21 90 46 55
Fax: +49 (0)40-21 90 48 97
info@touratech-nord.de

TOURATECH-Mitte

Zweirad Norton
Obenburger Str. 46/48
DE 63853 Mömlingen
Tel: +49 (0)6022-68 17 06
Fax: +49 (0)6022-68 17 08
info@zweirad-norton.de

TOURATECH-Süd

Gruber & Alt GmbH
Auf den Schrederwiesen 30
DE 80995 München
Tel: +49 (0)89 46 13 58 30
Fax: +49 (0)89 46 13 58 31
info@touratech-sued.de

TOURATECH-West

KOHL automobile GmbH
Neuenhofstr. 160
DE 52078 Aachen
Tel: +49 (0)241-5 68 84 62
Fax: +49 (0)241-5 68 81 87
info@touratech-west.de

TOURATECH-Berlin

Riller & Schnauck GmbH
Schloßstraße 57
DE 12165 Berlin
Tel: +49 (0)30-7 90 09 59 17
Fax: +49 (0)30-7 90 09 59 65
info@touratech-berlin.de

Touratech-Kassel

Dresdener Str. 1
DE 34125 Kassel
Tel: 0561-9415096
Fax: 0561-9415097
info@touratech-kassel.de

INTERNATIONAL:

AUSTRALIA

Touratech Australia
1933 Carboor Everton Rd
AU Carboor, Victoria 3678
Tel: +61 3 57 29 55 29
Fax: +61 3 57 29 55 59
info@touratech.com.au

AUSTRIA

Dirt Bike Offroad-Versand
Aflenz 410
AT 8623 Aflenz
Tel: +43 3861 20 131
Fax: +43 3861 20 132
info@dirtbike.at

BELGIUM

RAD n.v.
Touratech Importer
Landegemstraat 4
BE 9031 Gent-Drongen
Tel: +32 928 294 10
Fax: +32 928 294 33
touratech@rad.eu

BRAZIL

AMS Sistemas Avancados
de Manufatura Ltda
Rua 15 de Novembro,
2.025 America
BR 89201 Joinville Santa Catarina
Tel: +55 (47) 3423 2125
Fax: +55 (47) 3423 2135
carlamello@amsbrasil.com.br

CANADA

Moto Intern. Touratech Canada
6695, rue St-Jacques Ouest
CA Montreal (Québec) H4B 1V3
Tel: +1 514 483 6616
Fax: +1 514 483 3454
info@touratechcanada.com

CHILE

Touratech AG Chile
Avenida Portugal 1685
CL Santiago de Chile
Tel: +56 2 4781 100
Fax: +56 2 4781 190
info@tagler.cl

CZECH REPUBLIC

Touratech CZ
Modletice 142
251 01 Ricany, okr. Praha-vychod
Tel: +420 602 100 677
+420 724 984 904
Fax: +420 227 203 808
touratech@touratech.cz

FRANCE

Tourisme Aventure SAS
ZAC Porte Sud
Rue Roussanne, BP 124
FR 84104 Orange Cedex
Tel: +33 (0)4 90 34 85 24
Fax: +33 (0)4 90 34 60 15
info@touratech.fr

GREECE / CYPRUS (EU)

Makan Touratech Greece
Thermopilon 37
GR 10435 Athens
Tel: +30 21 05 24 76 75
Fax: +30 21 05 24 76 75
info@makana.gr

GUATEMALA

Comercial Automotiv S.A.
6 Avenida 5-05 Zona 4
GT Guatemala; C.A.
Tel: +502 23848000
Fax: +502 3344538
arne.sapper@bavaria.com.gt

HUNGARY

Atlantic Star. 2000 ltd
Tablas u. 36-38
HU 1097, Budapest
Tel: +36 128 016 24
Fax: +36 128 016 24
info@touratech.hu

ITALY

Touratech Italia
Via Brennero 340/1
IT 38100 Trento
Tel: +39 0461 822 100
Fax: +39 0461 826 204
info@touratech.it



JAPAN

Touratech Japan
Mitsuboshi Bldg.
Kouya 1-3-11
Ichikawa-City
Chiba-pref. 272-0031
Tel: +81 (0)47 393 7170
Fax: +81 (0)47 393 7171
info@touratech.co.jp

KOREA

TBI Bld. Korea Institute
of Machinery & Materials
104 Sinseongro Yuseong-gu
Daejeon city
305-343 Korea
Tel: +82 42 322 1821
Fax: +82 42 868 7987
casseylee@hanmail.net

MEXICO

Toluca Planta de Blindados
S.A. de C.V.
Carr. Mexico - Toluca Km 47.5
MX 52031 Lerma,
Estado de Mexico
Tel: +52 (0)722 265 14 05
Fax: +52 (0)722 265 14 20
carlos.wieda@plantatoluca.com

NETHERLANDS

Touratech Netherlands
Bert Duursma Motoren bv
Deventerstraat 329
NL 7322 RG Apeldoorn
Tel: +31 55 36 033 47
Fax: +31 55 36 648 99
info@touratech.nl

THE NORDICS

Sweden/Norway/Denmark/
Finland/Iceland
Touratech Nordic
Brantabäcksgatan 4
SE 531 33 Lidköping
Tel: +46 (0)510 210 00
Fax: +46 (0)510 210 28
info@touratech.se

POLAND

Motour S.C. Touratech Polska
ul. Górská 1A
PL 43-300 Bielsko-Biala
Tel: +48 33 811 14 32
Fax: +48 33 811 14 32
info@touratechpolska.pl

PORTUGAL

Touratech Portugal Lda.
Av. François Mitterrand 13 A
PT 2710-725 Sintra
Tel: +351 219 173 438
Fax: +351 219 164 002
geral@touratech-portugal.com

SLOVAKIA

Touratech SK
Alzbeta 27
SK 05801 Poprad
Tel: +421 905 790 246
Fax: +421 52 788 30 76
info@touratech.sk

SOUTH AFRICA

4MY BIKE PTY (Ltd.)
P. O. Box 6674, Birchleigh
ZA 1621 Gauteng, Johannesburg
Tel: +27 (0)83 703 5544
Fax: +27 (0)11963 0331
touratech@4mybike.co.za

SPAIN

Touratech Moteros Factory, S.L.
c/Oro, 32 Nave 8
Poligono Industrial Sur
ES 28770 Colmenar Viejo/Madrid
Tel: +34 902 998 126
Fax: +34 91 141 3113
informacion@touratech-iberica.com

SWITZERLAND

Touratech Suisse GmbH
Diessenhofener Str. 14
CH 8252 Schlatt-Paradies
Tel: +41 5 26 54 38 13
Fax: +41 5 26 54 38 14
info@sk-motoparts.ch
info@touratech.ch

UNITED KINGDOM

Touratech UK Ltd
Unit 14 Woodlands Business Park
Ystradgynlais SA9 1JW
South Wales, UK
Tel: +44 1639 84 17 65
Fax: +44 1639 84 17 90
info@touratech.co.uk

USA

Touratech USA
4021 Airport Way South
Seattle, WA 98108, USA
Tel: +1 206 323 2349
Fax: +1 206 325 6016
sales@touratech-usa.com

THAILAND

Touratech (Thailand) Co., Ltd
126 Moo 6, Watsriwarenoi Road
Srisajorakhaeyai, Bengsaothong
Samutprakarn 10540, TH
Tel: +66 (0) 2327 9350
Fax: +66 (0) 2327 9311
info@touratech.co.th



TOURATECH

WWW.TOURATECH.COM



TOURATECH **web tv**

> Touratech Home
> Touratech Shop

HOME TOURING RACING TECHNOLOGY INSIDE

TOURING - Das Ende der Regenzeit

Ähnliche Videos

Shop-Aktionen

Das Ende der Regenzeit

30. Januar 2009 | 7.116 mal gesehen | Dauer: 0:05:38

made for adventure

Next Video: Touratech
TOURATECH 2009

www.touratech-video.de

Antrieb und Fahrwerk einer Enduro sind beim Fahren abseits befestigter Straßen und im Sportersatz großen De ...
[weiterlesen](#)

Premiere Touratech Streetline
Streetline ist eine Produktlinie für Straßentouring Motorräder die auf dem umfangreichen Knowhow von Touratec ...
[weiterlesen](#)

Satellitentracking
Andreas und Canada Hiltmann sind kurz nach dem Touratech Travel Event in Mail zum zweiten Mal zu einer Rallye O ...
[weiterlesen](#)

Streetline F 800 scrambler
Noch ist sie nicht fahrbereit, die neue BMW Touratech Streetline F 800 scrambler. Doch dank der Entwickler R.R. ...
[weiterlesen](#)

TT3D
Wenn Touratech neue Zubehörteile entwickelt, dann sind zuzuerst die Modellbauer gefragt. Dieh Bernd von TT ...
[weiterlesen](#)

Zega Pro
Die Evolution des expeditionsfähigen Motorradkoffers: Jochen Schanz und Herbert Schwarz geben Einblick in d ...
[weiterlesen](#)

Öhlins Federbeine
Ohne Zweifel ist die schwedische Firma Öhlins der weltweite Maßstab wenn es um Fahrwerkkomponenten geht. Au ...
[weiterlesen](#)



www.touratech.com www.touratech.de

Das Internet bietet zahlreiche Möglichkeiten, unsere Homepage ebenfalls!

Neben Neuigkeiten rund um Touratech finden Sie dort Aktuelles zu unseren Produkten und Informationen über unsere vielfältigen und zahlreichen Aktivitäten. Sie können sich auch ein Bild von unserem Unternehmen und unseren Mitarbeitern machen. Zusätzlich gewährt Ihnen unsere Homepage auch einen Einblick in die Geschichte von Touratech.

Unser Online-Forum ist eine echte Hilfe für jeden Motorradfahrer. Hier tauschen sich Touratech-Mitarbeiter und Motorradfahrer aus aller Welt aus. Angefangen von unseren Produkten über Reiseinfos bis hin zur Navigation.

Selbstverständlich finden Sie die komplette Touratech-Produktpalette in unserem Online-Shop.
Das alles aktuell und auf dem neuesten Stand. Ein Besuch lohnt sich immer!

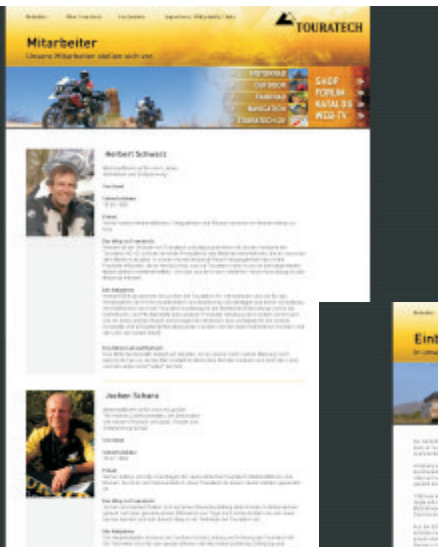

Unsere Öffnungszeiten:

Montag-Freitag von 09.00 bis 18.00
 Samstag von 09.00 bis 14.00
 Samstags von März - Juli bis 16.00

SHOP



Name: Anfahrt TOURATECH		Zeit: Kmc: 9,53
Etappe: A81 Abt. VS-TOURATECH		
Entfernung	Richtung	Beschreibung
Gesamt 000,00		Abfahrt Villingen-Schwenningen (A81 Stuttgart - Singen) dann Richtung Villingen-Schwenningen auf die B27
Teil 000,00		
Gesamt 000,00		Einweisschild B523 VS-Villingen Dauchingen
Teil 000,00		
Gesamt 000,12		Ausfahrt
Teil 000,12		
Gesamt 000,28		Rtg VS-Weigheim Industriegebiet Mittelhardt
Teil 000,16		
Gesamt 000,40		VS- Weigheim Industriegebiet Mittelhardt
Teil 000,12		
Gesamt 000,82		Rtg Beisslingen Dauchingen
Teil 000,42		
Gesamt 001,66		Rtg Dauchingen
Teil 000,84		
Gesamt 004,13		Dauchingen
Teil 002,47		
Gesamt 004,49		Rtg Niedereschach
Teil 000,36		
Gesamt 004,88		Rtg Niedereschach
Teil 000,39		
Gesamt 005,36		Dauchingen
Teil 000,48		
Gesamt 008,79		Niedereschach
Teil 003,43		
Gesamt 008,92		Gewerbogebiet auf dem Zimmernann
Teil 000,13		
Gesamt 009,04		Auf den Zimmernann
Teil 000,12		
Gesamt 009,15		TOURATECH
Teil 000,11		•New shop

Im Klartext:

TOURATECH ist in 78078 Niedereschach. Das ist ungefähr 10 Kilometer nördlich von Villingen-Schwenningen.

Oder 90 Kilometer südlich von Stuttgart. In Baden-Württemberg



TOURATECH
Niedereschach

made in
Europe

TOURATECH

TOURATECH AG

Motorradausrüstung
Auf dem Zimmermann 7-9
D-78078 Niedereschach

Tel.: (0 77 28) 92 79 - 0
Fax: (0 77 28) 92 79 - 29

Telefonische Erreichbarkeit:
Mo-Fr: 09.00 - 18.00 Uhr

eMail: info@touratech.de
www.touratech.de

**GPS: N 48° 07.573
E 008° 31.931**

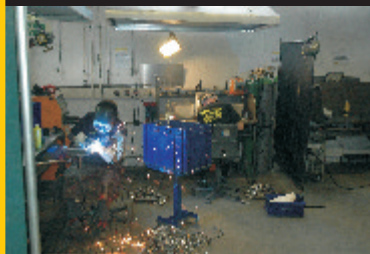

**TECH
schach**

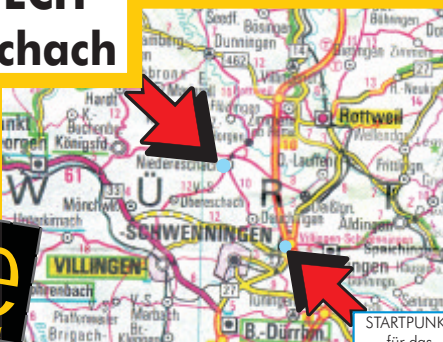

STARTPUNKT
für das
ROADBOOK





Made in Germany

Warum produziert Deutschland? Eine Frage, die immer wieder gestellt wird. Ganz einfach: „Made in Germany“ steht für hervorragende Qualität, hohe Fachkompetenz und viel Know-How. Und weil Touratech seinen Kunden erstklassige Produkte anbieten will, produzieren wir seit 20 Jahren in Süddeutschland. Von den 3.500 Artikeln im Sortiment, werden mehr als 2.500 Bauteile am Standort in Niedereschach gefertigt. Unser Anspruch an die Qualität ist hoch; um

diesen erfüllen zu können, sind gut ausgebildete Mitarbeiter notwendig. Deutschland bietet diese Fachkräfte. Weiterhin ermöglicht das dichte Netzwerk zwischen Wissenschaft und Industrie optimale

Bedingungen für Produktentwicklungen. All diese Faktoren garantieren die Qualität, die wir brauchen, damit sich unsere Kunden auf ihren Reisen auf die Produkte von Touratech verlassen können.



Die Kombination aus Handarbeit und moderner maschineller Fertigung ermöglicht den hohen Produktstandard, den unsere Kunde von der Ausrüstung erwarten.



20 Jahre Touratech

Das Jahr 1990: Irgendwo im Süden Deutschlands liegen in einer Kellerwohnung Elektronikteile auf dem Wohnzimmertisch. Aus der Unordnung, aus Widerständen, Platinen und Speichern wird langsam ein Motorrad-computer, der IMO 200T, das erste Touratech-Produkt. Herbert Schwarz gründet das Unternehmen Touratech Motorradausrüstungen noch im selben Jahr. 1993 kommt der ZEGA-Koffer ins Programm. Entwickelt wurde die Alukiste auf den Pisten Afrikas. Seit 2009 wird die zweite Generation des tausendfach bewährten Alukoffers, der ZEGA Pro, in Niedereschach gefertigt.

Aus der „Nebentätigkeit“ Touratech wurde für Herbert Schwarz 1996 ein Fulltime-Job. Schon ein Jahr früher, 1995, steigt auch Jochen Schanz vollzeitlich in das Unternehmen ein, managt seitdem die Produktion und Entwicklung und leitet zudem das BMW-Touratech Racing-Team. Heute arbeiten mehr als 200 Mitarbeiter am Standort in Niedereschach. Die Fertigungstiefe liegt bei 80 Prozent. Der Grund für diese Strategie ist die Qualität, die bei Touratech einfach ein Muss ist. Darum wird auch jede Chance genutzt, die Produkte auf den Pisten dieser Welt oder bei Rallye-Einsätzen zu testen. Wie 2002, als

Touratech mit einem eigenen Team bei der Dakar dabei war. Der Fahrer, der Franzose Gilles Algay, belegte den 26. Platz in der Gesamtwertung. 1999 erfolgt die Umwandlung des Unternehmens in eine AG. Der Katalog 2010, den Sie in Ihren Händen halten, ist ein Beweis dafür, wie erfolgreich Touratech in den vergangenen zwei Jahrzehnten war. Aus den ursprünglich 12 Seiten der „Erstausgabe“ 1995 sind 2010 inzwischen drei Kataloge geworden, wobei die Adventure-Ausgabe mit 1092 Seiten nicht nur für Motorradfahrer zu einem Standardwerk geworden ist.

Aus dem anfänglich Drei-Mann-Betrieb ist ein globales Unternehmen geworden, das am Standort in Niedereschach mehr als 200 Mitarbeiter beschäftigt.





Umbauten und TÜV

Wir beschäftigen mehrere Zweirad-Mechanikermeister mit langjähriger Erfahrung. Daher können wir den Anbau unserer Produkte an Kundenfahrzeuge anbieten.

Ob es um den Einbau von Federbeinen, den Anbau von Koffern oder die Verkabelung und den Anbau eines Tripcomputers geht: Für 49,00 Euro (inkl. MwSt) die Stunde erledigen wir das hier bei uns in der Werkstatt. Bei Interesse lassen Sie sich einfach ein Angebot machen.

Es ist ebenfalls möglich, die Eintragung unserer Produkte in den Fahrzeugbrief vornehmen zu lassen. Der TÜV kommt zu uns ins Haus. Jedes eingetragene Produkt kostet ca. 35,00 Euro.

Bei Interesse vereinbaren Sie einfach einen Termin zur Eintragung.



Neue Ideen fürs Motorrad
TOURATECH
GUTSCHEIN

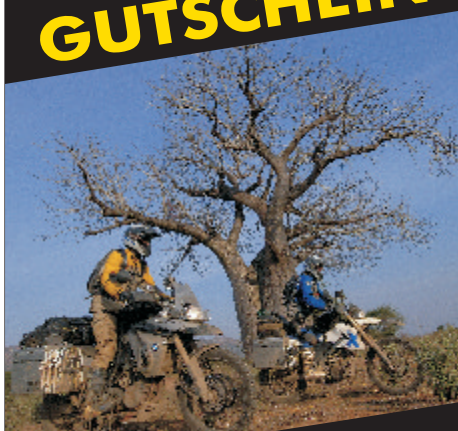

**über € 100
 Für Tom Tiger**

Geschenkgutschein

Happy Birthday singen ohne Geschenk in der Hand?
 Kein Paket unter dem Christbaum?
 Keine Aufmerksamkeit zum Hochzeitstag?

Das ist nun vorbei!

Der Geschenkgutschein von TOURATECH kommt zusammen mit einem aktuellen Katalog in einem neutralen Karton. So können Sie selbst noch Ihr Geschenk gestalten und es individuell bemalen, bekleben, verzieren.

Bestellen Sie die Gutscheine bis zum gewünschten Wert. Im Gutschein-Set ist dann ein Gutschein im Gesamtwert enthalten.

010-0101 (Gutschein 10 Euro)

10,00 €





new ideas for motorbikes

TOURATECH

made for
adventure

**Der Adventure Hauptkatalog
mit über 1000 Seiten
gratis unter
+49 (0)7728-9279-0
oder auf der Homepage**

Spezialteile für Ihr Motorrad

Alles, was schützt und für einen besseren
Fahrkomfort sorgt.

Tankrucksäcke, Taschen und Alukoffer

in bester Qualität für jeden Einsatzbereich!

Navigation

Navigationsgeräte, Kartenmaterial und
Anbauadapter.

Bekleidung

Motorrad- und Sportbekleidung.

Outdoor

Alles für Reise und Freizeit
- vom Erste-Hilfe-Set bis zum Zelt.

**Landkarten, Bücher
und DVD's**

Motorradtechnik, Reiseberichte,
Reiseführer, Ratgeber und Landkarten.

www.touratech.com



TOURATECH

streetline



Alles für
Ihr Tourenmotorrad



BMW R 1200 R



BMW R 1200 RT



BMW K 1200/1300 GT



BMW F 800 ST



BMW F 800 scrambleR



BMW F 800 R



Triumph Tiger 1050i



Triumph Speed/Street Triple



Yamaha FJR 1300 A



Weitere Modelle und vieles mehr
finden Sie im **Streetline-Katalog**
auf 322 Seiten. **Gratis** unter
+49 (0)7728 9279-0

oder auf der Homepage



www.touratech-streetline.com

BMW, TRIUMPH, SUZUKI, HONDA, BUELL, KAWASAKI, YAMAHA



R 850/1100/1150 GS

R 850/1100/1150 GS BMW



R 850/1100/1150 GS



**Verkleidung Desierto II für die R 1150 GS / Adventure**

Superschöne Verkleidung für die BMW R 1150 GS und Adventure. Ein optischer Leckerbissen, funktional, eine Bereicherung.

- Gefertigt aus GFK
- Getönte Scheibe
- Miniblinker inklusive (2 Stück)
- Originalscheinwerfer/Instrumente bleiben erhalten
- Für den Originaltank und für unseren 41-Liter Tank zu verwenden
- Es müssen keine bleibenden Veränderungen am Fahrzeug vorgenommen werden
- Lieferung unlackiert

040-0395**538,00 €****Scheinwerferschutz "Desierto II"**

Auch für den Doppelscheinwerfer der "Desierto II" gibt es einen Scheinwerferschutz. Er ist für das Fahren im Gelände konzipiert, ist aus zähem Makrolon gefertigt und hält Steine effektiv vom Scheinwerfer ab. Der Scheinwerferschutz hat leider kein TÜV-Gutachten und darf in Deutschland im Straßenverkehr nicht verwendet werden.

040-0285**22,00 €**



**Verkleidung "Desierto II" Rallye
R 1150 GS / Adventure**

Für die Verkleidung Desierto II bieten wir die Cockpitausrüstung zum Einsatz unserer Rallyeinstrumente an. Alles ist für den Einbau des von Ihnen gewünschten Equipments vorbereitet.

Sie erhalten in den verschiedenen Varianten eine Verkleidung aus GFK, getönte Scheibe, Miniblinker und die jeweilige Einbaueinheit:

In der Version 50 NAV zum Einsatz eines IMO-100R 50 Rallye, eine RB-TT und eines NAV-Assistent.

In der Version 100 NAV ist statt dem IMO100R 50 Rallye ein IMO der Serie 100 vorgesehen.

Die beiden anderen Varianten verzichten auf den Einsatz des NAV-Assistent.

**Verkleidung "Desierto II"
Rallye 100**

040-0399 595,00 €

**Verkleidung "Desierto II"
Rallye 50**

040-0398 595,00 €

**Verkleidung "Desierto II"
Rallye 100 NAV**

040-0397 595,00 €

**Verkleidung "Desierto II"
Rallye 50 NAV**

040-0396 595,00 €

Rallye 100



Rallye 50 NAV





Lieferumfang der
Verkleidung Desierto

Verkleidung Desierto I für die BMW R 850 GS/R 1100 GS

Neue Optik für Ihre BMW R 850 GS / R 1100 GS:

Die ideale Verkleidung für Gelände- und Straßeneinsatz.

Verkleidung komplett mit

- DE Scheinwerfereinheit
- Getönte Spoilerscheibe
- Übernahme der Originalinstrumente

Verwendbar mit Originaltank oder unserem 41-Liter-Tank.

Die Verkleidung wird unlackiert geliefert.

Der Umbau erfordert keine großen Änderungen an Ihrem Fahrzeug.

Verkleidung "DESIERTO I" komplett

040-0295

680,00 €

Verkleidung Desierto I Rallye R 850/1100 GS

Unsere bewährte Verkleidung "Desierto" ist komplett mit DE-Scheinwerfereinheit und Spoilerscheibe ausgerüstet. Passt zum Originaltank und zu unserem 41-Liter Tank. Sie ist die ideale Verkleidung für den Straßen- und Rallyeeinsatz.

Sie wollen Ihre Rallye-Ausrüstung einbauen?

Wir bieten jetzt die passende Einbaueinheit dazu an. Die Cockpitausrüstung gibt Ihnen die Möglichkeit, IMO, Roadbook und Kontrolllampen perfekt zu montieren. Das Cockpit ist für den Einbau von IMO und Roadbookhalter vorbereitet.

Das Cockpit besteht aus CNC lasergeschnittenem Aluminium und ist schwarz kunststoffbeschichtet. Präzisionsschalter sind bereits vormontiert, auch die ABS-Kontrolllampen sind schon eingebaut. IMO, Roadbookhalter und Kontrolllampen zum Bestellen finden Sie in den dazugehörigen Rubriken.

040-0299

736,00 €



Scheinwerferschutz "Desierto I"

Auch für den Doppelscheinwerfer der "DESIERTO" gibt es einen Scheinwerferschutz. Er ist für das Fahren im Gelände konzipiert, aus zähem Makrolon gefertigt und hält Steine effektiv vom Scheinwerfer ab. Der Scheinwerferschutz hat leider kein TÜV-Gutachten und darf in Deutschland im Straßenverkehr nicht verwendet werden.

040-0296

22,00 €



Taschen für "Desierto I & II"-Verkleidung

Jetzt gibt es passend zu unserer Desierto-Verkleidung einen Satz Innentaschen. Diese extra angefertigten Taschen passen prima auf die Innenseite der Verkleidung und nutzen den "Hohlraum" optimal aus.

055-1100

48,00 €



Kompletter Satz Aufkleber auf Transferfolie

Der Satz Aufkleber besteht aus folgenden Teilen:

- 2 x "TOURATECH" groß für Seitenteile
- 2 x "Dreiecke" groß für Tank
- 2 x "DESIERTO" für Tank
- 2 x "Dreiecke" für Tank und Verkleidungsscheibe

- 101-0290 (schwarz) 51,00 €**
- 101-0291 (weiß) 51,00 €**
- 101-0292 (rot) 51,00 €**
- 101-0293 (blau) 51,00 €**
- 101-0294 (gelb) 51,00 €**
- 101-0295 (grün) 51,00 €**





41 Liter Tank

Wir haben uns entschieden, einen großen Tank zu bauen. Er ist aus extrem robustem Polyamid "rotiert", fasst 41 Liter und wiegt nur 8,5 kg.

Dieser Tank ermöglicht Reichweiten von 700 km und mehr, er bietet also echte Langstrecken- und Reisetauglichkeit.

Er wird an der Originalhalterung der R850 GS / R1100 GS / R1150 GS befestigt. Sie können unseren Tank in jeder beliebigen Farbe lackieren. Geliefert wird er unlackiert. Im Lieferumfang ist alles Notwendige enthalten. Lediglich die Benzinpumpe und der Tankdeckel müssen vom Originaltank übernommen werden.

Mit Original BMW Sturzbügel montierbar. Die Funktion der Benzinstandsanzeige des FID und der Reservelampe der Kontrolllampeneinheit bleiben erhalten.

Im Lieferumfang ist ein TÜV-Gutachten.

Tank

100-0010

990,00 €



R1150GS
kompatibel mit TOURATECH

R1100GS
kompatibel mit TOURATECH

R850GS
kompatibel mit TOURATECH

Aufkleber pro Stück

Größe: 28 cm x 6,6 cm Farbe: rot / schwarz

100-0070 "R 1150 GS"

8,50 €

100-0071 "R 1100 GS"

8,50 €

100-0072 "R 850 GS"

8,50 €



Simon + Lisa Thomas/www.2ridetheworld.com





Spitze sitzen...

Sportsitzbank R 850/1100 /1150 GS

Langstreckensitzkomfort garantiert unser Sportsitz durch eine eingearbeitete Hohlkehle im gesamten Sitzbereich. Die zweifarbige Gestaltung (in Grau/Schwarz, neues Design) unterstreicht die edle "Enduro-Optik".

Da die Polsterung der Sitzbänke in Handarbeit erfolgt, kann es leichte Abweichungen geben.

Sportsitzbank standard	055-2185	344,00 €
Sportsitzbank hoch	055-2186	364,00 €
Sportsitzbank niedrig	055-2187	364,00 €
Sportsitzbank X-hoch	055-2188	364,00 €
Sportsitzbank XX-hoch	055-2189	364,00 €

Passt bei R 1150 GS nicht in Kombination mit org. BMW-Tankrucksack!

Für viele Umbauten der R1100GS passt die Originalsitzbank mit ihrem Design nicht ganz ins Bild. Für viele Fahrer der R 1100 GS ist auch der Höheneinstellbereich nicht ausreichend. Wir haben nun einen schönen, eleganten Sportsitz, den es in fünf Höhen gibt (Fahrzeug komplett unbelastet gemessen):

Standard:	860 mm
Hoch:	890 mm
Niedrig:	840 mm
X-hoch:	920 mm
XX-hoch:	940 mm



Pic.: Andreas Hülsmann/Turkey





Pic.: Andreas Hülsmann/Turkey

Einzelsitzbank R 850/1100/1150 GS

Ebenfalls im Programm ist nun unser Einzelsitz, den es in zwei unterschiedlichen Höhen gibt.

Auch bei dieser Sitzbank garantiert eine eingearbeitete Hohlkehle im gesamten Sitzbereich Langstreckensitzkomfort. Für Originaltank und für 41-Liter Tank.

Standard	055-0090	244,00 €
X-hoch	055-2076	304,00 €



Sitzbankverlängerung Adventure

An der eigentlich sehr guten Adventure-Sitzbank nervt im Sozusbetrieb die bei weitem nicht ausreichende Länge. Um diesen Missstand zu beheben, haben wir eine einfach zu montierende Verlängerung konzipiert. Damit ausgerüstet, verliert auch die längste Strecke für Ihren Sozium den Schrecken. Bequem, schnell montiert, inklusive neuem Haltegriff. Dieses große Plus an Komfort sollte Ihnen Ihr Sozium wert sein.

055-2110	99,00 €
-----------------	----------------

Gepäckbrücke für Sitzbankverlängerung ADV	
051-1103	52,00 €





Zylinderschutz Alu (R 850 GS/1100 GS/1150 GS/Adventure & R 850 R/R 1100 R/R 1150 R)

Er hat sich auf Tausenden von Pistenkilometern bestens bewährt. Das 4 mm starke Aluminium nimmt „im Falle eines Falles“ durch Verformung einen Großteil der auftretenden Energie auf. Der Zylinder wird wirksam vor Kratzern und Beschädigungen geschützt.

Zusätzlich wird die technische Optik des Boxers noch deutlicher hervorgehoben. Gerade bei Fahrten im Gelände sehr zu empfehlen!

051-0508

115,00 €

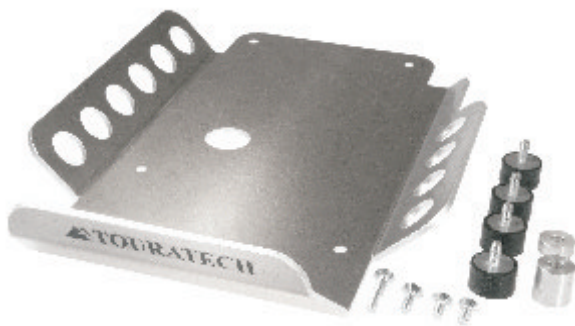

Motorschutz klein

Dem Wunsch nach einem kleineren, weniger „bulligen“ Motorschutz sind wir mit diesem Produkt nachgekommen. Vorn und seitlich weniger weit hochgezogen, bietet er dennoch zuverlässigen Schutz für die Ölwanne. An abgespeckten Umbauten (z.B. ReVamp) ohne Motorschutzbügel unterstützt er die zierlichere Optik.

Zur Montage ohne Motorschutzbügel.

Motorschutz klein R 850/1100 GS

040-1276

73,00 €

Motorschutz klein R 1150GS/1150 GS Adv.

040-1275

73,00 €





Sturzbügel

Zum Endurofahren gehört das Stürzen mit dazu. Der Fahrer hat überall Protektoren, aber das arme Moped? Wir haben einen Sturzbügel für die R 850 GS/R 1100 GS/R 1150 GS und Adventure entwickelt, der das Motorrad effektiv schützt.

Stabile Befestigungen an sechs Punkten mit optimaler Auflage. Zwei Querverstrebungen nehmen die seitlichen Kräfte auf. Aus Stahl und nur in Schwarz lieferbar. Der Bügel hat in der Mitte eine Verbindungsstelle. Durch das Lösen von zwei Schrauben ist es so möglich, Wartungsarbeiten am Motorrad vorzunehmen, ohne dass der komplette Bügel demontiert werden muss.



Sturzbügel R 850 GS/1100 GS

051-0501

232,00 €

Sturzbügel R 1150 GS

051-0509

232,00 €

Sturzbügel R 1150 GS Adventure

051-0505

232,00 €





Pic.: Abdel Naggay/Morocco



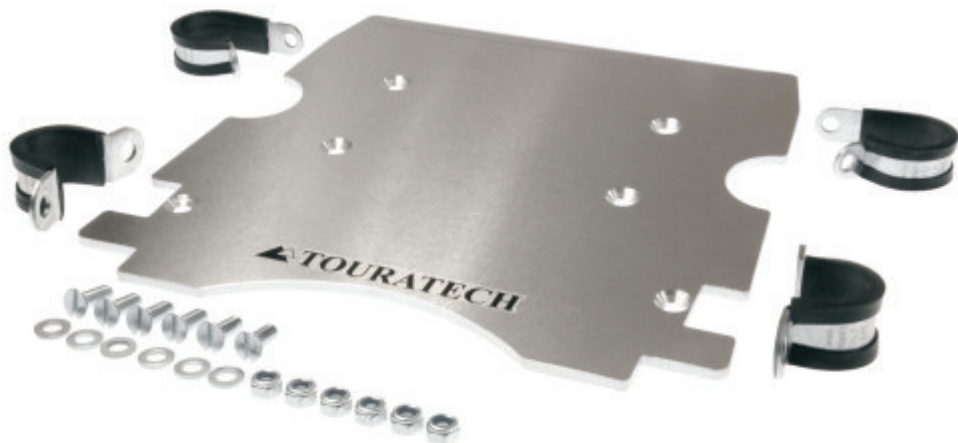

**Motorschutz-Verlängerung
R 1150 GS/R 1100 GS/R 850 GS**

Unsere Motorschutz-Verlängerung schützt den Hauptständer und den Auspuff-Vorschalldämpfer vor Steinschlag und Schlägen im Gelände. Die Motorschutz-Verlängerung verhindert durch das sehr stark nach oben gebogene Blech, dass Sand und Schmutz in den Zwischenraum von Motor und Getriebe eindringen. Dadurch ist der Kurbelwellensimmering vor Schmutz sicher und die Haltbarkeit dieses Teils erhöht sich beträchtlich. Unsere Motorschutz-Verlängerung wird mit vier Schellen am Hauptständer befestigt. Die Gummiauflage der Schellen verhindert wirkungsvoll eventuelles Klappern des Blechs.

Die Motorschutz-Verlängerung ist CNC-gefräst und aus 4 mm dickem Aluminiumblech. Sie wurde bewusst ohne Löcher und Aussparungen gefertigt, um die "Rutschfähigkeit" bei Geröll im Gelände zu erhalten.

**R 850/1100 GS (Aluminium)
040-1251**

44,00 €

**R 1150 GS (Aluminium)
040-1252**

44,00 €

**R 1100/1150 GS (Carbon)
040-1273**

62,00 €

**Adventure (Aluminium)
040-1255**

44,00 €

**Adventure (Carbon)
040-1273**

62,00 €





Hard Part LA - Lenkanschlag R 1150 GS/Adventure

Der Lenkanschlag der R 1150 GS ist einem kräftigen Sturz nicht unbedingt gewachsen: Ein harter Schlag über die Hebelwirkung des Lenkers, und der Lenkanschlag bricht ab. Außerdem kann der Tank dann durch die Gabel eine unschöne Beule bekommen. Zusätzlich kann bei der 1150 GS auch noch die Bremsleitung Schaden nehmen.

Unser Hard Part ist deshalb ein bisschen aufwendiger geworden und fixiert nun auch zusätzlich die Bremsleitung.

In Silber: Zweischicht-Kunststoff-Beschichtung.

BMW R 1150 GS

040-1303 (gelb) 85,00 €

040-1313 (silber) 94,00 €

BMW R 1150 GS Adventure

040-1307 (gelb) 90,00 €

040-1317 (silber) 99,00 €



Tankschutz R 1150 GS Adventure

Kleine Rempler oder Umfaller können beim großen Tank der R 1150 GS Adventure hässliche Spuren hinterlassen. Der neue Tankschutz schützt die empfindlichen Ecken und passt auch toll zur Optik der R 1150 GS Adventure.

Farbe: schwarz

040-1318

83,00 €



R 850/R 1100/R 1150 GS Paraleverschutz

Die Paraleverstange und die Anlenkung des Hinterrads sitzen sehr disponent für vom Hinterrad aufgewirbelte Steine. Bei Geländefahrten bekommt man mit diesen sehr tief liegenden Teilen auch gerne Bodenkontakt. Der neue Paraleverschutz von Touratech schützt dieses gefährdete Teil wirksam. Einfache Montage ohne Werkzeug.

Farbe: schwarz

040-1309

36,00 €



Schalthebel einstellbar R 850/1100 GS

Der einstellbare Schalthebel ist optimal im Einsatz zusammen mit den verstellbaren Fußrasten oder wenn die Position des Originalschalthebels einfach nicht geschickt ist. Auch bei diesem Schalthebel ist der vordere Hebel klappbar; dadurch werden Beschädigungen bei „Umfallern“ reduziert. Kräfte, die auf den Schalthebel einwirken, werden weniger stark an die Schaltwelle weitergegeben. Sollte der klappbare Schalthebel mal etwas verbogen sein, dann kann er wieder gerade gebogen werden.

041-0635

44,00 €





Hard-Part LA - Lenkansschlag BMW R 850/1100 GS

Auch der Lenkansschlag ist einem kräftigen Sturz nicht unbedingt gewachsen: Ein harter Schlag über die Hebelwirkung des Lenkers, und er bricht ab. Es kostet Zeit und Geld, die ganze Gabelbrücke zu tauschen...

Wir haben die Lösung:

- Aus Aluminium und zähem PA
- Zusätzliche Gummipufferung
- Einfach zu montieren
- In Silber mit Zweischicht-Kunststoff-Beschichtung

Endlich krisenfrei stürzen...

gelb
040-1302 **73,00 €**

silber
040-1312 **83,00 €**



Pic.: Andreas Hülsmann/Turkey



Hard-Part GS *Gabelschützer Neopren*

Diese Gabelschützer decken wirkungsvoll das empfindliche Standrohr der Telelever-Gabel ab. Keine Schäden mehr durch Steinschlag, Staub oder Schlamm. Unsere neu entwickelten Gabelschützer sind aus weichem Neopren. Sie sind ohne Werkzeug zu montieren.

Die Gabelschützer werden einfach um die empfindlichen Teile der Gabel gewickelt, mit Klett geschlossen und zusätzlich fixiert.

040-1304

41,00 €



Hard-Parts GV Getriebeverstärkung R 1100 GS

Die Schwächen, welche die Endurofahrer unter Ihnen davon abhalten, mit der BMW R 1100 GS wirklich ins Gelände zu gehen, werden jetzt von uns eliminiert. Probleme treten bei sehr starker Belastung des Hecks, etwa nach einem Sprung oder mit Urlaubsbelastung, auf. Die Aufnahme des Hecks im Getriebegehäuse bricht einfach ab.

Das andere Problem ist die Fußrastenaufnahme, die ebenfalls bei großer Belastung oder auch beim "Umfallen" und kleinen Stürzen im Gelände das Getriebegehäuse zerstören kann.

Hier kommen unsere Teile zum Einsatz und lassen diese Schwachstellen verschwinden:

- Material: 4 mm Stahl (ST 52)
- Lasergeschnitten
- Verzinkt
- Kunststoffbeschichtet (gelb)
- Inklusive Anbaumaterial
- Bei Hepco-Becker-Sturzbügel nur mit Änderungen einsetzbar.
- In Silber mit Zweischicht-Kunststoff-Beschichtung



Auf einmal macht das Endurofahren mit der BMW R 1100 GS wieder richtig Spaß...

gelb

040-1301

101,00 €

silber

040-1311

112,00 €





Scheinwerferschutz R 1150 GS / Adventure

Effektiver Schutz der empfindlichen Lampenl aser vor Steinschlag.

Stabiles Material, unzerst rbar, splitterfrei, Scheinwerferschutz ist nahezu unsichtbar; das Design des Fahrzeugs bleibt unver ndert. Bereits vorhandene Schraubgewinde in der Verkleidung werden zur Montage genutzt.

Beigef gtes Montagematerial:

lange Schrauben und passende Distanzen zur einfachen Montage.

Der Scheinwerferschutz hat kein T UV-Gutachten und darf im Stra enverkehr nicht verwendet werden.

040-0330 Polycarbonat 22,00  

040-0331 Stahl 62,00  



Scheinwerferschutz R 1100 GS / R 850 GS

- Effektiver Schutz des empfindlichen Lampenl ases vor Steinschlag - stabiles Material, unzerst rbar, splitter nie.

- Scheinwerferschutz ist nahezu unsichtbar; das Design des Fahrzeugs bleibt unver ndert.

- Bereits vorhandene Schraubgewinde in der Verkleidung werden zur Montage genutzt.

- Beigef gtes Montagematerial: lange Schrauben und passende Distanzen zur einfachen Montage.

- Passend f r Standardscheinwerfer und auch f r unseren Doppelscheinwerfer.

- Nicht geeignet bei manchen Zubeh rscheiben.
ACHTUNG: Blendgefahr!

- Der Scheinwerferschutz hat kein T UV-Gutachten und darf im Stra enverkehr nicht verwendet werden.



040-0280 Polycarbonat 22,00  

040-0383 Stahl 62,00  





Xenon und Nebel- Zusatzscheinwerfer R 850 GS/1100 GS/1150 GS/Adv/ Desierto I/II

Aufgrund der ausgezeichneten Lichtleistung der Xenonlampe kann eine Lichtverteilung mit noch größerer Reichweite und breiterem Lichtbündel zur Fernausleuchtung der Fahrbahn erzeugt werden. Ferner ist das Xenonlicht der Lichtfarbe des Tageslichts sehr ähnlich. Dadurch wird ein besseres Farbsehen bei Nacht erreicht. Xenon-Scheinwerfer haben als Lichtquelle Xenon-Gasentladungslampen.

Im Gegensatz zu den konventionellen Scheinwerfern mit Halogenlampen, bei denen Licht durch Glühen von Drähten erzeugt wird, entsteht bei Xenon-Gasentladungslampen Licht nach dem Prinzip des elektrischen Lichtbogens zwischen zwei Hochspannungselektroden in einem Edelgas-Metalldampf-Gemisch. Die spektrale Verteilung des Lichts entspricht weitgehend dem Tageslichts. Im Vergleich zu Halogenlampen, die Licht mit hohem Rotlichtanteil abstrahlen, erscheint es bläulich. Xenon-Lampen liefern, verglichen mit Halogenlampen, bei geringerem Energieverbrauch pro Zeiteinheit (35 Watt statt 65 Watt) einen wesentlich höheren Lichtstrom (3200 Lumen statt 1500 Lumen) und haben eine weit mehr als doppelt so lange Lebensdauer. Sie gewinnen hierdurch zweifellos an Fahrsicherheit und Fahrkomfort, insbesondere bei schlechten Witterungsverhältnissen.

Der **Nebelscheinwerfer** hat die gleiche Optik wie unser Xenon-Scheinwerfer und bietet Ihnen ein großes Plus an Sicherheit bei Regen, Nebel und Schnee. Xenon- und Nebelscheinwerfer können auch zusammen ans Motorrad montiert werden. Bei beiden Scheinwerfern entfällt der TÜV-Eintrag in Ihre Papiere durch das TÜV-Prüfzeichen. Es müssen keine Änderungen an der Verkleidung vorgenommen werden.



XENON-ZUSATZSCHEINWERFER - LINKS

R 850 GS/1100GS/Desierto I **349,00 €**
040-1500

R 1150 GS/Adventure/Desierto II **349,00 €**
040-1503

NEBEL-ZUSATZSCHEINWERFER

R 850 GS/1100 GS/Desierto I **127,00 €**
040-2000 - rechts
040-3000 - links

R 1150 GS/Adventure/Desierto II **127,00 €**
040-2001 - rechts
040-3001 - links

Folgende Kombinationen sind in Deutschland zulässig:
1x Zusatzscheinwerfer Xenon und 1x Zusatzscheinwerfer Nebel **oder** 2x Zusatzscheinwerfer Nebel!



Lichtkanal:
Halogen
Scheinwerfer

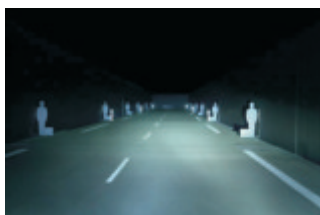

Lichtkanal:
XENON
Scheinwerfer



...und es wurde Licht!



Xenon Einbau-Fernscheinwerfer für die R 1150 GS / Adventure

Jetzt endlich auch als Einbauscheinwerfer, die Originaloptik bleibt erhalten.

Aufgrund der ausgezeichneten Lichtleistung der Xenonlampe kann eine Lichtverteilung mit noch größerer Reichweite und breiterem Lichtbündel zur Fernausleuchtung der Fahrbahn erzeugt werden. Ferner ist das Xenonlicht der Lichtfarbe des Tageslichts sehr ähnlich. Dadurch wird ein besseres Farbsehen bei Nacht erreicht. Xenon-Scheinwerfer haben als Lichtquelle Xenon-Gasentladungslampen.

Im Gegensatz zu den konventionellen Scheinwerfern mit Halogenlampen, bei denen Licht durch Glühen von Drähten erzeugt wird, entsteht bei Xenon-Gasentladungslampen Licht nach dem Prinzip des elektrischen Lichtbogens zwischen zwei Hochspannungselektroden in einem Edelgas-Metaldampf-Gemisch.

Die spektrale Verteilung des Lichts entspricht weitgehend dem des Tageslichts. Im Vergleich zu Halogenlampen, die Licht mit hohem Rotlichtanteil abstrahlen, erscheint es bläulich. Xenon-Lampen liefern, verglichen mit Halogenlampen, bei geringerem Energieverbrauch pro Zeiteinheit (35 Watt statt 65 Watt) einen wesentlich höheren Lichtstrom (3200 Lumen statt 1500 Lumen) und haben eine weit mehr als doppelt so lange Lebensdauer. Sie gewinnen hierdurch zweifellos an Fahrsicherheit und Fahrkomfort, insbesondere auch bei schlechten Witterungsverhältnissen.

Bei der Kombination dieses Scheinwerfers zusammen mit einem Xenon-Zusatzfernscheinwerfer muss ein 2. Xenon-Scheinwerfer-Steuergerät montiert werden. Wir können hierfür keine Halterung oder Montagevorschläge liefern.

040-4601

391,00 €





Pic: Andreas Hülsmann / Turkey





Pic.: Andreas Hülsmann / Tadjikistan



Doppelscheinwerfer BMW R 850 / 1100 GS
DE-Abblendscheinwerfer und DE-Fernlicht

Schluss mit Kompromissen - Schluss mit der Busscheinwerferoptik.

Geniale Optik gepaart mit höchster Qualität und High Tech. DE/DE-Scheinwerfer für beste Ausleuchtung. In unserer ReVamp getestet, für die 850/1100 GS jetzt nachrüstbar.

Die Kombination dieses Scheinwerfers zusammen mit Xenon-/Nebel-Zusatzfernscheinwerfern ist möglich.

- Mit E-Prüfzeichen
- 2 x 55Watt H7-Sockel

040-1214

269,00 €



Pic.: Andreas Hülsmann/Kirghizia



R 850/1100/1150 GS

R 850/1100/1150 GS
mit Sportsitzbank

R 1150 GS Adventure

Seitendeckel-Satz für Sportsitzbank
R 850/1100/1150 GS und R 1150 GS Adventure

Bei den BMW Modellen R 850 GS, R 1100 GS, R 1150 GS sowie R 1150 GS Adventure sind das Kabelgewirr und der Bremsflüssigkeitsbehälter nie verdeckt worden.

Mit unseren Seitendeckeln haben wir Abhilfe geschaffen. Diese Seitendeckel gibt es jetzt auch für die Verwendung mit unserer Sportsitzbank oder für die R 1150 GS Adventure. Lieferbar sind die Seitendeckel fertig lackiert in den jeweiligen Originalfarben. Der Seitendeckel wird mit einer Schraube befestigt.

Seitendeckel-Satz Sportsitz R 850/1100/1150 GS
040-2581 schwarz 95,00 €

Seitendeckel-Satz Sportsitz R 850/1100/1150 GS
040-2582 kalaharigelb 95,00 €

Seitendeckel-Satz Sportsitz R 850/1100/1150 GS
040-2583 weiß 95,00 €

Seitendeckel-Satz Sportsitz R 850/1100/1150 GS
040-2584 rot 95,00 €

Seitendeckel-Satz Sportsitz R 850/1100/1150 GS
040-2585 dakargelb 95,00 €

Seitendeckel-Satz Sportsitz R 850/1100/1150 GS
040-2586 mandarin 95,00 €

Seitendeckel-Satz Sportsitz R 850/1100/1150 GS
040-2587 titan/silber 106,00 €

Seitendeckel-Satz Sportsitz R 850/1100/1150 GS
040-2588 pacificblau 106,00 €

Seitendeckel-Satz Sportsitz R 850/1100/1150 GS
040-2589 graphitan-metallic 106,00 €

Seitendeckel-Satz Sportsitz R 850/1100/1150 GS
040-2590 sonnengelb 95,00 €

Seitendeckel-Satz R 1150 GS Adventure
040-2681 schwarz 100,00 €

Seitendeckel-Satz R 1150 GS Adventure
040-2682 weiß/aluminium-metallic 111,00 €

Seitendeckel-Satz R 1150 GS Adventure
040-2683 weiß 100,00 €

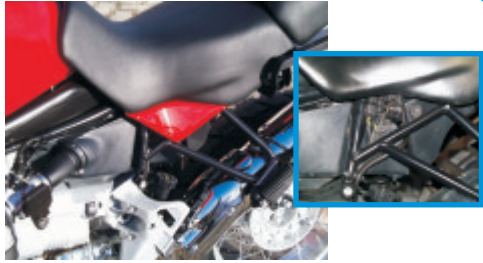

Seitendeckel-Satz R 850/1100/1150 GS

Als 1993 die neue R1100GS vorgestellt wurde waren wir uns sicher, dass die Seitendeckel einfach noch nicht fertig waren. Aber das Motorrad wird seither ohne Seitendeckel geliefert. Ein hässlicher Bremsflüssigkeitsbehälter und ein unschönes Kabelgewirr sind immer zu sehen. Abhilfe schaffen unsere Seitendeckel. Lieferbar sind die Seitendeckel fertig lackiert in den entsprechenden Originalfarben von BMW.

Die Seitendeckel sind ohne Werkzeug abnehmbar. Nur die Sitzbank muss abgenommen werden. Lieferung erfolgt satzweise.



Seitendeckel-Satz R 850/1100/1150 GS

040-2481 schwarz 95,00 €

Seitendeckel-Satz R 850/1100/1150 GS

040-2482 kalahari-gelb 95,00 €

Seitendeckel-Satz R 850/1100/1150 GS

040-2483 weiß 95,00 €

Seitendeckel-Satz R 850/1100/1150 GS

040-2484 rot 95,00 €

Seitendeckel-Satz R 850/1100/1150 GS

040-2485 dakar-gelb 95,00 €

Seitendeckel-Satz R 850/1100/1150 GS

040-2486 mandarin 95,00 €

Seitendeckel-Satz R 850/1100/1150 GS

040-2487 titan-silber 106,00 €

Seitendeckel-Satz R 850/1100/1150 GS

040-2488 pacific-blue 106,00 €

Seitendeckel-Satz R 850/1100/1150 GS

040-2489 graphitan-metallic 106,00 €

Seitendeckel-Satz R 850/1100/1150 GS

040-2490 sonnen-gelb 95,00 €





Rallye-Kotflügel R 1150 GS

Auch der R1150 GS haben wir einen neuen Kotflügel verpasst:

Dieser Kotflügel ist zierlich und kurz! Optisch ist er eine Bereicherung für Ihr Motorrad und die Tauglichkeit wurde wesentlich erhöht.

Der Abstand zum Vorderreifen wurde so groß wie möglich gewählt, damit der Kotflügel nicht verstopft. Der Kotflügel wird aus schwarzem Polypropylen gefertigt. Die Abstützung des Kotflügels ist aus gefrästem Aluminium eloxiert in Alu natur.

040-0223

101,00 €



Rallye-Kotflügel R 1100 GS

1994 hatte die R 1100 GS einen hübschen, kleinen unteren Kotflügel am Vorderrad. Leider hielt dieses Teil Regen nicht gut ab.

Es wurde ein neuer Kotflügel entwickelt und wird seither auch ausgeliefert. Dieser Kotflügel verstopft schon bei kurzen Schlammpassagen.

Unser neuer Rallye-Kotflügel hat 2 cm mehr Platz zum Rad, ist viel

kürzer und in Verbindung mit dem zusätzlichen Spritzschützblech gibt es auch kein Spritzwasser im Gesicht.

Der Kotflügel wird aus GFK gefertigt und ist schwarz eingefärbt. Er kann in jeder beliebigen Farbe lackiert werden.

040-0222

101,00 €



Hohes Windschild für R 1150 GS (ab 2001)

Sehr guter Wind- und Wetterschutz für die R 1150 GS.
9 cm höher als das Original. Breite wie Original.

Die Scheibe ist ohne Tönung.

041-0004 **153,00 €**



Spoiler für Windschild
Adventure / R 1150 GS / 1100 GS / 850 GS

Manche Fahrer der R 1100 / 1150 GS / Adventure klagen über starke Verwirbelungen hinter der Frontscheibe.

Auch die aufrechte Sitzposition auf der GS ist dafür vielleicht mit ein Grund.

Wir versuchen, dieses Problem zu mildern: Bringt eine Erhöhung von ca. 8 cm.

WARNHINWEIS: Nur für Originalscheibe

040-1310 (R 1100 GS) **62,00 €**
040-1320 (R 1150 GS) **62,00 €**
040-1350 (Adventure) **62,00 €**



Spezialteile

R 850/1100/1150 GS



Spoiler für noch besseren Wetterschutz finden Sie auf **Seite 151** als Zubehör für o.g. Protpektoren.

Touratech Handprotektoren GD R 11XX GS

- Optimaler Hebelschutz für Brems- und Kupplungshebel
- Sehr stabil, auch bei hohen Geschwindigkeiten
- Guter Windschutz
- Elegantes Design unterstreicht die "Enduro-Optik"
- Protektor- und Spoilerfarben frei kombinierbar
- Inklusive fahrzeugspezifischen Anbausatz
- Protektorfarben:
schwarz (1), gelb (2), blau (3), rot (4), weis (5)

**Bitte X in Bestellnummer durch o.g. Farbken-
nung ersetzen.**

R1100/850GS

040-702X mit Serienlenker **79,00 €**

040-662X mit Alulenker **79,00 €**

R1150GS/Adv.

040-703X mit Serienlenker **79,00 €**

040-663X mit Alulenker **79,00 €**

Handprotektoren

- In vielen Farben lieferbar (Achtung: keine BMW- Originalfarben für Handprotektoren und Spoiler klein)
- Protektor- und Spoilerfarben frei kombinierbar
- Protektorfarben: schwarz (0), weiß (1), blau (4)
- Spoiler groß in durchgefärbtem Kunststoff (schwarz)
- Spoilerfarben (orig. BMW) für die lackierten großen Spoiler: schwarz (1), kalahari-gelb (2), weiß (3), dakar-gelb (5), mandarin (6), titan-silber (Sonderpreis, siehe unten)
- Vibrationsentkoppelung bleibt zu 100% erhalten
- Einsetzbar auch mit Heizgriffen
- Inkl. speziellen Adaptern für den Anbau an die R 850 GS/R 1100 GS/R 1150 GS/Adventure

Bitte ersetzen Sie das X in der Bestellnummer durch oben genanntem Farbcode.

Handprotektoren R 850/1100 GS

040-052X **89,00 €**

Spoiler groß, auch lackierfähig, für noch besseren Wetterschutz, in Schwarz oder Original-BMW-Farben lieferbar!



Handprotektoren R 1150 GS

040-152X **89,00 €**

Spoiler für Handprotektoren

040-0570 schwarz **17,00 €**

Spoiler groß für Handprotektoren

040-1570 schwarz **25,00 €**

Spoiler groß für Handprotektoren lackiert

040-157X **53,00 €**

040-1577 titan-silber **64,00 €**

040-1579 graphit-metallic **64,00 €**

040-1580 weißaluminium-metallic **64,00 €**

**Spoiler
für original BMW Handprotektoren
R 1150 GS / Adventure**

Ein sehr sinnvolles Zubehör für den GS-Motorradreisenden.

Optimaler Handschutz für die Originalprotektoren. Sehr nützlich und angenehm bei Regen, Schnee, Hagel und Kälte.

Einfache Montage durch zwei kleine Bohrungen im Protektor. Die Spoiler sind aus robustem und leichtem Kunststoff hergestellt.

Farbe: schwarz

**Spoiler original Handprotektor bis Bj. 2007
040-1701 schwarz 22,00 €**

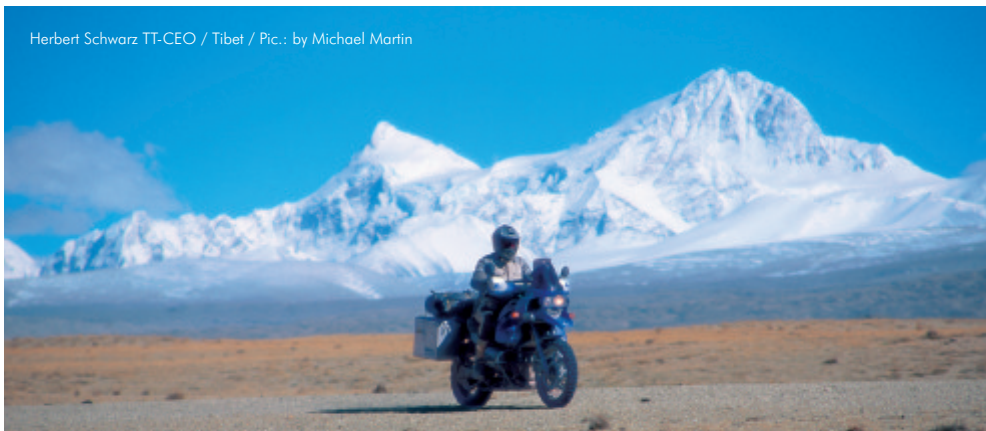

Herbert Schwarz TT-CEO / Tibet / Pic.: by Michael Martin

**Spritzschutz für BMW R 1150 GS/Adventure,
R 1100 GS und R 850 GS**

Wirkungsvoller Spritzschutz für das Hinterrad.

Auch ohne Serienspritzschutz kein schmutziger Rücken und kein schmutziges Gepäck mehr. Gleichzeitig Nummernschildverstärkung.

Aluminiumblech, kunststoffbeschichtet (schwarz)

040-0281 16,00 €





Abschließbarer Ölstopfen für alle neuen 4-Ventil-Boxermotoren (R259 und R21)

Endlich keine Angst mehr vor gestohlenen Ölstopfen oder fremden "Substanzen" im Ölkreislauf.

Kein Spezialwerkzeug notwendig:
Einfach zu bedienen mit einem normalen Schlüssel. Der Schlüssel hat bequem an jedem Schlüsselbund Platz.

Jetzt auch für alle Modelle mit Doppelzündung (ab Baujahr 2003) passend.

- Aufwendige Verarbeitung
- Hochwertiges Markenschloss
- Gleichschließend mit den Einbauschlössern für unsere Alukoffer erhältlich.

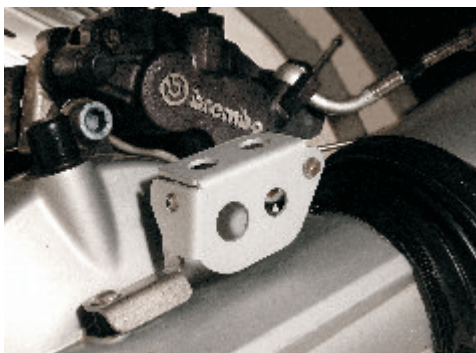
040-0292**41,00 €**

Abdeckung ABS-Sensor

Um den ABS-Sensor vor Schäden zu bewahren, bieten wir diese kleine, feine und äußerst wirkungsvolle Abdeckung an.

Material: hochwertiger Edelstahl

040-1319**15,00 €**

Krümmerenschutz flexibel BMW R 850 / 1100 / 1150 GS + ADV

Dieser Hitzeschutz wird aus lasergeschnittenem Edelstahl gefertigt.

Die spezielle Konstruktion ermöglicht ein einfaches individuelles Anpassen an jede Krümmerbiegung.

Neben dem Hitzeschutz bietet er zusätzlich den gefährdeten Stellen der Auspuffanlage Schutz vor Steinschlag und bei Stürzen.

Lieferumfang: 2 Stück, incl. 4 Schellen

048-0132**34,00 €**

Ölkühlerschutz

R 850 GS/R 1100 GS/R 1150 GS/Adventure

- Stabiler Aluminiumschutz für den empfindlichen Ölkühler der BMW R 1100 GS/R 850 GS oder der BMW R 1150 GS
- 1,5 mm Aluminium, eloxiert
- Leichte Montage ohne Änderungen am Fahrzeug

R 1150 GS/Adventure

040-0288 42,00 €

R 850 GS/R 1100 GS

040-0279 42,00 €

R 1150 GS/Adventure schwarz

040-0277 42,00 €

R 850 GS/R 1100 GS schwarz

040-0278 42,00 €



Krümmerblende R 1100 GS/R 850 GS

- Stabile Schutzblende für den Krümmer
- 2 mm Alublech, eloxiert
- Für die rechte Seite
- Deckt den blau-braunen Krümmer ab und schützt den Stiefel

040-3150 37,00 €

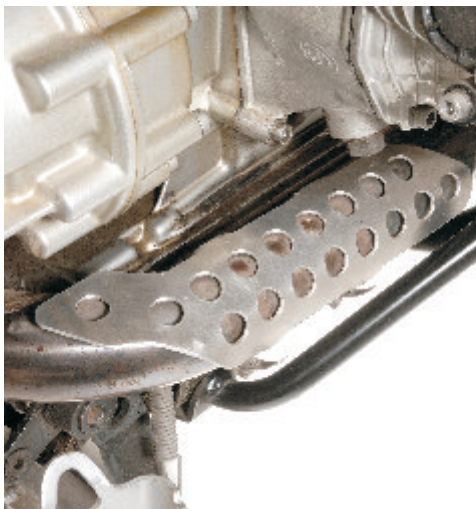

Krümmerblende R 1150 GS/Adventure

- Stabile Schutzblende für die Krümmer
- 2 mm Alublech, eloxiert
- Für die rechte und linke Seite möglich
- Deckt den blau-braunen Krümmer ab und schützt den Stiefel

040-3151 (links) 37,00 €

040-3152 (rechts) 37,00 €

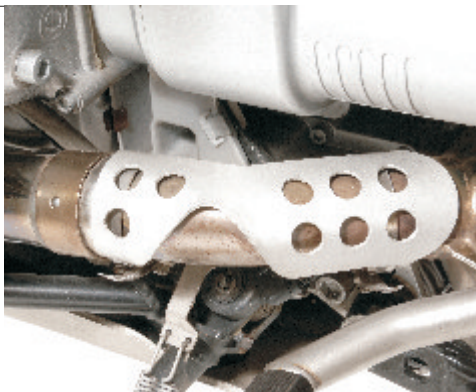



Blende Radabdeckung

Sie haben die Originalradabdeckung demontiert? Und jetzt zwei hässliche Gewinde zu viel an Ihrem Kardan?

Wir haben eine Lösung für Sie!

Eine zierliche Blende zur Abdeckung der beiden Gewinde (für alle 4V-GS Modelle passend).

040-3190

10,00 €

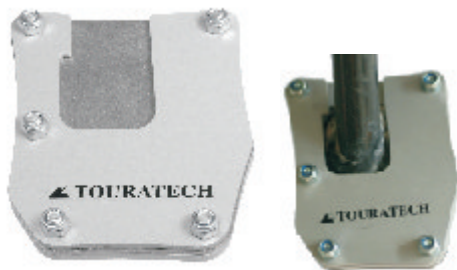

Seitenständerauflageverbreiterung BMW R 1150 GS

Mit dieser Seitenständerauflageverbreiterung steht die BMW auch auf weicherem Untergrund deutlich stabiler. Auch wenn man das Motorrad auf einer Wiese abstellt, muss man nicht immer nach einem Holzbrettchen oder einer anderen Unterlage suchen.

Gefertigt ist dieses praktische Teil aus einer Kombination von Edelstahl laserteilen und eloxiertem Aluminium. Einfach und schnell zu montieren.

040-3183

20,00 €

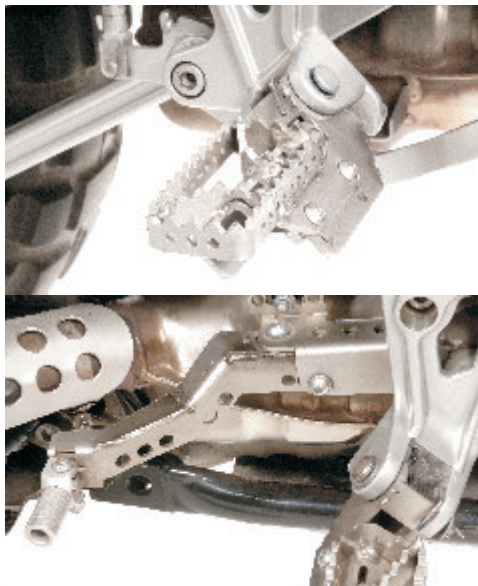

Höhenverstellbare Fußrasten

In vier Stufen verstellbar ist es jetzt endlich möglich, diese extra breiten Rasten den Wünschen und der Körpergröße des Fahrers/der Fahrerin anzupassen.

Gerade bei Langstrecken ist die unterste Stellung eine spürbare Komfortverbesserung durch die entspannte Sitzposition.

Fußrasten R 850/1100/1150 GS/Adv.

041-0631

105,00 €

Verstellbarer Schalthebel R1150GS/Adv.

041-0632

44,00 €

Fußrasten u. Schalthebel Kit R 1150 GS/Adv.

041-0633

137,00 €

Krallenfußrasten für Sozius

Für alle, die auch schwieriges Terrain zu zweit fahren. Die Krallenrasten für hinten geben auch dem Beifahrer Halt und lassen ihn nicht in der entscheidenden Sektion abrutschen.

Die breite große Auflagefläche erlaubt es, auch längere Passagen entspannt im Stehen zu fahren.

Material: hochwertiger Edelstahl.

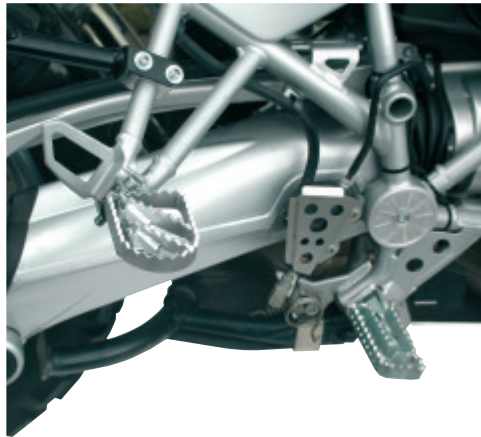
044-0860**85,00 €****Fußrasten Fernreiseausleger hinten**

Diese Fußrasten haben wir uns auf unseren langen Reisen gewünscht.

Das Problem kennt jeder: Mit Endurostiefel ist der Abstand zum Brems- oder Schalthebel zu klein. Die Fernreise-Fußrasten sind nach hinten versetzt, dadurch ist der Abstand mit Endurostiefel optimal.

Die breite große Auflagefläche erlaubt es, auch längere Passagen entspannt im Stehen zu fahren.

Material: hochwertiger Edelstahl.

041-0626**83,00 €****Fußrasten Fernreiseausleger vorn**

Für alle, die ihre große Reise mit Tourenstiefel fahren. Die Fußrasten sind nach vorn versetzt, dadurch ist der Abstand zum Brems- oder Schalthebel mit Tourenstiefel optimal.

Die breite große Auflagefläche erlaubt es, auch längere Passagen entspannt im Stehen zu fahren.

Material: hochwertiger Edelstahl.

041-0625**83,00 €**

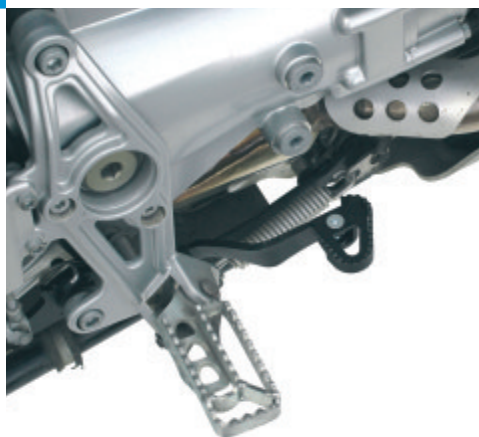

Bremshebel klappbar

Schon bei einfachen Stürzen kann der Bremshebel brechen, wodurch eine Weiterfahrt sehr erschwert, wenn nicht unmöglich gemacht wird. Mit unserem Bremshebel können Sie aufgrund des klappbaren vorderen Hebels dieses Risiko wirkungsvoll und einfach reduzieren. Weiter werden die Kräfte, die auf den Bremshebel einwirken, weniger stark an die Schaltwelle weitergegeben. Sollte der Bremshebel mal leicht verbogen sein, so kann er wieder gerade gebogen werden.

BMW R 850/1100 GS

041-0636

62,00 €

BMW R 1150 GS

041-0634

62,00 €

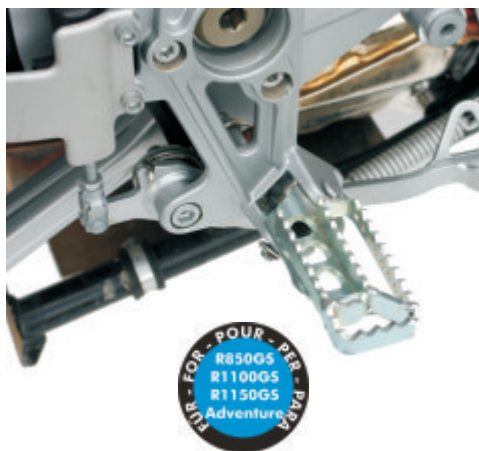

Rallyefußrasten

R 850/1100/1150 GS und Adventure

Diese Fußrasten haben sich bei unseren Rallye-Einsätzen bewährt.

Sie bieten eine deutlich größere Auflagefläche für die Füße und erlauben es, auch längere Passagen im Stehen zu fahren. Diese Fußrasten geben auch mehr Halt, da die 'Zähne' sehr scharfkantig sind.

300-0041 (nur Tritte)

86,00 €

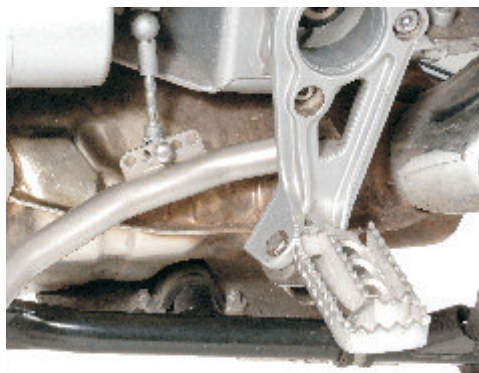

Fußrastenanlage R 1150 GS (3 cm tiefer)

- Deutlich tiefere Position der Füße
- Besserer Kniewinkel
- Incl. neuem Schalthebel
- Edelstahl
- Mit TÜV-Gutachten
- Achtung: schränkt die Schräglagenfreiheit etwas ein.

040-0271

180,00 €

Bremshebelverbreiterung

Sie kennen das unangenehme Gefühl mit Ihrem Stiefel ins Leere zu treten. Sicherem Tritt mit vergrößerter Auflagefläche schafft unsere Verbreiterung.

R 850/1100/1150 GS ab 9/1997

040-0249 21,00 €

R 850/1100 GS bis 8/1997

040-0239 21,00 €



Verlegung Sozius-Fußrasten

Die Sozius-Fußrasten können in zwei Stufen bis zu 25 mm tiefer, weiter nach außen und weiter nach vorne platziert werden. Dies bewirkt eine deutlich entspanntere Sitzposition. Sie können sich der Dankbarkeit Ihres/r Beifahrers/in sicher sein.

Achtung: Nicht für Adventure mit original BMW Alukoffern.

Verlegung Sozius-Fußrasten für BMW
R 850/1100/1150 GS/Adventure

041-0621 62,00 €

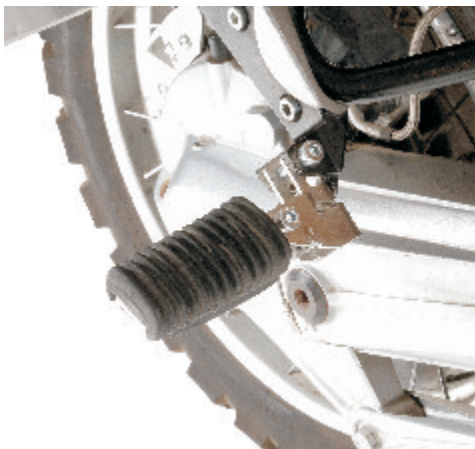

Lenkererhöhung

R 850/1100/1150 GS und Adventure

- bringt aufrechtes, entspanntes Sitzen
- Entlastung von Schulter und Handgelenken
- bessere Motorradkontrolle
- für den Sporteinsatz: wesentlich aufrechteres Stehen, und damit ermüdungsfreieres Fahren
- schwarz kunststoffbeschichtet
- 25 mm Erhöhung

040-0265 37,00 €

Bei Verwendung der Original BMW-Nebelscheinwerfer benötigen Sie zusätzlich diesen Schraubensatz!

040-0272 19,00 €



Die Lenkererhöhungen werden nur mit einer Materialbeschreibung aber nicht mit einem TÜV-Gutachten geliefert.





Jo Glaser / TT-PM / Europe



REMUS



**REMUS Revolution
Endschalldämpfer haben einen
oval/eckigen Querschnitt!**

REMUS Revolution Auspuff Carbon R1150GS mit ABE

Wunderschöner Endschalldämpfer in edler Carbon - Optik. Die Verarbeitung ist sehr hochwertig und überzeugt auf Anhieb. Durch diesen Schalldämpfer erhält die BMW wieder den typischen Boxer-Sound.

040-3302

469,00 €



GEWICHT: ca. 3,0 kg

REMUS Revolution Auspuff TITAN R1150GS mit ABE

Eleganter Endschalldämpfer in Titan. Der gesamte Auspuff ist sehr hochwertig verarbeitet. Durch die Außenhaut aus Titan ist der Auspuff sehr leicht, robust und nicht empfindlich gegen Oberflächenverschmutzung.

040-3303

469,00 €



GEWICHT: ca. 3,4 kg

REMUS Revolution Auspuff Aluminium R1150GS mit ABE

Formschöner Endschalldämpfer aus Aluminium. Er ist relativ leicht und ähnlich hochwertig verarbeitet wie seine 2 "Brüder". Technisch ist der Auspuff ähnlich der Version Carbon oder Titan.

040-3301

359,00 €



GEWICHT: ca. 3,4 kg

! REVOLUTION!



Sound REVOLUTION! von Remus



+



=

GENIALER SOUND MIT ABE

Endlich !!! - Die legale Lösung für einen wirklich schönen und kräftigen Sound.

Ideal für den Fernreisenden, kein Umbau mehr nach Reisen in eine legale Version mit KAT oder Vorschalldämpfer. Die Kombination des Remus Endschalldämpfer mit dem Verbindungsrohr ermöglicht legale Fahrt mit fantastischem Sound.

Set Remus Revolution SD Auspuff aus Titan und Verbindungsrohr

040-3307

659,00 €

Set Remus Revolution SD Auspuff aus Aluminium und Verbindungsrohr

040-3306

609,00 €





Carbon



Alu



Edelstahl

**BOS Endschalldämpfer
R 1150 GS/Adventure mit ABE**

Eleganter ovaler Endschalldämpfer. Der gesamte Auspuff ist sehr hochwertig verarbeitet. Durch die stabile Außenhaut ist der Auspuff sehr leicht, robust und unempfindlich gegen Oberflächenverschmutzung.

Aufgrund des innovativen Aufbaus und der hochwertigen Materialien konnte eine deutliche Temperatursenkung am Dämpfer erzielt werden. Verbrannte Koffer und Sozusstiefel gehören mit dem BOS Endschalldämpfer der Vergangenheit an.

040-3372 (Bj. 1999/2000)	Aluminium (2,8 KG)	359,00 €
040-3373 (Bj. 1999/2000)	Edelstahl (3,0 KG)	379,00 €
040-3374 (Bj. 1999/2000)	Carbon (3,1 KG)	499,00 €
040-3375 (ab 2001)	Aluminium (2,8 KG)	429,00 €
040-3376 (ab 2001)	Edelstahl (3,0 KG)	459,00 €
040-3377 (ab 2001)	Carbon (3,1 KG)	569,00 €

Verbindungsrohr R1150GS ohne KAT und ABE

Das Problem haben wir beim Serienauspuff mit dem Katalysator, den wir bei Fernreisen nicht brauchen können, da es nicht überall bleifreies Benzin gibt. Der BOS/Remusauspuff kann mit und ohne Kat gefahren werden. Der

Vorschalldämpfer ist einzeln austauschbar, so können Sie sich entscheiden ob Sie mit oder ohne Kat fahren wollen.

Die R1150GS hat serienmäßig einen vom Endschalldämpfer getrennten Vorschalldämpfer. Dies ermöglicht es wahlweise nur den Vorschalldämpfer (wegen dem Kat), oder nur den Endschalldämpfer (wegen Sound oder Optik) zu tauschen. Alle Teile sind miteinander kompatibel.

040-3202 **289,00 €**



**Zylinderschutz Carbon**

Edles für den sportlichen Straßeneinsatz. Durch die hochwertige Verarbeitung und das edle Finish unterstützen diese Carbon-Schützer die sportliche Optik des Motorrads.

Der Clou: Die Alu-Schleifer sind mehrschichtig und angeschliffene Teile können ohne großen Aufwand durch neue ersetzt werden.

**R 850/1100/1150 GS
ohne Doppelzündung**

051-0507**316,00 €****Carbon Hinterrad-Abdeckung
R 1150 GS / Adventure**

Natürlich stand auch bei diesem edlen Teil der Nutzen im Vordergrund. Das Federbein wird wirksam vor Schlamm, Schmutz und Steinen verschont, was die Lebensdauer erhöht. Das Design, passend zum Vorderrad-Kotflügel, sticht genauso ins Auge wie die hochwertige Verarbeitung und das perfekte Finish.

040-1001**199,00 €****Carbon-Kotflügel
R 1150 GS / Adventure**

Für unseren neuen Kotflügel haben wir bewusst eine moderne, eckige Form gewählt. Der maximale Abstand zum Rad ist nicht nur ein guter Schutz gegen das Verstopfen durch Schlamm, er unterstreicht auch die Enduro-Optik in besonderem Maß. Federleicht, robust und wunderschön.

040-1005**168,00 €**

**Carbon-Bremszylinderschutz
R 1150 GS / Adventure**

Funktion und Schutz in edelster Optik. Schützt perfekt den Bremszylinder, die Gummimanschette und die Anschlüsse der Bremsleitung vor dem Stiefel.

Vor allem beim Fahren im Stehen und wenn Cross-Stiefel getragen werden, ist der Carbon-Bremszylinder-schutz ein wichtiges Zubehör.

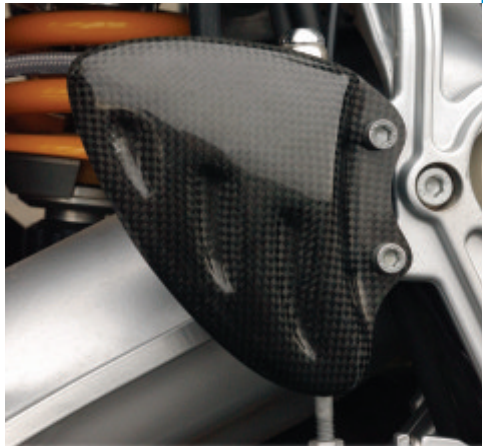
040-1011**54,00 €**

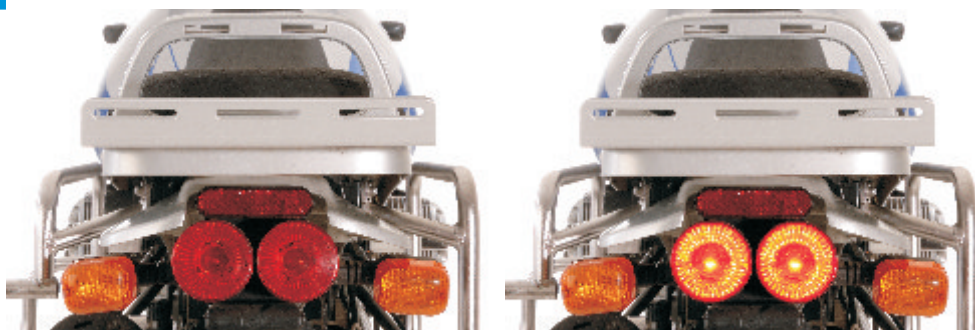

Rücklicht-Umbau für Ihre BMW R 850/1100/1150 GS und Adventure Komplett neue Heckansichten, jetzt auch als LED Version!

Lieferung besteht aus einem schwarz beschichtetem Kennzeichenträger mit sämtlichen vorgeschriebenen Beleuchtungseinrichtungen, bestehend aus:

- Doppel-Rücklicht (= doppelte Sicherheit bei Ausfällen eines Leuchtmittels)
- Kennzeichenbeleuchtung
- obligatorischem Rückstrahler

Da sämtliche Teile mit einem Prüfzeichen versehen sind entfällt sogar die Eintragungspflicht!

Rücklicht-Umbau

040-0276

105,00 €

Rücklicht Umbau LED

040-3176

149,00 €

Supermoto Kit !



Mehr Fahrspaß mit Ihrer R 850/1100/1150 GS/Adventure!

Auch genial passend zu unserem ReVamp-Umbau (ab Seite 80). Gussräder in 43,18 cm / 17" für vorn und hinten, silber beschichtet, mit allen Anbauteilen (wie z.B. Sensorring für ABS und Tachoantrieb).

Einen neuen passenden Vorderrad-Kotflügel in Carbon gibt es selbstverständlich auch. (Abbildung zeigt lediglich einen ersten Prototypen).

030-0214

Satz Gussräder

1249,00 €

040-1007

Kotflügel 43,18 cm / 17" carbon

168,00 €



**Automatische Blinkerrückstellung
Flash Back**

Blinker vergessen?
Das wird Ihnen nie wieder passieren! Unsere Neuentwicklung erkennt mittels eines patentierten Neigungssensors, wann Ihre Kurvenfahrt oder das Abbiegen vorbei sind und stellt den Blinker vollautomatisch zurück. Es werden alle nur erdenklichen Fahrsituationen von einem Microcomputer beobachtet und erkannt. Auch auf der Autobahn ist die Blinkerrückstellung sehr hilfreich, da beim Überholvorgang der Blinker nach einer definierten Wegstrecke zurückgesetzt wird.

Nicht für Fahrzeuge mit CAN-bus geeignet!

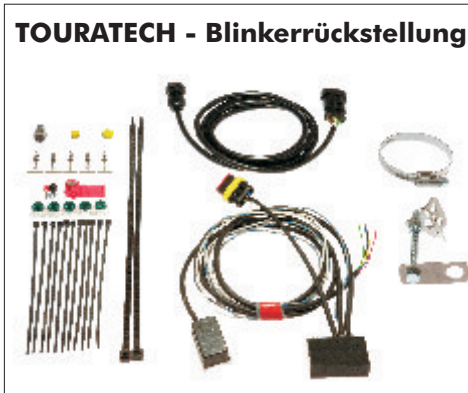

Im Lieferumfang ist alles (inkl. Geschwindigkeitssensor und Neigungssensor) enthalten. Die Elektronik wird mit Crimpkontakten an die Stecker der Kombischalter angeschlossen. Eine ausführliche Einbauanleitung liegt bei. Der Neigungssensor wird am Lenker befestigt und der Geschwindigkeitssensor wird an die Gabel montiert. Unsere Blinkerrückstellung funktioniert mit allen BMW-Blinkanlagen, die zwei getrennte Tasten für das Blinken links und rechts besitzen.

**Auch für R 100 GS ab Bj. 91
011-2001**

100,00 €

Flash Back LC

Geniale Aufrüstung Ihrer BMW-Blinkanlage. Durch den Flash Back LC sparen Sie sich die Betätigung der Blinker Quittiertaste. Sie halten die Blinkertaste (links oder rechts) einfach während des Abbiegevorgangs gedrückt (länger als 0,5 Sekunden), beim Loslassen derselben quittiert sich der Blinker dann automatisch. Besonders praktisch auf der Autobahn oder im Kreisverkehr.

Durch einmaliges Antippen des Blinkerschalters wird dieser ganz normal aktiviert und kann ganz normal mit der Quittiertaste gelöscht werden. Zusätzlich zur oben genannten Funktion können Sie den aktivierten Blinker durch zweimaliges Antippen des jeweiligen Blinkerschalters wieder deaktivieren.

Ein extremer Komfortgewinn!

Keine aufwendigen Installationen, keine Elektronikkenntnisse erforderlich. Die kleine Einheit, bestückt mit Prozessor und anderen Bauteilen, wird einfach zwischen den Anschlussstecker des Blinkerrelais gesteckt.

011-2002

31,00 €



Nicht für Fahrzeuge mit CAN-bus geeignet!

Miniblinker

Sehr kleine Abmessungen. Leuchtmittel sind im Lieferumfang enthalten. Flexible Aufhängung.

- Passen mit kleinen Änderungen auch für die BMW R 1150 GS/Adventure
- BMW R 1100 GS und die BMW R 850 GS

040-0207 VR / HL pro Stück

11,00 €

040-0208 VL / HR pro Stück

11,00 €

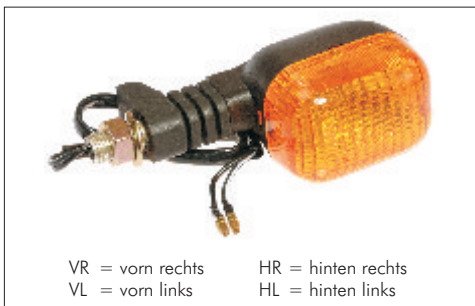

VR = vorn rechts
VL = vorn links

HR = hinten rechts
HL = hinten links



Cockpit BMW R 1150 GS / Adventure V100

Es muss nicht gleich ein kompletter Desierto II-Umbau sein, aber wenn Sie Lust auf ein neues Cockpit haben oder aufgrund Ihrer Roadbooktouren auf einen Roadbookhalter angewiesen sind, haben wir mit diesem Cockpitumbau etwas Neues für Sie.

Er besteht aus der Cockpitgrundplatte (mit sämtlichem Montagematerial) vorbereitet für den Einsatz eines IMO100 R / 100R300 / 100R Sport sowie eines Roadbookhalters RB-TT oder RB-TT carbon.

Sie benötigen zusätzlich soweit nicht bereits vorhanden:

- einen IMO
- ein RB-TT oder RB-TT carbon
- eine Kontrolllampeneinheit Sport

040-4220

85,00 €

Sinter-Kupplung

Spätestens seit der Veröffentlichung des Mongolei-Reiseberichts mit der BMW R 1100 GS "Monsterkuh" haben Sie schon von dem Problem gehört:

Die Kupplung der R 850 GS/R 1100 GS/R 1150 GS ist für normale Beanspruchungen ausgelegt. Den stärkeren Beanspruchungen im Off-Road oder Sportbereich ist sie auf Dauer nicht gewachsen und kann sich binnen weniger Sekunden komplett zerstören. Beschleunigungsversuche oder zügiges Fahren auf engen und steilen Bergstraßen lassen sehr schnell einen deutlichen, stinkenden Geruch aus der Kupplungsgegend vernehmen. Die Sinter-Kupplung hingegen ist so robust, dass sie für den Gespanneinsatz ideal geeignet ist.

Die Sinter-Kupplung wurde in Afrika für extreme afrikanische Pisten und Off-Road-Fahrten entwickelt und hat sich seitdem bestens bewährt. Die Sinter-Kupplung ist wesentlich beständiger und kann viel extremer beansprucht werden als die Originalkupplung. Auch auf normalen Straßen lassen sich somit enge Steigungen mit viel Gepäck ohne stinkende Kupplung bewältigen. Es hat noch keine Kupplung aufgegeben! Es handelt sich um ein Bauteil, das für den Motorsport konzipiert wurde.

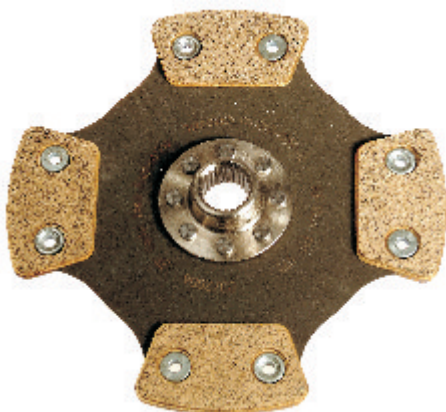

Bitte beachten Sie, dass die Sinter-Kupplung ein Bauteil für den Sporteinsatz ist!

- 1,8 mm lasergeschnittener gehärteter Stahl
- 8 Sinter- Reibflächen (genietet)
- Rennsporttechnologie
- Hergestellt in Europa
- Langjährig erprobt in Afrika und der Welt
- Kaum Überhitzen der Kupplung unter Extremsituationen mehr
- Sehr gute Verarbeitung und engste Toleranzen
- Hält normalerweise ein "MOTORRADLEBEN" lang

Sinter-Kupplung R 1100 GS

040-0350

391,00 €

Sinter-Kupplung R 1150 GS

040-0351

391,00 €

Federbeine von Öhlins

Gehören zum Besten, was man dem Fahrwerk seines Motorrads antun kann.

Wir haben viele verschiedene Federelemente getestet und sind zu dem Entschluss gekommen, dass Öhlins-Federbeine die erste Wahl sind. Seitdem sind alle unsere Motorräder mit diesen Federbeinen ausgerüstet. Durch die Umrüstung verbessert sich das Fahrwerk (wenn vorne und hinten aufeinander abgestimmt) erheblich. Alle Öhlins-Federbeine arbeiten nach dem "de Carbon" Prinzip. Es gibt einige verschiedene Typen von Federbeinen, die jeweils auf das entsprechende Motorrad ganz speziell angepasst wurden. Warum die Federbeine von Öhlins so gut funktionieren ist kein Geheimnis, es ist Präzision!

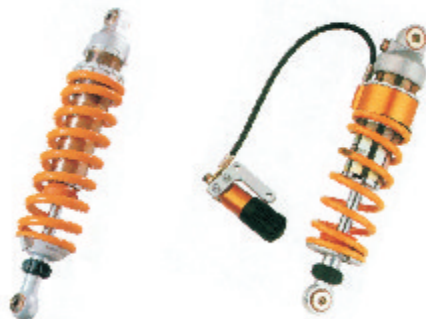

R 1100 GS/R 1150 GS vorn	Typ 46ER1	040-0418	745,00 €
R 1100 GS hinten	Typ 46DR1S	040-0405	835,00 €
R 1150 GS hinten	Typ 46DR1S	040-0419	835,00 €
R 1150 GS hinten (160er Feder)	Typ 46DR1S	040-0429	835,00 €
R 1150 GS Adv vorn	Typ 46ER1	040-0448	745,00 €
R 1150 GS Adv hinten	Typ 46DR1S	040-0447	835,00 €
R 1150 GS Adv hinten (160er Feder)	Typ 46DR1S	040-0406	835,00 €
oder als Set (vorn und hinten) für die			
R 850/1100GS		040-0401	1575,00 €
R 1150 GS		040-0402	1575,00 €
R 1150 GS Adv		040-0403	1575,00 €

Typ 46ER1:

Das Gasvolumen ist im Stoßdämpferkörper integriert, damit der Dämpfer in die enge Aufnahme im Lenkkopff passt.

E: Emulsions-Stoßdämpfer

R1: Einstellbare Zugstufe an Einrohrdämpfer.

Typ 46DR1S:

Gleicher Aufbau wie Typ 1, jedoch wird die Federvorspannung hydraulisch über ein Handrad eingestellt. Die auf die 4-Ventil GS abgestimmte Schlauchlänge ermöglicht gute Montage des Handrads.

D: Einrohr Gasdruckdämpfer im Hauptgehäuse

R1: Einstellbare Zugstufe an Einrohrdämpfer.

S: Hydraulischer Einsteller für Federvorspannung

Federrate:

Unsere Öhlinsfederbeine für die 4-Ventil GS sind standardmäßig auf einen Fahrer mit ca. 80 kg und Gepäck oder Sozius abgestimmt. Damit sind wir bislang immer sehr gut gefahren.

Doch es gibt auch andere Rahmenbedingungen und dafür haben wir jetzt auch die Federbeine mit einer anderen (härteren) Feder. So bieten wir jetzt auch Federbeine für die 1150 GS mit der härteren 160er Feder an. Diese sind für zwei Personen plus Gepäck ausgelegt.

HINWEIS: Weitere individuelle Anpassungen der Öhlinsdämpfer (bei Erstbestellung) an Ihre persönlichen Bedürfnisse und Erfordernisse sind auf Anfrage möglich. Bitte fragen Sie uns danach!





Herbert Schwarz / TT-CEO / Tunisia



Hecktasche "Sitzbank"

Kein Heckmeck mehr !

12 Liter Inhalt hat diese praktische Hecktasche für verschiedene Modelle. Maßgeschneidert und passgenau wird sie mit zwei kräftigen Riemen fixiert. Die Riemen sind mit je zwei Schnallen befestigt und austauschbar. Mit einem Reißverschluss kann man das Volumen noch auf etwa 20 Liter vergrößern. Die Reißverschlussaußentasche oben drauf ist für Kleinkram gedacht, innen ist auch noch ein Extrafach. Ein stabiler Tragegriff vervollständigt das edle Stück.

Mitgeliefert werden zwei weitere Gurte; diese können in die angenähten Einhängeösen geclipst werden und ermöglichen so die Verwendung der Hecktasche als Rucksack oder Umhängetasche. Die Hecktasche R 850/1100/1150 GS wird statt des Soziussitzes benutzt und hat im Bodenbereich eine Moosgummi Auflage, um einen rutschfesten Halt zu garantieren. Hierfür ist auch eine Regenhaube als Zubehör erhältlich!

Größe: ca. 28 x 30 x 13 cm,
vergrößerbar auf ca. 28 x 30 x 23 cm



055-1203 (R 850/1100/1150 GS) 120,00 €
055-1069 (Regenhaube) 12,00 €

**Hecktasche Soziusplatz
BMW 1150 GS Adventure**

Diese praktische Hecktasche für die Adventure hat ca. 13 Liter Inhalt. Maßgeschneidert passt sie genau auf den Soziusplatz und wird dort mit zwei kräftigen Riemen fixiert. Die Riemen sind mit je zwei Schnallen befestigt und austauschbar. Der Boden der Tasche hat eine Moosgummi Auflage, um einen rutschfesten Halt zu garantieren. Mit einem Reißverschluss kann man das Volumen auf ca. 22 Liter vergrößern. Eine Reißverschlussaußentasche oben drauf ist für Kleinkram, innen gibt es auch noch ein Extrafach. Ein stabiler Tragegriff vervollständigt das edle Stück.

Mitgeliefert werden zwei weitere Gurte; diese können in die Einhängeösen geclipst werden und ermöglichen so die Verwendung der Hecktasche als Rucksack oder Umhängetasche.

Größe: ca. 28 x 30 x 13 cm,
vergrößerbar auf ca. 28 x 30 x 23 cm



055-1208 120,00 €
055-1069 (Regenhaube) 12,00 €

Lenkertasche

Kleine, pfiffige Tasche für alle 22 mm Rundrohrlenker. So haben Sie Kleinigkeiten immer zur Hand. Besonders geeignet für Verbandsmaterial oder Flickzeug. Die Tasche wird mit einem Kunststoffclip und zwei Klettbandern befestigt. Farbe: schwarz

Maße (L x B x H): 8 x 37 x 5 cm Volumen: ca. 1 l



055-1230 23,00 €





Tankrucksack BMW R 850/ 1100/1150 GS/1150 Adventure

Für die BMW R 850/1100/1150GS und die 1150 Adventure haben wir den Rucksack, der perfekt auf den Tank Ihres Motorads passt. Selbstverständlich einfach und schnell zu handhaben.

Wenn Sie extra viel Platz brauchen, dann empfehlen wir Ihnen unseren Tankrucksack VP 45 (siehe unten).

055-1060

111,00 €



Tankrucksack VP 45 R 850/1100/1150 GS/1150 Adventure

Der Tankrucksack VP 45 besteht aus unserem Tankrucksack und zwei zusätzlichen Zehn-Liter-Seitentaschen. So erhalten Sie 20 Liter zusätzlich und kommen damit auf ein Gesamtvolumen von 45 Litern.

Die Seitentaschen sind ergonomisch günstig geformt und haben extra Ausbuchtungen für Ihre Knie.

055-1062

179,00 €



Regenhaube

Um Ihren Tankrucksack auch bei schlechtem Wetter zu schützen, gibt es unsere Regenhaube. Die ideale Ergänzung zu Ihrem Touratech-Tankrucksack!

055-0069

14,00 €



Verbreiterung für die Gepäckbrücke BMW R 850/1100/1150 GS

- Eloxiertes Aluminium 4 mm
- Verbreitert um 30 mm
- Verlängert um 80 mm
- Bessere Auflage für Ihre Gepäckrolle
- Viele Schlitz für Verzurrgurte
- Kompatibel zu unserer Hecktasche TVP

051-1100

52,00 €



Verbreiterung für die Gepäckbrücke R 1150 GS Adventure

- Eloxiertes Aluminium 4 mm
- Verbreitert um 50 mm
- Verlängert um 65 mm
- Bessere Auflage für Ihre Gepäckrolle
- Viele Schlitz für Verzurrgurte
- Kompatibel zu unserer Hecktasche TVP

051-1101

58,00 €



Simon + Lisa Thomas/Namibia

Werkzeugfachabdeckung LL für R 850 GS/1100 GS/1150 GS

Endlich ein Ersatz für die Kunststoffabdeckung des Werkzeugfachs! Dazu ist unsere Ausführung in eloxiertem Aluminium zusätzlich auch noch abschließbar, sodass selbst bei Fahrten allein mit dem Einzelsitz nichts wegkommen kann.

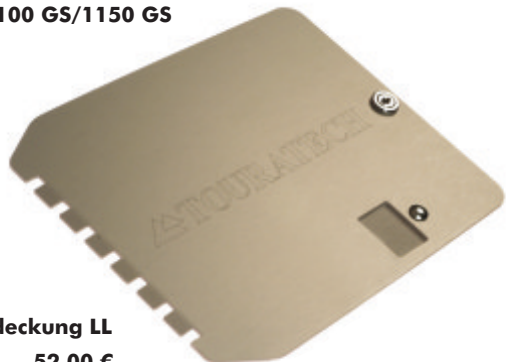

Werkzeugfachabdeckung LL

051-1110

52,00 €





Hecktasche TVP R 850/1100/1150 GS

Praktische Hecktasche: Sie wird auf der kleinen Gepäckbrücke untergebracht und bietet zusätzlichen Platz. Mit einem Reißverschluss kann das Volumen noch vergrößert werden.

Die Tasche hat eine Moosgummiunterlage und stabile Seitenwände. Befestigt wird sie mit zwei kräftigen Riemern unter dem Bügel.

Größe: ca. 30 cm x 16 cm

Höhe: 23 cm

Inhalt: ca. 8,5 Liter

055-1204

59,00 €



**Aus teflonbeschichtetem CORDURA,
dadurch wasserabweisend
und schmutzunempfindlich
- einfach HIGHTECH!**



Hecktasche Gepäckbrücke BMW Adventure

Diese nützliche Hecktasche wird auf der Gepäckbrücke untergebracht und bietet zusätzlichen Platz. Mit einem Reißverschluss kann das Volumen noch vergrößert werden.

Die Tasche hat eine Moosgummiunterlage und stabile Seitenwände. Befestigt wird sie mit zwei kräftigen Riemern unter dem Bügel.

Größe: ca. 29 cm x 21 cm

Höhe: 13/23 cm

055-1209

93,00 €



Das BMW GS Praxisbuch

Die BMW-GS ist das erfolgreichste deutsche Motorrad aller Zeiten. Das praktische Handbuch für sämtliche Modelle der Baureihe von der R 80 G/S bis zur R 1200 GS erklärt alles zu Technik, Tuning, Unterhalt und Wartung der Maschinen, ermittelt die Situation auf dem Markt für Gebrauchtfahrzeuge, verrät, welche laufenden Kosten anfallen und welche Wartungsarbeiten man selbst machen kann. Übersichtlich, verständlich und reich bebildert. Ein unentbehrlicher Leitfaden für alle Fans der robusten Enduro.

144 Seiten, ca. 250 Abbildungen, Format 16,5 x 23,5 cm

090-0298

19,95 €



BMW Motorrad Typenbuch

Das erste Motorrad schickte BMW 1923 auf die Straße, schon damals mit dem unverwechselbaren Boxermotor. Was dann folgte, ist eine bis heute andauernde Erfolgsgeschichte, die vom Rennsport genauso geprägt wird wie von der Enduro-Legende GS und den schweren Tourern der K-Reihe. Das topaktuelle Typenbuch zeigt sämtliche Modelle, die von dem Hersteller erdacht wurden - mit Portait- und Detailaufnahmen, technischen Daten und kompetenten Beschreibungen.

192 Seiten, ca. 180 Abbildungen, Format 17,0 x 24,0 cm

090-0271

19,95 €

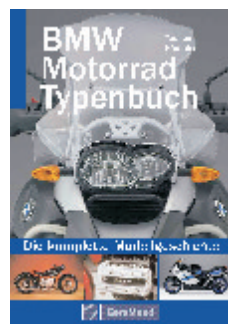

Motorrad-Legende BMW GS

Das erfolgreichste Motorrad, das je in Deutschland gebaut wurde, feierte 2005 bereits seinen 25. Geburtstag. Grund genug, der weltweit ersten großen Reise-Enduro ein umfassendes Porträt zu widmen. Mit dem Bildband »Motorrad-Legende BMW GS. Geschichte, Modelle, Technik« (GeraMond Verlag) setzt Motorrad-Kenner Torsten Kämpfer der Maschine, die er auch als Privatmann fährt, ein Denkmal.

Am eindrucksvollsten sind sicher die Bilder aus Mexiko und Bolivien vom Härtestest für die R 1200 GS: das jüngste Modell der Maschine in Aktion vor imposanten Kulissen. Doch der Band bietet mehr als nur einen Bilderbogen. Der Autor stellt sämtliche Varianten der BMW GS vor und analysiert kompetent und detailliert die Feinheiten einer

Technik, die nicht ohne Grund zur Erfolgsstory wurde. Er spannt den Bogen von der klassischen R 80 G/S, die 1980 erstmals vom Band lief, über die R 1100 GS mit dem damals völlig neuen 4-Ventil-Boxermotor und die R 1150 GS bis zur oben erwähnten R 1200 GS, die seit 2004 neue Maßstäbe für Reise-Enduros gesetzt hat. In einem ausführlichen Kapitel über Zubehör gibt Torsten Kämpfer zudem einen Überblick darüber, wie Motorradliebhaber ihre GS nach eigenen Wünschen gestalten können. Im Anhang sind noch einmal die technischen Daten aller Modelle übersichtlich aufgelistet. Daneben hat der Autor auch nützliche Adressen zu Zubehöranbietern, Internetangeboten sowie Event- und Reiseanbietern zusammengestellt.

Ein Bildband zum Nachschlagen und Schmökern!

168 Seiten, ca. 180 Abbildungen, Format 22,3 x 26,5 cm

090-0264

14,95 €





Lisa + Simon Thomas



ZEGA Koffersystem

BMW R 1150/1100/850 GS/R 1150 GS Adv.

- Unterstreicht die Enduro-Optik
- Keine Einschränkung für Ihren Sozius
- Schmale Bauweise, trotz Auspuff nur 94 cm
- Asymmetrischer Koffersatz
- Auf beiden Seiten etwa gleich ausladend
- Individuelle Befestigung der Koffer in Höhe und Neigung
- Pisten- und geländetauglich
- Blinker müssen nach hinten versetzt werden
- Robuster Stahl-Kofferträger incl. Anbaumaterial
- Alu-Koffer ZEGA-case 35 Liter
- Alu-Koffer ZEGA-case 41 Liter
- Zwei Anbausätze 18 mm

052-0010

642,00 €

052-2010 (vormontiert)

689,00 €



SONDERSYSTEM

BMW R 850/1100 GS

Und hier noch ein ganz besonderer Leckerbissen für BMW R850/1100 GS-Fahrer.

Unser SONDERSYSTEM R850/1100 GS.

- Zwei ZEGA-cases, einer davon mit Aussparung für den Auspuff (dadurch ist das Koffervolumen um ca. 2 Liter reduziert)
- Die Gesamtbreite des Sondersystems 41 ist nur 90 cm (mit zwei 41 Liter ZEGA-cases).

Zum Vergleich:

Originalkoffersystem BMW: 98 cm, TT-Standardssystem mit 35 Liter und einem 41 Liter Koffer: 94 cm



- Auspuffverlängerung aus Edelstahl
- Spezieller, stabiler Kofferträger
- Fertig montierte Anbausätze
- Stabiler Verbindungsbügel
- Zwei Miniblinker 21 Watt

Sondersystem

052-0011 (41 Liter)

939,00 €





ZEGA SONDERSYSTEM

BMW R 1150 GS/BMW R 1150 GS Adventure

- Zwei ZEGA-cases, einer davon mit Aussparung für den Auspuff (dadurch ist das Koffervolumen um ca. zweiLiter reduziert)
- Die Gesamtbreite des Sondersystems 35 ist nur 82 cm (mit zwei 35 Liter ZEGA-cases)
- Die Gesamtbreite des Sondersystems 41 ist nur 90 cm (mit zwei 41 Liter ZEGA-cases)
- Auspuffverlängerung aus Edelstahl
- Spezieller, stabiler Kofferträger
- Fertig montierte Anbausätze
- Stabiler Verbindungsbügel
- Zwei Miniblinker 21 Watt

052-0015 (35 Liter)

939,00 €

052-0014 (41 Liter)

939,00 €

Kofferträger BMW R 1150 GS für ORIGINAL BMW-ALU-Koffer R 1200 GS

Und hier noch ein ganz besonderer Leckerbissen für BMW R 1150 GS-Fahrer.

Der Kofferträger für die Original BMW-ALU Koffer!

Der Kofferträger ist gefertigt aus robustem 2mm starkem Stahl-Rundrohr mit einem Durchmesser von 18 mm. Die Montage erfolgt an vorhandenen Befestigungspunkten. Sehr robuste Konstruktion mit Querstrebe übersteht auch harte Offroad-Einsätze und passt elegant in die Gesamtoptik der GS.

Die voll pisten- und geländetaugen Kofferträger unterstreichen zusätzlich die Fernreise-Optik.

Der Sozius wird keine Einschränkung durch die Kofferträger haben.

Durch die spezielle Formgebung des linken Trägers ist das System mit den beiden BMW-Koffern auf beiden Seiten gleich weit ausladend.

Gesamtbreite mit angebauten Koffern nur 94 cm!

051-0140

289,00 €

Die passenden BMW-Koffer müssen direkt beim Hersteller/BMW-Händler unter den unten stehenden Nummern bestellt werden: Best.Nr. Koffer rechts 7 680 850; Best.Nr. Koffer links 7 680 849



Viel Zubehör finden Sie unter www.touratech.de

Zega Pro Koffersystem, mit Edelstahlträger BMW R1150/1100/850 GS

Das Alu-Koffersystem ist sehr robust gebaut und wir haben versucht, die Kofferträger bzw. die Koffer möglichst nah ans Motorrad zu bringen. Es wurden schon viele Tests gemacht um sicherzustellen, dass die gesamte Entwicklung den gestellten Anforderungen entspricht.

Der Träger ist aus 18 mm Rundrohr gefertigt, montiert an vorhandenen Befestigungspunkten.

Keine Einschränkung für den Soziusbetrieb. Unterstreicht die Enduro- und Reiseoptik. Inklusive Tieferlegungssatz für Soziusfußrasten.

052-3181 (38/45 Liter, vormontiert) 839,00 €

Zega Pro *And-S* Koffersystem, mit Edelstahlträger, BMW R1150/1100/850 GS

052-3182 (38/45 Liter, vormontiert) 939,00 €



And-S

Die eloxierte Variante des ZEGA Pro glänzt nicht nur durch eine super Optik in Alu natur, sondern verhindert auch wirkungsvoll Abrieb im Innern des Koffers. Die extra dicke, hochwertige Eloxalschicht sorgt für einen besonderen Schutz der Oberfläche und beugt Farbveränderungen vor.

Zega Pro *Sondersystem*, mit Edelstahlträger BMW R 1150/1100/850 GS

Unser beliebtes Sondersystem gibt es auch mit Zega Pro Koffern! Der linke Koffer besitzt eine Aussparung für den Schalldämpfer (dadurch verringert sich das Volumen um ca 5 l).

Die Baubreite des Sondersystems 38 l beträgt 90 cm.

Die Baubreite des Sondersystems 45 l beträgt 98 cm.

- Mit speziellem stabilen Kofferträger
- Fertig montierte Anbausätze
- Stabiler Verbindungsbügel
- Originalblinker werden weiter verwendet
- Für Original-Endschalldämpfer keine Auspuffverlängerung nötig

052-3185 (38/38 Liter, vormontiert) 1129,00 €

052-3186 (45/45 Liter, vormontiert) 1129,00 €

Zega Pro *Sondersystem* *And-S*, mit Edelstahlträger, BMW R 1150/1100/850 GS

052-3187 (38/38 Liter, vormontiert) 1229,00 €

052-3186 (45/45 Liter, vormontiert) 1229,00 €



REISE ZUM WOHNORT DER GÖTTER



TIBET

Wer nach Tibet will, muss hoch hinaus. Eine Reise dorthin ist eine Herausforderung für Mensch, Motorrad und Material. Heike Bogdanski und Herbert Schwarz waren dort, wo die Götter wohnen.

Pics: Michael Martin, Heike Bogdanski und Herbert Schwarz; Text: Heike Bogdanski

Die Berichte über heilige Berge, lebende Götter und einer friedlichen Religion sind schuld, sie haben diesen Mythos geschaffen der Tibet umgibt. Tibet, ein Name, dessen Klang schon allein die Sehnsucht weckt. Dort oben, auf dem Dach der Welt, wo die Erde am entlegensten ist, steht der Kailash, der heilige Berg der Tibeter. Er gilt als eine Stätte übernatürlicher Kräfte und als Verkörperung des Göttlichen in irdischer Form und schon seit ewiger Zeit ist der Kailash das Ziel buddhistischer Pilger.

Herbert und ich wissen nicht genau, was uns erwartet. Die Informationen über diesen Teil der Erde, die wir bisher erhalten haben, konnten unterschiedlicher kaum sein. Wenigstens haben wir die Genehmigung, die uns den Zugang erlaubt. Delhi, der Startpunkt unserer Reise, liegt - gefühlt - schon eine ewige Zeit hinter uns. Die Ausreise aus Indien war problemlos, ja sogar freundlich. In Kathmandu haben wir Michael Martin und Elke Wallner getroffen, die mit uns diese Reise filmen und fotografieren wollen und gemeinsam stehen wir nun in Kodari an der Grenze.





**Eine
Wasserdurch-
fahrt auf 4000
Höhenmeter
kann nicht nur
nass und an-
spruchsvoll
sein, sondern
auch kalt.**

Ein Zolleschlepper führt uns von Büro zu Büro und von Stempel zu Stempel, dann endlich öffnet sich das Tor zur Friendship-Bridge, die hinüber nach Tibet führt. Dort werden wir schon erwartet, von unseren Aufpassern, die jedem Touristen, der nach Tibet fährt, an die Seite gestellt werden. Unser Guide heißt Dawa, ein Tibeter, er wird mit seinem Kollegen im Jeep hinter uns her fahren, mit dabei ein Lkw mit Spritvorräten und Verpflegung.

Nach einer Nacht im Hotel in der tibetischen Grenzstadt Zhangmo machen wir uns daran, das „Dach der Welt“ zu erklimmen. Von Zhangmo aus geht es stetig bergauf, zunächst noch an bewaldeten Hängen entlang, doch irgendwann ist die Luft zu dünn für die Vegetation. Dann der erste Pass, der

Tong-La, 5120 Meter hoch. Wir sind aus der Puste, nicht nur wegen der Höhe, auch der unbegrenzte Rundumblick macht atemlos. Die Anpassung des Körpers an die Höhe erfolgt im Hauruckverfahren... sieben Stunden später ist mir schwindlig und übel. Die Höhenkrankheit. Aber was nützt es, wir alle müssen da durch, denn der Rest dieser Reise wird über 4000 Höhenmeter verlaufen. Die Pisten sind gut, sodass er Blick nicht ständig am Schotter hängen muss. Am Abend fahren wir durch die Hochebene von Tingri, von wo aus wir den Gipfel des Mount Everest im Abendrot sehen.

Es ist der letzte schöne Moment vor einer schrecklichen Nacht. Wir wohnen in einem angenehmen Guesthouse in Tingri, aber die

Höhenkrankheit fordert ihren Tribut. Kopfweh und Übelkeit treiben mich immer wieder aus dem Bett.

Der nächste Tag. Es soll nach Lhaze gehen, dazu müssen wir den 5.220 Meter hohen Jia Tsuo La überqueren. In Ngamring mieten wir uns in einer lauten und auch sonst furchtbaren Absteige ein; ohne Klo, ohne Essen. Darum steigen wir am Morgen auch nicht ganz so gut gelaunt auf die Motorräder. Doch mit jedem Kilometer wird die Stimmung besser, am Abend macht sich sogar Euphorie breit. Heute wollen wir zelten und die Stille genießen. Leider kommt ein starker Wind auf, und die mitgebrachten Zelte unserer Begleiter halten dieses Wetter nicht aus. Wir haben keine Wahl und müssen in einem Guesthouse unterkriechen.

Auf dem Weg nach Paryang wird die Piste immer schlechter, tiefe Löcher, Spuren und manchmal ein paar Sandfelder, durch die wir uns durchkämpfen. Wir fahren nach



Nirgendwo ist der Mensch dem Himmel näher. Doch Touren im Himalaya fordern Mensch und Maschine.



Neugier und Freundlichkeit sind die herausragenden Charaktereigenschaften der Tibeter.

GPS, immer Richtung Nordwesten und hoffen, dass wir die Hauptspur wieder finden. Von Paryang aus ist unser Ziel, der Kailash, bereits in greifbare Nähe gerückt. Heute Abend werden wir hoffentlich einen ersten Blick auf seine schneebedeckten Gipfel werfen können.

Der letzte Pass, der uns noch vom Kailash trennt, ist der Mayum La. Wir halten bei der Auffahrt Ausschau nach den flatternden Gebetsfahnen, die die Passhöhe ankündigen. Auf dem höchsten Pass unserer Reise mit 5217 m Höhe ist vom Kailash aber noch nichts zu sehen. Erst 90 Kilometer weiter erreichen wir mit den Motorrädern eine kleine Anhöhe - und da steht er! Recht unspektakulär blickt der schneebedeckte Gipfel des Kailash über den Horizont hinweg.

Es geht noch bis Hor, von wo aus es der chinesischen Kontrollen wegen nur noch in der Gruppe per Pkw weitergeht. Wir nähern uns dem Kailash. Weithin sichtbar ragt der Gipfel 6714 Meter hoch in den Himmel. Drei Tage sind wir in Darchem

am Fuß des Kailash. Wir machen kleine Ausflüge, erkunden die riesige Zeltstadt, die sich rund um Darchem gebildet hat, beobachten die Ankunft der Pilger von ihrer Kora und warten auf das Saga Dawa Fest das bei Vollmond stattfindet.

Am 15. Tag des vierten Monats eines Jahres ist der Geburtstag Buddhas. Tausende von Pilgern sind dabei, wenn der Darboche, ein neun Meter hoher Mast, umgelegt wird, der dann mit neuen Gebetsfahnen geschmückt wird. Im Hintergrund thront majestätisch der Kailash. Unter freudigen Rufen der Pilger werden Gebetszettelchen in die Luft geworfen, bis die ganze Gegend von den bunten Blättern übersät ist. Windpferde sollen die aufgedruckten Wünsche über das Land transportieren. Inzwischen steigt die Spannung und bevor wir so richtig mitbekommen, um

was es geht, bricht ein ohrenbetäubendes Jubeln um uns herum aus. Der Darboche wird hochgezogen und wir strömen mit den Menschenmengen zu dessen Fuß, um die Zeremonien zu betrachten. Musik aus archaischen Instrumenten und das Jubeln der Pilger begleiten den Festakt. Maskenträger umrunden den Darboche, eine Horde Nomaden auf ihren Pferden stürmen laut rufend um den Mittelpunkt dieser Kora. Es ist der Höhepunkt der Zeremonie.

Uns zieht es weiter zum Lake Manasarovar. In der tibetischen Schöpfungsgeschichte entstand Tibet aus dem Meer und daher ist dieser See in der Nähe des Kailash schon seit ewigen Zeiten eine Kultstätte. Das Land zwischen dem heiligen Berg und dem Lake Manasarovar wird als Sitz

Ein Zelt in der Weite einer Hochebene erregt immer Aufsehen. Den Tibetern bleibt so eine Behausung nicht lange verborgen und sie kommen gerne auf ein Schwätzchen vorbei.



**Eine Tour
durch Tibet,
ist auch
immer eine
Tour im
Schatten der
Sieben- und
Acht-
tausender.**



der Götter angesehen. Die Ruhe am See bildet einen Kontrast zum Durcheinander am Kailash. Wir fahren um den Berg herum, auf dem das Kloster Chiu Gompa liegt und gelangen zu einer heißen Quelle, deren Wasser in ein kleines Badehaus geleitet wird. Die gekachelten Badewannen sind ein bisschen schleimig und das Wasser, das aus einer fingerdicken Röhre läuft, riecht nach Schwefel. Aber wir haben uns seit längerer Zeit nicht mehr richtig gewaschen, darum ist dieses Badehaus für uns ein paradiesischer Ort. Draußen schneit es, als wir uns auf den Weg zurück nach Hor machen, wo die Motorräder auf uns warten.

Am nächsten Morgen folgt der Aufbruch zum Berg der Berge dem Mount Everest. Unser Ziel, das Basecamp. Schnee, Wind und Sonnenschein werden sich auf den nächsten 200 Kilometern abwechseln. Von einem kleinen Pass blicken wir auf den Peiku Tso, ein

gigantischer Salzsee, dessen Blau um die Wette mit dem Himmel strahlt und der einsam in einer Hochebene liegt. Richtung Süden reckt sich der Shisha Pangma 8012 Meter in den Himmel.

Das Base Camp des Mount Everest ist karg, wie die Landschaft die diesen Ort umgibt. Es hat gar nichts von dem Mythos, der diesen Berg umgibt. Ein paar Teezelte, einige Mülleimer, das war's. Allerdings ist der Blick auf den Everest selber außerordentlich und erst als sein Gipfel in der Dichte der Wolken versinkt, fahren wir uns zurück.

Am letzten Abend werfen wir noch einen Blick auf den Himalaya. Die Strahlen der untergehenden Sonne tauchen die Schneegipfel in ein orangenes Licht. Ein Gipfel nach dem anderen verschwindet langsam in der Dämmerung. Die Erlebnisse in Tibet sind wie Szenen aus einer Traumwelt noch immer in meinem Kopf. Aber die Strapazen dieser Reise sind langsam aus der Erinnerung verschwunden.



RE **V** AMP





Über 100.000 produzierte Motorräder der Typen BMW R1100GS und BMW R1150GS sind eine Herausforderung.

Kein anderes Konzept konnte bisher so viele Motorradfahrer dazu bringen sich aufs Motorrad zu setzen und die Welt zu erleben, kein anderes Konzept ist so unverwechselbar aber gleichzeitig auch vielseitig.

Doch die guten GS sind in die Jahre gekommen.

Immer öfter taucht der Wunsch auf ein individuelleres Fahrzeug zu besitzen, das nicht auf jeder Pass- strasse zu sehen ist und das auch noch leichter und schlanker sein sollte.

Mit der neuen TB1100 / TB1150 ReVamp hat TOURATECH das Thema GS aufgegriffen und ein neues Fahrzeug geschaffen, welches sich aber sehr an den Stärken seiner Wurzeln orientiert.

Jetzt kann jeder aus seiner GS eine dynamische Fahrmaschine der neuen Generation bauen.



 The logo for 'RE VAMP' is displayed in a stylized, bold, yellow font. The letters 'RE' and 'AMP' are in a standard sans-serif font, while the 'V' is significantly larger and more stylized, with a yellow triangle pointing downwards from its top center. The entire logo is set against a dark grey rectangular background.

Beide GS-Modelle, also die R1100 GS und die R1150 GS (inkl. ADVENTURE) können mit einem Umbausatz zügig und preiswert zu einer echten ReVamp erneuert werden.

Bei diesem Kit ist alles Benötigte dabei:

- Tank mit 21 Liter Fassungsvermögen
- Seitliche Tankabdeckungen für mehr individuelle Gestaltungsmöglichkeiten bei der Lackierung
- Sitzbank (lieferbar in vier unterschiedlichen Höhen / Standard 87,5 cm im Kit)
- Heck-Rückleuchteinheit mit Mikroblinkern
- Tachoeinheit TOURATECH IMO-100R mit Geber für den Anbau an die Tachoschnecke/ Cockpitplatte für FID im Kit.
- Windschild für den hervorragenden Wetterschutz
- Scheinwerfeinheit mit XENON-Fernlicht
- Stabiler Vorbau für den Anbau des Ölkühlers und der Scheinwerfeinheit inkl. Windschild
- Lampen- und Tachogehäuse (Original BMW Kontrolllampen werden weiter verwendet)
- Obere Radabdeckung (Schnabel)
- Ausführliche Montageanleitung und Montagematerial

Der Preis dieses einmaligen Auffrischkonzepts für die 4-Ventil GS beträgt 2999,- € (ohne Lackierung).

Natürlich kann die ReVamp für jeden Ihrer Einsatzzwecke weiter individuell ausgerüstet werden.

So passen die jeweiligen TOURATECH Kofferträger mit Alukoffern genauso problemlos wie original BMW Kofferträger mit dazugehörigen Koffern an das ReVamp Konzept.

Ausgerüstet mit Öhlins Fahrwerk, Magura Lenker, Ölkühlerschutz und Continental TKC 80 Bereifung steht auch intensiveren Geländeausflügen nichts im Wege.

Weiter ist ein spezieller Tankrucksack, der das Tanken ohne Demontage des Selbigen ermöglicht, in Planung. Eine schmale, sich in die Linie des ReVamp Konzeptes einfügende, Gepäckbrücke wird es ebenfalls in naher Zukunft geben.

Eines können wir Ihnen allerdings versichern, egal für welchen Einsatzzweck die ReVamp genutzt wird, der Fahrspaß ist einfach genial!

Abbildung enthält zum Teil Sonderausstattungen

 The TOURATECH logo features a stylized black triangle on the left, composed of several smaller triangles. To the right of the triangle, the word 'TOURATECH' is written in a bold, black, sans-serif font.

ReVamp

Die Kits:

ReVamp Kit R 850/1100 GS
360-0011 3169,00 €

ReVamp Kit R 1150 GS/Adventure
360-0021 3169,00 €

Bitte wählen Sie die passenden Optionen zu Ihrer ReVamp.

(Nur in Verbindung mit einem geordneten ReVamp Kit)

Sitzbank ReVamp

Extra niedrig (Sitzhöhe 82 cm)
360-0503

Niedrig (Sitzhöhe 85 cm)
360-0502

Hoch (Sitzhöhe 90 cm)
360-0504

Zum Vergleich Sitzhöhe R 1150 GS mit original Sitzbank

- in niedriger Stellung 84 cm
- in hoher Stellung 85 cm

Cockpitplatte ReVamp

R 850/1100 GS ohne FID*
360-0438

Cockpitplatte Garmin GPS II/III/V ReVamp R 850/1100 GS ohne FID*
(GPS Halter und Antenne nicht im Lieferumfang / nur mit externer Antenne)

360-0430

R 1150 GS/Adventure ohne FID*
360-0434

Für original Instrumente 1100 GS mit FID*
360-0440

Für original Instrumente 1100 GS ohne FID*
360-0442

Für original Instrumente 1150 GS mit FID*
360-0444

Für original Instrumente 1150 GS ohne FID*
360-0446

*Fuel/Information Display



REVAMP

Das Zubehör:

Öhlins Fahrwerk-Kits

TB 850/1100 ReVamp

Unserer Meinung nach das "Non-plus-Ultra" als Fahrwerk.
Bestehend aus Federbein vorne und hinten

040-0401

1575,00 €

TB 1150 ReVamp

Unserer Meinung nach das "Non-plus-Ultra" als Fahrwerk.
Bestehend aus Federbein vorne und hinten

040-0402

1575,00 €

TB 1150 Adventure ReVamp

Das genialste Fahrwerk für den Off-Road Einsatz der ReVamp auf Basis der Adventure. Bestehend aus Federbein vorne und hinten

040-0403

1575,00 €



1



Magura Lenker Kit

Magura Lenker Kit (flach)

Bestehend aus konifiziertem Magura Lenker und Klemmsatz (für original BMW Heizgriffe).

041-0904 **210,00 €**

TT-Enduro Lenker Kit (hoch)

Bestehend aus konifiziertem TT-Enduro Lenker und Klemmsatz (für original BMW Heizgriffe).

041-0906 **210,00 €**

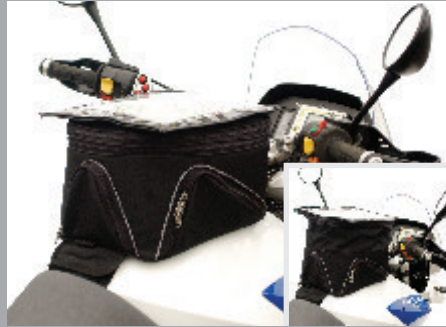

Tankrucksack ReVamp

Fassungsvolumen ca. 20 Liter, ermöglicht Tanken ohne Abnahme des Rucksacks. In gewohnt hochwertiger Touratech Qualität. (Cordura-Teflon Mix)

055-1110 **121,00 €**

Regenhaube Tankrucksack ReVamp

055-0069 **14,00 €**



Gepäckbrücke ReVamp

Perfekte Unterbringungsmöglichkeiten für das kleine Gepäck. Aus Aluminium mit vielen Verzurrmöglichkeiten.

051-1120 **135,00 €**



Alle unsere Koffersysteme für die 4 Ventil GS passen auch auf die jeweilige ReVamp Ausführung.

Beachten Sie auch das viele Teile aus unserem Sortiment ebenfalls an die ReVamp passen.





RE **V** AMP



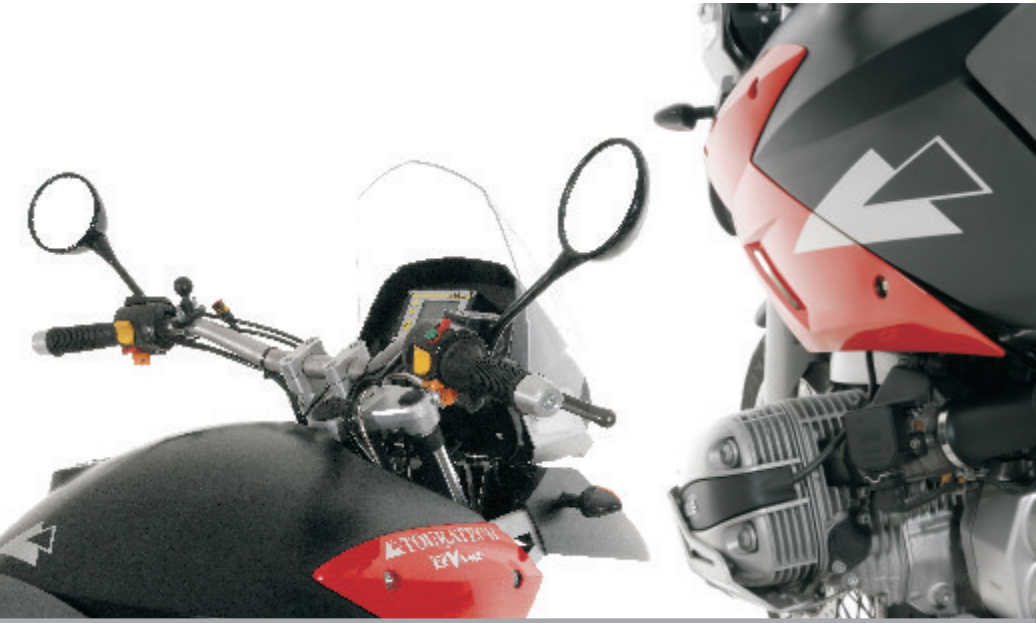

ReVamp

EXTREME

Die ReVamp überzeugt durch grenzenloses Fahrvergnügen in nahezu jedem Terrain. Die enorme Agilität und Wendigkeit prädestiniert die ReVamp als leichte und sportliche Zweizylinder-Reiseenduro. Um diesem Anspruch noch gerechter zu werden, können wir ihnen ab sofort das ReVamp EXTREME Kit mit 41 Liter Tank anbieten. Das Extrem Kit enthält alle Teile die auf Seite 412 beschrieben sind. Anstatt des 21 Liter Tanks und den seitlichen Tankabdeckungen wird unser bewährter 41 Liter Fernreisetank mitgeliefert. Mit einer ReVamp EXTREME sind Sie für die Reise in ferne Kontinente aber auch für den Wochenendausflug in den Schwarzwald bestens gerüstet. Natürlich kann die "EXTREME" mit vielen Artikeln aus unserem umfangreichen ReVamp und 1100/1150GS Programm weiter individuell ausgestattet werden. Bitte beachten Sie Bei einer Bestellung Seite 410 (Sitzbank und Cockpitplatte).

Auf unserer Testtour in Bolivien konnten wir die Vorzüge des Umbaus auf extreme Art und Weise testen.



ReVamp EXTREME - R850/1100GS

360-0013 3169,00 €

ReVamp EXTREME - 1150GS/Adventure

360-0023 3169,00 €



Herbert Schwarz/TT-CEO/Bolivien



Spezialteile TB 1100/1150 ReVamp



RE  AMP



Herbert Schwarz/TT-CEO/Bolivien



Hinterhof Geschichten

Zentralasien war einst der Hinterhof der ehemaligen Sowjetunion und abgeschnitten vom Rest der Welt. Langsam öffnen sich die Länder. Claudia und Andreas Hülsmann haben sich in diesem Hinterhof mit ihren Motorrädern umgesehen. Text und Fotos: Andreas Hülsmann

Schon wieder eine Kontrolle, so etwas nervt, vor allem wenn die Vertreter der Staatsmacht schon leicht angetrunken sind und ihre Autorität unter Beweis stellen wollen. Dieser Polizist verlangt von Claudia den Führerschein, weil nicht sein kann, was nicht sein darf. Frauen und Motorradfahren, das passt nicht in seine Welt. Claudia hat aber keine Lust den Führerschein aus ihrer Brieftasche heraus zu suchen und drückt ihm das nächst Beste in die Hand, was sie greifen kann - ihre Bahncard. Der Polizist studiert sorgfältig das Dokument, nickt anerkennend, hebt seine Hand zum Gruss an die Mütze und wünscht uns eine gute Fahrt.

Es geht weiter, endlich. Kurz darauf steigt die Piste steil an, bis auf 3252 Meter hinauf zum Khaburabot Pass. Ebenso steil geht es auch wieder

Der Pamir Highway ist eine Himmelsstraße, die zwischen 3500 und 4500 Höhenmeter verläuft (r.). Der Markt in Murghab ist der einzige Versorgungspunkt im Pamir. Dort gibt es Kleidung, Nahrungsmittel und manchmal auch ein bisschen Unterhaltung. Begegnung zweier Welten in der kasachischen Steppe: ReVamp Extreme 1100 und ein Uralgespann. Das harte Leben auf dem Dach der Welt spiegelt sich in den Gesichtern der Menschen wieder. (v.l.n.r.)





hinunter nach Kaiaikum. Von dort führt die Straße bis nach Khorog am Panj entlang. Der Fluß markiert die Grenze. Hier Tadschikistan, drüben Afghanistan. Schon aus der Distanz ist zu erkennen, dass am gegen-überliegenden Ufer eine andere Welt beginnt. Direkt am Fluss steigen die Berge senkrecht in den Himmel, an deren Hängen die ärmlichen Dörfer kleben.

Die kommende Nacht verbringen wir in Khorog und machen uns am nächsten Morgen zu einem Treffen mit Marx und Engels auf. 120 Kilometer geht es über Geröllhalden und durch Schluchten. Die Piste ändert ständig ihr Gesicht, mal gefällig und eben, dann im wieder aufgebracht und buckelig.

Gerade noch rechtzeitig mit dem letzten Licht des Tages schaffen wir es. Vor uns erheben sich mit 6723 Meter »Karl Marx« und mit 6507 Meter »Friedrich Engels«. Sie sind mit Abstand die höchsten Berge weit und breit. Dahinter liegt der Hindukusch. Auf dem selben Weg geht es zurück nach Khorog. Vor

uns liegt nun der Pamir Highway, der uns auf das Dach der Welt bringen wird. Langsam aber stetig steigt die Straße an und pendelt sich zwischen 3500 und 4500 Höhenmetern ein. Bis zum 600 Kilometer entfernten Sary Tash in Kirgisien werden wir auf dieser Höhe bleiben. Nach knapp 150 Kilometern der erste Viertausender Pass. Die Luft ist dünn und es weht ein kalter Wind über die karge Hochebene. Weit in der dunstigen Ferne sind die Spitzen des Hindukusch zu erkennen.

Kurz hinter dem Dorf Alichur stoßen wir auf ein mechanisches Desaster. Zumindest denken wir das. Auf der Seite liegt eine alte Isch, daneben ihre Eingeweide. Der Motordeckel ist demontiert, Öl liegt auf der Straße. Irgendetwas ist mit der Kupplung. Davor kniet ein junger Mann, der von den Kommentaren eines Polizisten angetrieben wird. Ich frage ob es ein Problem gibt. »Nijet Problem«, antwortet der Polizist, wobei der junge Mann noch nicht einmal Notiz von mir



Auf dem Weg zum Markt nach Khorog lief die Ural trocken, mit etwas Benzin aus der ReVamp Extreme, konnte die Fahrgemeinschaft die Reise fortsetzen (r.). Im Pamir kann jeder die eigene "Jurte" aufstellen wo er will. Nur noch die alten Kirgisen, zieht es ins Jailoo, dem Sommerlager. Autos sind für die Pamiris zu teuer, ihr Fortbewegungsmittel ist das Motorrad (v.r.n.l.).



nimmt. Der Polizist sieht viel mehr die Möglichkeit, sich mit meiner Anwesenheit die Zeit zu vertreiben. Der Ordnungshüter inspiziert die F 650 und macht sich mit den sicherheitstechnischen Einrichtungen vertraut, in dem er meinen Helm aufsetzt. Derweilen fängt der junge Mann an die Isch wieder zusammen zu schrauben, mit dem Fortschritt der Instandsetzung schwindet auch das

Interesse des Polizisten an meinem Motorrad. Kurz darauf brausen beide davon. Der Pamir Highway gehört uns wieder allein.

Wir genießen den Aufenthalt hier oben in den Bergen. Nicht nur der wunderschönen Landschaft wegen. Seit dem wir Khorog verlassen haben, gab es nicht eine Kontrolle. Dabei sollte der KGB an der Grenze zu China doch





Der Kara Kul zählt mit knapp 4000 Meter zu den höchsten Seen der Welt (l.). Die Jurte ist im Sommer für die Hirten der Mittelpunkt der Welt. Die erste Tasse Tee am Morgen ist am Kara Kul ein Erlebnis. Moderne Kommunikation gehört heute auch in entlegenen Gegenden zum Alltag. Wenn 270 kg zu Boden gehen wollen, soll man sie nicht aufhalten (v.l.n.r.).

besonders präsent sein. Nur kurz vor Murghab, dem zentralen Ort am Pamir Highway, werden wir kontrolliert. Der Ort selbst ist im Vergleich zum restlichen Pamir das pure Leben. Der Markt ist immer gut besucht und die Menschen kommen von weit her, um sich in Murghab mit dem Nötigsten zu versorgen. Das Angebot ist chinesisch. Der Nachbar im Osten überschwemmt das Land mit billigen Waren und die Menschen nehmen dieses Angebot

dankbar an. Ibrahim, der Inhaber unsere Hostels, organisiert Benzin für uns. In Murgab gibt es keine Tankstelle, die Versorgung läuft über Beziehungen. Sprit mit 80 Oktan können wir bekommen, wenn wir Glück haben. Die Hörporbe bei laufendem Motor allerdings lässt vielmehr auf 72 Oktan schließen, das ist Klingelsuppe pur und das Knistern im Motorschmerzt in den Ohren. Der Verdacht, dass sich Benzin mit



nicht mehr als 72 Oktan im Tank befindet, wird bei jeder unbedachten Drehung am Gasgriff akustisch bestätigt. Behutsam treiben wir die Motorräder den Akbaytal hinauf, mit 4655 Meter der höchste Pass des Pamir Highways. Dann folgt der landschaftliche Höhepunkt, wir sind am Kara Kul. Der See liegt auf 4000 Meter Höhe und als Hintergrundkulisse dienen bis zu 7000 Meter hohe Berge, mit schnee-bedeckten Gipfeln. Bis zur kirgisischen Grenze sind keine einmal 70 Kilometer mehr, doch es gibt Probleme.

Auf den letzten Kilometern wurde die Straße immer wieder weggespült. Wir müssen mehrere kleine Geröllfelder überwinden. Schlamm und Steine aus den Bergen ergießen sich über die Fahrbahn. Kurz vor der Grenze fehlt die komplette Straße. Es liegen große Steine in der Furt, so dass wir die Motorräder einzeln durchschieben und das Gepäck per Hand auf die andere Seite schleppen müssen. Die Strömung ist heftig und langsam steigt das Wasser

immer höher. Wir haben viel zu tun, bis wir Motorräder und Ausrüstung auf der anderen Seite des Flusses haben.

Die Einreise nach Kirgisien ist äußerst unkompliziert. Die Grenzpolizei wirft einen Blick in den Pass und der Zöllner einen Blick auf die Motorräder, das war es. Es gibt nicht einmal einen Stempel. Die nächsten Tage verbringen wir im kirgisischen Hochland. Zelten neben Jurten und lernen dabei die Gastfreundschaft der Kirgisen kennen und ganz nebenbei machen wir auch die Bekanntschaft mit Kymys, der vergorenen Stutenmilch, an die sich westliche Gaumen nur sehr schwer gewöhnen.

Es wird Zeit für uns, das kirgisische Visum ist kurz vor dem Verfallsdatum. Nach einigen Tagen in der Hauptstadt Bishkek stehen wir an der kasachischen Grenze. Die Formalitäten dauern nicht einmal 10 Minuten, dann können wir weiter fahren und kurz darauf verschlingt uns die maßlose Endlosigkeit der kasachischen Steppe.



BMW R 100 GS



R 100 GS



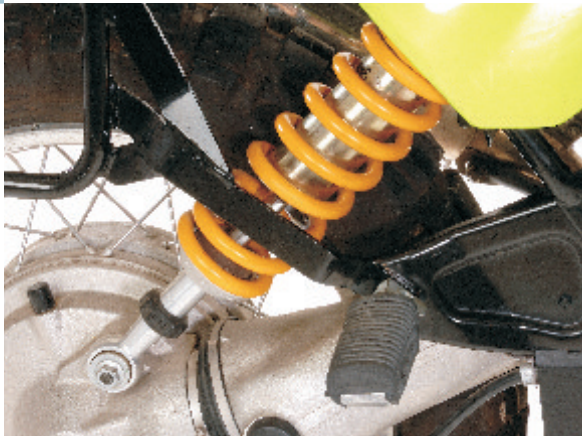

Öhlins Federbein

Das Nonplusultra unter den Federbeinen. Individuell einstellbar, beste Verarbeitung. Sie werden Ihr Fahrwerk nicht wiedererkennen!

Tausende Kilometer auf den übelsten Pisten in der ganzen Welt haben uns davon überzeugt, Öhlins-Federbeine ins Programm aufzunehmen. In Kombination mit der WP USD-Gabel spendieren Sie Ihrer BMW ein wirklich erstklassiges Fahrwerk.

040-0400

835,00 €

Rallye-Vorbau

Dieser Vorbau ist speziell für den Anbau unseres Rallye-Equipments an die BMW R 100 GS entwickelt worden. Originalverkleidung und Instrumentierung der BMW R 100 GS entfallen. Dafür wird dieser stabile Vorbau montiert. Anbaumaterial für das Originalzündschloss ist im Lieferumfang enthalten.



Vorbau R 80 GS/R 100 GS

040-0200

135,00 €

Lampenmaske für Vorbau GS

040-0201

54,00 €

Scheinwerfer für Vorbau GS

040-0202

211,00 €

Miniblinker 21W M10 x 1,25 VR

040-0204

11,00 €

Miniblinker 21W M10 x 1,25 VL

040-0205

11,00 €



Sie können nun den Roadbookhalter RB-TT, den Tripmaster IMO-100R und eine Kontrolllampeneinheit montieren. Eine passende Lampenmaske (XT 600 E/K) erhalten Sie ebenfalls bei uns, sowie den dazugehörigen Scheinwerfer und 21-Watt-Miniblinker.

Doppelscheinwerfer R 100 GS

Neue Optik für Ihre BMW R 80 GS/R100 GS ab Baujahr 1991 und Ihre BMW R 100 GS Paris-Dakar ab 1989.

- Zwei Scheinwerfer mit 100 mm Durchmesser
- 2 x 35 / 35 Watt Halogenlicht für mehr Licht
- Nicht geeignet für stärkere Leuchtmittel
- Mehr Sicherheit bei Ausfall einer Lampe!
- Mit Eurozulassung (bauartbedingt) und Prüfzeichen
- Keine Änderung der Elektrik notwendig

040-0215

214,00 €



Doppelsitzbank

Den Doppelsitz haben wir auch mit aufgenommen, um den Komfort zu erhöhen.

Dieselben Features wie beim Einzelsitz bieten große Bequemlichkeit für Zwei. Auch hier hat die eingearbeitete Hohlkehle daran einen großen Anteil.

Die Sitzbank wird am Originalschloss befestigt.



Sportsitzbank Doppel

BMW R 100 GS

neues Design

055-2174

309,00 €

Sportsitzbank Doppel

BMW R 100 GS HPN Tank

neues Design

055-2184

309,00 €

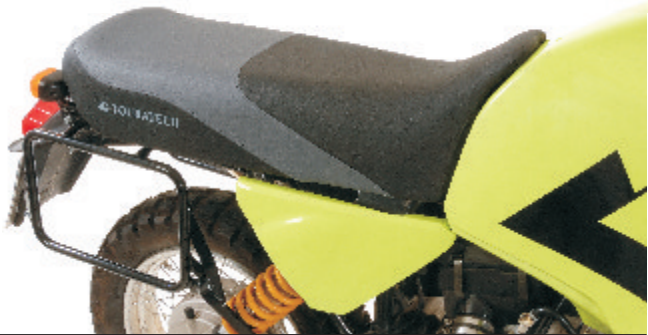

Einzelsitzbank

Für die R 100 GS bieten wir einen Einzelsitz an:

Eine komfortable Polsterung und die eingearbeitete Hohlkehle gewährleisten höchsten Komfort. Die Sitzbank hat einen zweifarbigen Bezug, schwarzen Korpus und graue Sitzfläche. Das graue Material ist angeraut, um besseren Halt zu gewährleisten. Der Einzelsitz ist auf einem Stahlrohrgestell befestigt; damit wird die Sitzbank (mit einem mitgelieferten Adapter) am Originalrahmenheck befestigt. Der frei gewordene Platz wird nun von einem kleinen Alugepäckträger belegt. Die ganze Sitzbankeinheit wird mit Schloss ausgeliefert.

Für den HPN-Tank und für den Originaltank gibt es je eine Version.

Passt nicht auf R 80 GS Basic und R 80 G/S.

Sportsitzbank Einzel

BMW R 100 GS

055-2075

352,00 €

Sportsitzbank Einzel BMW

BMW R 100 GS für HPN

055-2085

352,00 €





Sitzbank für unvorhergesehene Gäste.

So kennen wir das Problem:

Das Motorrad haben wir abgespeckt, den Einzelsitz montiert und die dazugehörige Gepäckbrücke auch. Leicht sollte es sein, das Fahrzeug, und elegant. Plötzlich winkt auf einem entlegenen Schotterweg in den ligurischen Alpen ein frustrierter Biker: "Kette gerissen! Nimmst Du mich mit?" Oder ein kleiner Sturz legt den Kollegen lahm: "Fährst Du mich schnell zum Campingplatz?" Doch wohin mit den armen Wichten?

Jetzt haben wir einen bequemen Sitz immer dabei: 7 cm hoch und 26 x 26 cm groß wird er einfach unter die Gepäckbrücke geklemmt und bei Bedarf hervorgezogen. Mit breiten Klettbindern kann er sicher auf der Gepäckbrücke befestigt werden. Der hochwertige Schaumstoff und eine Kunststoffplatte als Boden garantieren Bequemlichkeit.

Notsitz für BMW R 100 GS PD

055-0080

90,00 €

Notsitz für BMW R 100 GS TT-Einzelsitz

055-0081

90,00 €



Motorschutz R 80/100 GS (nicht Dakar)

- Besonders stabiler Schutz
- Kühlung durch großzügige Kühlöffnungen
- 4 mm dickes Aluminium, geschweißt
- Wird an vorhandenen Befestigungspunkten angeschraubt

040-1295

105,00 €





Stößelstangenschutzrohre aus Edelstahl inkl. Dichtring. Müssen separat bestellt werden.



Dichtsatz: 2 Zylinderkopfdichtungen, 2 Ventildeckeldichtungen, 2 Zylinder-O-Ringe groß, 2 Zylinder O-Ringe klein. Muss separat bestellt werden.

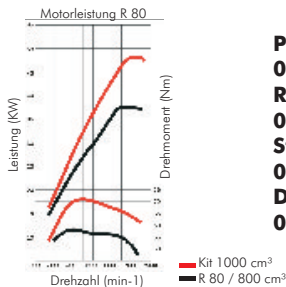

Replacement-Kit BMW R 100: Power-Kit BMW R 80:

Passend für alle R 100, R 100GS, R 100 RS, R 100 RT, R 100 R und R 100 CS-Modelle. Durch dieses Kit werden ein fülligeres Drehmoment und eine bessere Leistungsentfaltung erreicht. Der Motorlauf ist deutlich ruhiger, und die Leistung steigt - zum Beispiel bei einer R 100 GS - nach dem Umbau auf max. 67 PS (ohne weitere Modifikationen).

Zum Umbau empfehlen wir dringend noch einen Dichtsatz und vier Stößelstangenschutzrohre (Edelstahl). Beides muss separat bestellt werden.

Lieferumfang Replacement-Kit R 100:

- 1 Satz geschmiedete Kolben, 100 g leichter, dadurch Verdichtung 9,5:1
- 2 Kolbenringsätze (original BMW)
- 2 nicasilbeschichtete Zylinder
- 2 Kolbenbolzen + Sicherungsringe
- Einbauanleitung

Zur Umrüstung Ihrer R 80 G/S, GS, ST von 800 cm³ auf 1000 cm³. Außer der deutlichen Leistungssteigerung auf ca. 60 PS erhalten Sie ca. 30 % mehr Drehmoment und mehr Laufruhe in jedem Drehzahlbereich. Der Kraftstoffverbrauch sinkt um bis zu einem Liter. Es muss keine Überarbeitung des Zylinderkopfes stattfinden, da die Kolbenform optimal an die Köpfe angepasst ist.

Zum Umbau empfehlen wir dringend noch einen Dichtsatz und 4 Stößelstangenschutzrohre (Edelstahl). Beides muss separat bestellt werden.

Lieferumfang Power-Kit R 80:

- 1 Satz geschmiedete, molybdänbeschichtete Kolben, 150g leichter
- 2 hochwertige Kolbenringsätze
- 2 nicasilbeschichtete Zylinder
- 2 Kolbenbolzen + Sicherungsringe
- Einbauanleitung + TÜV-Gutachten

Power-Kit BMW R 80 GS

040-0900

697,00 €

Replacement-Kit BMW R 100 GS

040-0901

697,00 €

Stößelstangenschutzrohr ohne Dichtring (Stück)

040-0903

14,00 €

Dichtsatz Umbaukits R 80/100 GS

040-0902

42,00 €

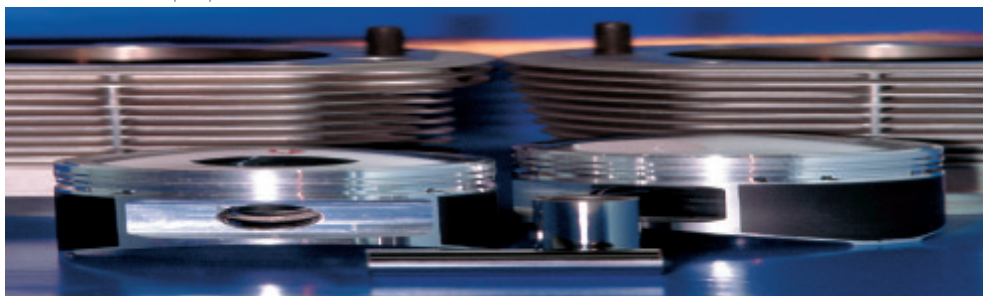

Großer Tank für die BMW R 80 GS/R 100 GS

- 43 Liter
- Sehr guter Sitzkomfort
- Sehr niedriger Schwerpunkt - das Fahrzeug bleibt auch mit vollem Tank gut beherrschbar
- Lackierbarer Kunststoff (Nylon)
- Auch für R 80 GS Basic sehr gut geeignet (keine Änderungen notwendig)
- Bei der R 80/100 GS muss die Sitzbank etwas abgeändert werden (die vorderen Seitenflanken am Tank müssen etwas gekürzt werden).
- Bei GS-Modellen mit Verkleidung muss diese geändert werden

100-0020

760,00 €



Sinter-Kupplung

Für die R 80/100 GS und alle Boxermotoren vom Typ R247E ab Bj. `81

- 1,8 mm lasergeschnittener gehärteter Stahl
- 8 Sinter- Reibflächen (genietet)
- Rennsporttechnologie
- Hergestellt in Europa
- Langjährig erprobt in Afrika und auf allen Pisten der Welt
- Kaum mehr Überhitzen der Kupplung in Extremsituationen
- Hält normalerweise ein "Motorradleben" lang
- Die Sinter-Kupplung ist für den Sporteinsatz konzipiert.

040-0352

391,00 €

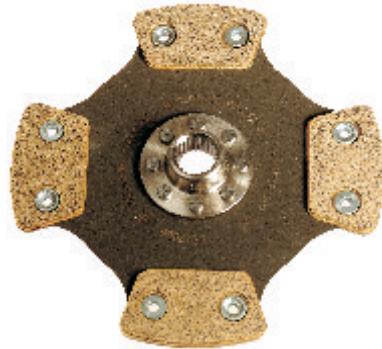

Handprotektoren für R 100 GS mit original Heizgriffen

- Optimaler Hebelschutz für Brems- u. Kupplungshebel
- Sehr stabil, auch bei hohen Geschwindigkeiten
- Guter Windschutz mit Spoilern
- Elegantes Design unterstreicht die Enduro-Optik
- In vielen Farben lieferbar
- Auch für Original-BMW-Heizgriffe mit Kabeln im Lenker
- Inkl. Adapter für den Anbau an die R 100 GS
- Protektorfarben: schwarz (0), weiß (1), rot (2), gelb (3), blau (4), grün (5), orange (7)

Bitte ersetzen Sie das X in der Bestellnummer durch die in der Klammer angegebenen Zahl.

040-054X (Protektor)

79,00 €

040-0570 (Spoiler, schwarz)

17,00 €



Sie benötigen einen Adaptersatz für die Montage der Handprotektoren der R 80/100 GS vor 1991 und G/S.

040-0538 (für Modelle vor 1991)

10,00 €



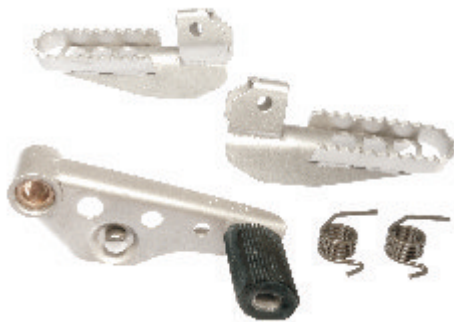

Fußrastenanlage ca 3 cm tiefer

- Ergonomisch günstigere Fußposition
- Bequemerer Sitzen
- Keine stark angewinkelten Knie mehr!

Wie?

- Ersatz der Serienfußrasten
- Nutzung der vorhandenen Haltepunkte
- Fußrasten deutlich tiefer als die Originalen
- Neuer Schalthebel, passend zur neuen Fußposition
- Material: Edelstahl, jetzt mit verstärkter Schweißnaht
- Mit TÜV-Gutachten

040-0251	R 80/100 GS	164,00 €
040-0256	R 80 G/S	164,00 €



Lenkererhöhung

- Bringt aufrechtes, entspanntes Sitzen
- Entlastung von Schultern und Handgelenken
- Für den Sporteinsatz: wesentlich aufrechteres Stehen und damit ermüdungsfreieres Fahren
- Bessere Motorradkontrolle
- Schwarze Kunststoffbeschichtung

040-0260	37,00 €
-----------------	----------------



Elisabeth Voigt / Croatia



Ölkühler-Mittenverlegung

- Besserer Schutz des Ölkühlers
- Professionellere Optik
- Unverzichtbar beim Einsatz eines großen Tanks (43-Liter-Kunststoff-Tank)
- Mit Haltewinkeln
- Mit Schläuchen
- Mit Elektrikset für die Hupe

040-0255

68,00 €

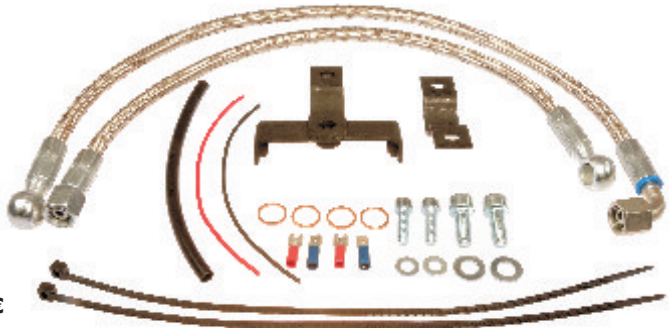

Stopfen für Tachowellenausgang R 100 GS

- Zum Verschluss des Tachowellenausgangs beim Einsatz eines elektronischen Tachos
- Mit Entlüftung über Originalschraube

040-0250

11,00 €





Krümmerschutz flexibel, BMW R 100 GS

Dieser Hitzeschutz wird aus lasergeschnittenem Edelstahl gefertigt.

Die spezielle Konstruktion ermöglicht ein einfaches individuelles Anpassen an jede Krümmerbiegung.

Neben dem Hitzeschutz bietet er zusätzlich den gefährdeten Stellen der Auspuffanlage Schutz vor Steinschlag und bei Stürzen.

Länge: 32 cm; Lieferumfang: 2 Stück, inkl. 2 Schellen

048-0132

34,00 €

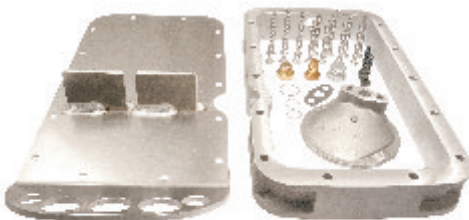

Ölwannenzwischenring, BMW R 100 GS

Der bestehende Ölinhalt des Motors wird vergrößert und damit wird eine geringere Öltemperatur erreicht. Außerdem wird das Ölniveau abgesenkt, womit die "Pantschverluste" und letztendlich der Ölverbrauch gesenkt werden. Ein stabiles, offroadfähiges Ölwanneblech wird mitgeliefert. Dieses Blech ist äußerst robust und übersteht auch härteste Beanspruchungen.

Lieferumfang: Ölwannenzwischenring, Bodenplatte, Dichtungen, Dichtungsmasse, Schrauben, Anbauanleitung.

Der Ölwannenzwischenring hat ein Gewinde M12 x 1,5 zum Anschluss eines Temperatursensors.

040-0953

269,00 €

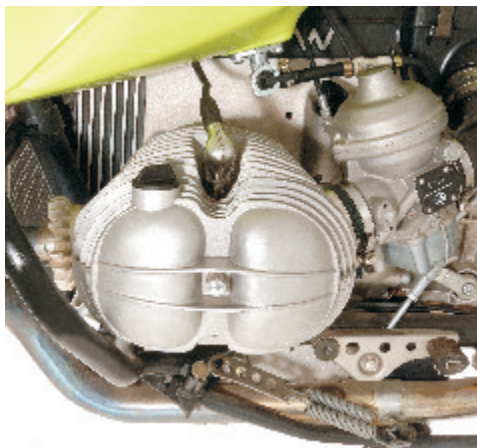

Ventildeckel "rund - außenverschraubt" BMW R 100 GS

Mit Öleinfüllung links:

Hier kann das Motorenöl direkt an einem Einfüllstutzen am Ventildeckel nachgefüllt werden. Der Ventildeckel wird komplett mit Verschlussstopfen geliefert. Er ist nicht zur kompletten Befüllung nach dem Ölwechsel, sondern nur zum Nachfüllen geeignet.

040-0954

97,00 €

040-0955 (rechts)

46,00 €

Motorschutz-Verlängerung R 100 GS

Unsere Motorschutz-Verlängerung schützt den Hauptständer und den Auspuff-Verschalldämpfer gegen Steinschlag und Schläge im Gelände.

Die Motorschutz-Verlängerung verhindert durch die sehr stark nach oben gebogene Platte das Eindringen von Sand und Schmutz in den Zwischenraum von Motor und Getriebe. Dadurch ist der Kurbelwellensimmering vor Schmutz sicherer und die Haltbarkeit dieses Bauteils erhöht sich beträchtlich.

Unsere Motorschutz-Verlängerung wird mit vier Schellen am Hauptständer befestigt. Die Gummiauflage der Schellen verhindert wirkungsvoll ein eventuelles Klappern des Blechs.

Die Motorschutz-Verlängerung ist CNC-gefräst und aus 4 mm dickem Aluminiumblech.

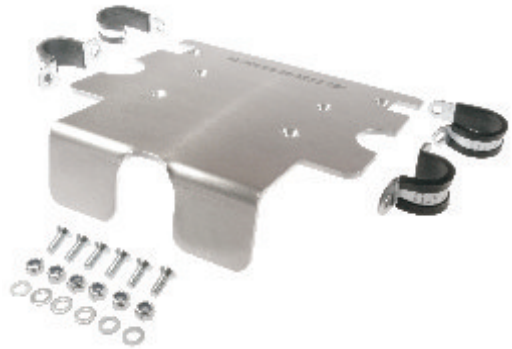

040-1250

44,00 €

Distanzscheibe 5 mm für breitere Reifen

Für längere Reisen abseits der Straße kann es sinnvoll sein, einen breiteren Reifen, wie z.B. den MICHELIN DESERT, auf der R 100GS zu montieren. Leider lassen dies Schwinge und Federbein nicht zu. Eine Lösung wäre, die Felge aus der Mitte zu speichen, doch das ist teuer. Außerdem wird der breitere Reifen meist nur bei Urlaubsreisen verwendet. (Für 43,18 cm (17") - Reifen auch für R 80 GS Basic) Wir bieten deshalb eine Distanzscheibe aus Aluminium für das Hinterrad komplett mit längeren Schrauben an.

ACHTUNG: ohne Zulassung - nur für OFF-ROAD-REISEN. Bei vielen unserer Afrikareisen hat sich dieses Teil bewährt. Nur für Paralever!!!

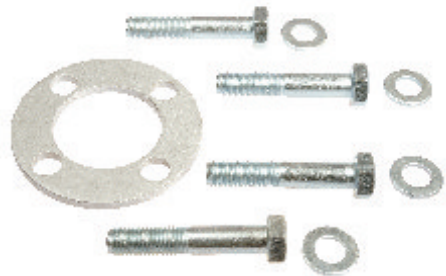

040-0258

17,00 €

Ölkühler-Bypass

Der Ölkühler der BMW R 100 GS sitzt an einer sehr sturzgefährdeten Stelle. Selbst wenn er verlegt wird, besteht die Gefahr eines Sturzschadens. Der Schlauch kann platzen oder gequetscht werden (so etwas passiert oft durch den Stürzbügel selbst). Auch kann der Ölkühler undicht werden.

Ersatz ist auf Reisen meist schlecht zu bekommen. Deshalb haben wir den Ölkühler-Bypass entwickelt. Er wird einfach an Stelle der Kühler-Schlaucheinheit angebaut. Sie haben dann zwar keinen Ölkühler mehr, aber die Fahrt kann weitergehen.



040-0257

17,00 €



Nebelscheinwerfer

Der Nebelscheinwerfer hat die gleiche Optik wie unser Xenon-Scheinwerfer und bietet Ihnen ein großes Plus an Sicherheit bei Regen, Nebel und Schnee. Xenon- und Nebelscheinwerfer können auch zusammen ans Motorrad montiert werden. Bei beiden Scheinwerfern entfällt der TÜV-Eintrag durch das TÜV-Prüfzeichen. Es sind jeweils ein Xenon-scheinwerfer und ein Nebelscheinwerfer oder zwei Nebelscheinwerfer erlaubt (nur Modell ParisDakar).



Nebelscheinwerfer rechts
040-2012 127,00 €
Nebelscheinwerfer links
040-3012 127,00 €

Xenon-Scheinwerfer

Modernste und innovative Lichttechnik für Ihre BMW R 80/100 GS PD (nur Paris Dakar-Modell). Extrem helles Xenon-Licht für ein deutliches Plus an Sicherheit bei Nachtfahrten. Der Xenon-Scheinwerfer wird mit dem Fernlicht gekoppelt und erreicht eine wesentlich höhere Lichtausbeute als mit herkömmlichen Zusatzscheinwerfern.

Mit TÜV-Prüfzeichen. Inklusive Spezialhalter und allen Anbaumaterialien sowie einer ausführlichen Anbauanleitung. Nur für die linke Seite.

040-1512 349,00 €

Gabelöl finden Sie auf Seite 178.

Wirth Gabelfedern R 80/100 GS ab 1988

- Progressiv und härter als die Originalfedern
- Kein Durchschlagen mehr
- Besseres Ansprechen
- Mehr Reserven im Geländeeinsatz
- Leichter Selbststeinbau
- Mit ABE

040-0450 nur ParisDakar 90,00 €
040-0484 auch für R 80 GS Basic 90,00 €

**Spoiler für Windschild R 100 GS**

Jetzt haben wir auch eine speziell angepasste aufsteckbare Spoilerscheibe für die R 100 GS. Sie bietet optimalen Windschutz bei schnellen Etappen und ist im Handumdrehen abnehmbar, um ein erhöhtes Verletzungsrisiko bei Geländefahrten auszuschließen. Der Spoiler ist in der Neigung einstellbar und wird mit einem Gurt gesichert. Die Spoilerscheibe ist aus Makrolon, die Mechanik aus CNC-gefrästem Aluminium. Die Erhöhung beträgt ca. 8 cm.

WARNHINWEIS: Nur für Originalwindschild!

040-1330 62,00 €



Fernreisefußrasten, Ausleger hinten

Diese Fußrasten haben wir uns auf unseren langen Reisen gewünscht.

Das Problem kennt jeder: Mit Endurostiefeln ist der Abstand zum Brems- oder Schalthebel zu klein. Die Fernreise-Fußrasten sind nach hinten versetzt, dadurch ist der Abstand mit Endurostiefeln optimal. Breite große Auflagefläche erlauben es, auch längere Passagen entspannt im Stehen zu fahren.

Material: hochwertiger Edelstahl.

**041-0626****83,00 €****Fernreisefußrasten, Ausleger vorn**

Für alle, die ihre große Reise mit Tourenstiefeln fahren. Die Fußrasten sind nach vorn versetzt, dadurch ist der Abstand zum Brems- oder Schalthebel mit Tourenstiefeln optimal.

Breite große Auflageflächen erlauben es, auch längere Passagen entspannt im Stehen zu fahren.

Material: hochwertiger Edelstahl.

**041-0625****83,00 €**



Tankrucksack BMW R 80/100 GS

Dieser Tankrucksack passt perfekt auf Ihre BMW R80/100 GS!

Genaue Produktinformationen finden Sie auf Seite 186. Wenn Sie extra viel Platz brauchen, dann empfehlen wir Ihnen unseren Tankrucksack VP 45.

055-1060

111,00 €

Regenhaube

Selbstverständlich haben wir auch die passende Regenhaube für Ihren Tankrucksack!

055-0069

14,00 €



Tankrucksack VP 45 BMW R 80/100 GS

Der Tankrucksack VP 45 besteht aus unserem Tankrucksack und zwei zusätzlichen zehn Liter Seitentaschen.

So erhalten Sie 20 Liter zusätzlich und kommen damit auf ein Gesamtvolumen von 45 Litern.

Die Seitentaschen sind ergonomisch günstig geformt. Sie haben extra Ausbuchtungen für Ihre Knie.

Achtung: Nur für das Paris-Dakar-Modell oder Motorräder mit dem 43-Liter-Tank!!!

055-1059

179,00 €



Regenhaube

Wir haben natürlich auch die passende Regenhaube für Ihren Tankrucksack! Unsere Regenhaube passt auf alle Tankrucksäcke aus dem Touratech-Programm!

055-0069

14,00 €

Aluminium-Koffersystem BMW R 100/80GS

Alles komplett für Ihr Motorrad

- Robuster Stahl-Kofferträger aus 18 mm Stahlrundrohr (Wandstärke 2 mm)
- Incl. Anbaumaterial
- Alu-Koffer ZEGA-case 35 Liter
- Alu-Koffer ZEGA-case 41 Liter
- Zwei Satz Kofferhalterungen
- Unterstreicht die Enduro-Optik
- Keine Einschränkung für Ihren Sozius trotz Auspuff
- Auf beiden Seiten gleich ausladend
- Individuelle Befestigung der Koffer in Höhe und Neigung
- Pisten- und geländetauglich
- Wahlweise vormontiert oder zur Selbstmontage

052-0020 (35/41 Liter) **663,00 €**

052-2020 (35/41 Liter, vormontiert) **719,00 €**

Nicht für R 80 GS Basic



BMW F 650 GS



F 650 GS



bis 2003

Auch dafür sind wir bekannt: **Doppelscheinwerfer!**

Ein Genuss für Ihre Augen! Eine Optik vom Feinsten!

- DE-Projektionsscheinwerfer
- 2 x 55 Watt
- Einbauhalterung: CNC- gefräste Aluminiumeinheit ist vormontiert
- Ein elektronischer Trick ermöglicht, dass das Abblendlicht anbleibt, wenn das Fernlicht eingeschaltet wird: 110 Watt Leistung
- Kein TÜV notwendig: bauartbedingte Zulassung
- Mit Einbauanleitung
- Es müssen keine bleibenden Änderungen am Motorrad vorgenommen werden

040-1200 (bis 2003)**254,00 €****Doppelscheinwerfer F650 GS (ab 2004)**

DE-Abblendscheinwerfer und Xenon-Fernlicht

Geniale Optik gepaart mit höchster Qualität und Hightech. DE-Abblendscheinwerfer für beste Ausleuchtung. Xenon-Fernlicht macht die Nacht zum Tag.

040-1203**527,00 €**

ab 2004

LED Rücklicht**F 650GS/DAKAR/Rallye/Oryx/ TT39/TB11XX ReVamp**

Weißes Rücklicht mit verschleißfreien LEDs. Super Optik, schnell angebaut und mit Prüfzeichen (dadurch keine Eintragung nötig). Ihr Motorrad erhält durch das LED-Rücklicht eine ganz neue und moderne Optik.

Außerdem braucht man nicht ständig Angst zu haben, dass das Leuchtmittel des Rücklichts kaputt ist und man somit zum Unfallrisiko wird. Mehr Sicherheit in Verbindung mit moderner Technik und guter Optik, was will man mehr?

040-0050**62,00 €****Miniblinker**

Wenn der Geländeeinsatz mit ihrem Motorrad zu einem Traversierfeld für Ihren Blinker wird, dann haben wir etwas für Sie! In der mitgelieferten Bedienungsanleitung ist es genau beschrieben: Sie müssen die originalen Befestigungslöcher aufbohren und können dann problemlos die Blinker montieren.

- Federnd gelagert
- Glühlampen sind im Lieferumfang enthalten
- Ein Satz enthält vier Stück.

Miniblinkersatz F 650 GS**040-0209****43,00 €**

Scheinwerferschutz F 650 GS Stahl

Schutzgitter aus Stahl für den Hauptscheinwerfer. Sehr wirkungsvoller Schutz, der in das Design des Motorrads integriert ist.

Ohne TÜV, trotzdem auf Reisen sehr empfehlenswert.

300-0150 (bis 2003) 62,00 €

300-0151 (ab 2004) 62,00 €

**Xenon-Scheinwerfer**

Modernste und innovative Lichttechnik für Ihre F650GS. Extrem helles Xenon-Licht für ein deutliches Sicherheitsplus bei Nachtfahrten. Der Xenon-Scheinwerfer wird mit dem Fernlicht gekoppelt und erreicht damit eine wesentlich höhere Lichtausbeute als mit herkömmlichen Zusatzscheinwerfern. Mit TÜV-Prüfzeichen inklusive Spezialhalter und allen Anbaumaterialien sowie einer ausführlichen Anbauanleitung. Nur für die linke Seite.

040-1504 (links) 349,00 €

Nebelscheinwerfer

Der Nebelscheinwerfer hat die gleiche Optik wie unser Xenon-Scheinwerfer und bietet Ihnen ein großes Plus an Sicherheit bei Regen, Nebel und Schnee. Xenon- und Nebelscheinwerfer können auch zusammen ans Motorrad montiert werden. Bei beiden Scheinwerfern entfällt der TÜV-Eintrag in Ihre Papiere durch das TÜV-Prüfzeichen. Es sind 1 Xenonscheinwerfer und 1 Nebelscheinwerfer oder 2 Nebelscheinwerfer erlaubt.

**Zusatzscheinwerfer - rechts Nebel
040-2004 127,00 €**

**Zusatzscheinwerfer - links Nebel
040-3004 127,00 €**



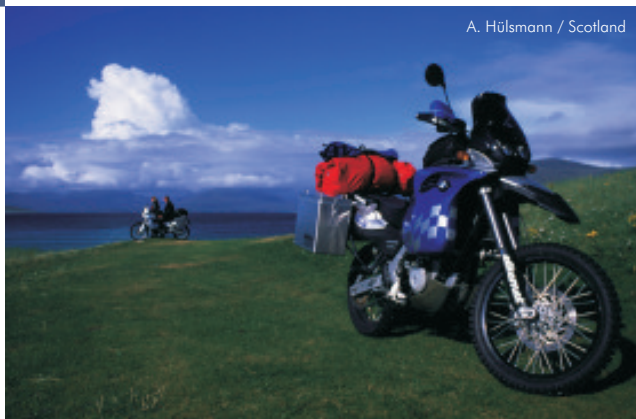

A. Hülsmann / Scotland

TT 39

Rallyetechnologie für die Reise!
Basis: BMW F 650 GS oder Dakar

Mit der TT 39 haben wir unsere Erfahrungen aus diversen Rallyes (u.a. 2 Dakars) und das Touratech Reise-Know-How in einen "Sport-tourer" einfließen lassen.

Die TT 39 ist ein optimales Motorrad für die extreme Fernreise, aber auch für den täglichen Weg zur Arbeit oder die Wochenendtour.

Eine ausgezeichnete Ergonomie, 39 Liter Tankvolumen (ca. 800 bis 1000 km Reichweite), hervorragende Fahrwerkskomponenten sowie ein umfangreiches und sehr bewährtes Gepäcksystem sind nur einige der Features, die Ihnen dieses Motorrad bietet.

Sie haben die Möglichkeit, ein komplettes Motorrad von Touratech zu ordern, einzelne Teile oder aber eine genau auf Sie zugeschnittene TT39 bei uns bauen zu lassen.

Ab dem Modell 2004 benötigen Sie den vorderen Kotflügel und die Tankemblem vom Modell 2003!

Wir beraten Sie gerne:
Tel: +49 (0) 7728 9279-0
eMail: info@touratech.de



A. Hülsmann / Australia



A. Hülsmann / Scandinavia



Tankumbau F 650 GS

Leider ist es nicht ganz einfach, bei der BMW F 650 GS das Tankvolumen und somit die Reichweite zu vergrößern.

Wir haben uns entschlossen, auf Basis der rallyeerprobten Seitentanks ein Gesamtvolumen von 39 Litern zu verwirklichen. Mit diesem Tankumbau wird die F 650 GS zu einem echten Reise- und Fernreisemotorrad - ein Konzept von Basismotorrad und Erweiterungsmöglichkeiten, wie es schwer nochmals zu finden ist.

Der Originaltank bleibt erhalten und muss mit speziellen Teilen (dem Anschlusssatz der Kraftstoffversorgung) aufgerüstet werden. Somit bleibt die Kraftstoffpumpe erhalten. Alle Teile sind speziell angepasst. Die Tanks werden von elkamet gefertigt und bestehen aus Polyamid 6, einem nahezu unzerstörbaren Kunststoff.

Die Tanks sowie die restlichen Anbau- bzw. Verkleidungsteile können problemlos von jedem Lackierfachbetrieb in der gewünschten Farbe lackiert werden. Alle nötigen Teile sind im Lieferumfang enthalten, auch die Gutachten zur Eintragung in die Fahrzeugpapiere.

Lieferumfang:

- Tank links und rechts (je 11 Liter)
- Tankhalter links und rechts
- Tankcover (Zwischenstück zwischen linker und rechter Tankhälfte)
- Übergangsteile (zwischen Tanks und Verkleidung)
- Benzinhähne, Schläuche und Tankdeckel
- Sitzbank
- Schrauben und Kleinteile

Ab dem Modell 2004 benötigen Sie den vorderen Kofflülgel und die Tankemblem vom Modell 2003!

100-1100

1458,00 €

Aufklebersatz TT39 und Aufkleber Fronttank gibt es auf Anfrage oder im Internet.



Iceland / Helge Pedersen

made by **elkamet**



Iceland / Helge Pedersen

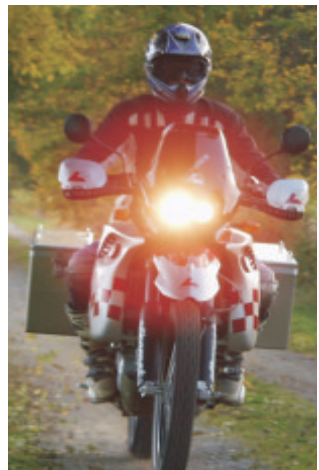



Sebring Auspuffanlage

Wir haben diese Auspuffanlage mit in unser Programm aufgenommen, da unser Herz für die Fernreise schlägt... Sie können den Auspuff mit und ohne Kat benutzen. Speziell für Reisen in ferne Länder, in denen kein bleifreier Sprit zu bekommen ist, ist das eine sinnvolle Alternative.

- Ideal für den Reisenden
- Keine Leistungsverluste
- Die Version mit KAT wird mit ABE geliefert
- Hergestellt aus Edelstahl
- Hergestellt in Europa
- Breite wie Original
- Symmetrisch

Sie können zusätzliche Verbindungsstücke kaufen, um den Auspuff variabel einzusetzen!

Bis Modell 2003:

Auspuff F 650 GS mit Kat
040-3250 **909,00 €**

Auspuff F 650 GS ohne Kat
040-3251 **634,00 €**

Verbindungsrohr ohne Kat
040-3252 **100,00 €**

Verbindungsrohr mit Kat
040-3253 **370,00 €**

Ab Modell 2004:

Auspuff F 650 GS mit Kat
040-3257 **873,00 €**

Auspuff F 650 GS ohne Kat
040-3258 **604,00 €**

Verbindungsrohr ohne Kat
040-3255 **100,00 €**

Verbindungsrohr mit Kat
040-3256 **370,00 €**



Sportsitzbank

Ideal für die lange Strecke.

Hervorragend geformte Sitzbank, um Ihre F 650 GS langstreckentauglich zu machen. Mit Hohlkehle, straffer Polsterung und sehr schönem Design. Bester Komfort für Fahrer/in und Sozia. Sehr edles Aussehen durch die schwarz-anthrazit farbene Oberfläche. Wir haben die Sitzbank in drei Höhen entwickelt: niedrig (3 cm niedriger als Originalsitzbank), standard (wie Originalsitzbank) und hoch (3 cm höher als Originalsitzbank).

055-2191 (niedrig) **364,00 €**
055-2192 (hoch) **364,00 €**

055-2190 (standard) **344,00 €**

Stopfen für Öleinfüllöffnung abschließbar BMW F 650 GS ab 2000

Genial und edel - wunderschöner Schutz vor fremden Substanzen im Ölkreislauf Ihrer F 650 GS. Endlich keine Angst mehr vor gestohlenen Ölstopfen oder fremden "Substanzen" im Ölkreislauf.

Es ist kein Spezialwerkzeug notwendig.
Einfach zu bedienen mit einem normalen Schlüssel. Der Schlüssel hat bequem an jedem Schlüsselbund Platz.

- Aufwändige Verarbeitung
- Hochwertiges Markenschloss
- Gleichschließend mit den Einbauschlössern für unsere Alukoffer erhältlich

300-0225

46,00 €



Stopfen für Öleinfüllöffnung mit Innensechskant BMW F 650 GS ab 2000

Hochwertiger Schutz für die Öleinfüllung Ihrer F 650 GS. Der perfekt gefertigte Aluminiumstopfen ist eloxiert und wird mit einem seltenen 7mm Innensechskant aus- und eingeschraubt.

Der Innensechskantschlüssel gehört selbstverständlich zum Lieferumfang und kann am Schlüsselbund befestigt werden.

300-0210

27,00 €



Stopfen für Öleinfüllöffnung für Torx BMW F 650 ab 2000 GS

Aus Aluminium, CNC-gedreht (eloxiert) und mit integriertem TORX zum Öffnen. Der Stopfen wird einfach anstelle des Originalkunststoffteils eingesetzt und kann dann nur noch mit einem TORX45 Schlüssel geöffnet werden. Somit wird das einfache Demontieren erschwert und trotzdem bleibt eine schnelle Wartungseinheit kein Problem.

300-0200

25,00 €



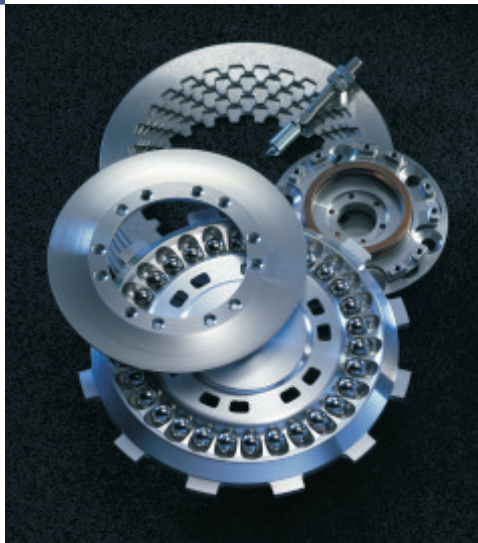

Rekluse Z-Start pro Automatikkupplung BMW F 650 GS/ G 650 X

Die Z-Start ist eine austauschbare Automatikkupplung. Sie arbeitet mit Zentrifugalkraft, um ein sanftes Einkuppeln zu gewährleisten. Der Kupplungshebel wird überflüssig.

Der Rekluse-Kupplungsumbau bietet viele Vorteile: Mehr und bessere Traktion, weniger Schlupf, kontrollierteres Fahren, Entlastung der Unterarmmuskulatur, bessere Triefähigkeiten in schwerem Gelände. Sie bekommen eine deutlich bessere Kontrolle und können das Hinterrad deutlich dosierter und gefühlvoller abbremser oder in den Drift bringen.

Die Touratech-Sportendurofraktion stand am Anfang der innovativen Rekluse-Kupplung sehr skeptisch gegenüber. Nach den ersten Testfahrten auf einer von uns mit Rekluse Z-Start ausgerüsteten KTM EXC 525 wich die anfängliche Skepsis der puren Begeisterung. Die absolut problemlose Funktionalität ist genial. Gerade in schweren Geländesektionen überzeugt die

Kupplung mit perfekter Traktion und konditionsschonender Funktion. Man verschwendet keinen Gedanken mehr ans Kuppeln, konzentriert sich nur noch auf die kommenden Sektionen. Motorabsterben ist nicht mehr möglich und die perfekte Dosierung der Traktion nur noch über den Gasgriff ist schier unglaublich.

Natürlich kann die Rekluse Z-Start jederzeit wieder gegen eine „normale“ Kupplung getauscht werden. Der Einbau ist für den versierten „Hobbyschrauber“ problemlos und in ca. zwei bis drei Stunden geschehen. Das Kit ist inklusive Reibscheiben und Nabe.

Unserer Meinung nach ist die Z-Start ein absoluter Gewinn.

049-0390

722,00 €



Kennzeichenverstärkung BMW F 650 GS

Stabilisiert die original Kunststoffhalterung.

Unsere Kennzeichenverstärkung ist aus Aluminium und wird inklusive der Befestigungsschrauben geliefert. Es müssen keine Veränderungen am Motorrad vorgenommen werden.

051-1202

17,00 €



Bremszylinderabdeckung BMW F 650 GS

Der hintere Bremszylinder der F 650 GS ist ungeschützt. Dadurch ist er bei Stürzen sehr gefährdet und verschmutzt auch sehr schnell.

Außerdem kann man beim Fahren im Gelände mit dem Stiefel leicht an diesem Teil hängen bleiben. Unsere extrem robuste Bremszylinderabdeckung aus Kevlar-Carbon-Gewebe schützt Bremszylinder und Stiefel.

300-0120 Kevlar Carbon

53,00 €

300-0121 Carbon

53,00 €



Kevlar carbon

Carbon

Fersenschutz Edelstahl F 650 GS ab Bj. 2004

Stabiler Fersenschutz aus V2A. Schützt Ihre Stiefel vor allem beim Fahren im Stehen oder wenn Crossoverstiefel getragen werden. Mit seinen Bohrungen wirkt der Stiefelschutz wesentlich leichter als das Original.

044-0640

20,00 €

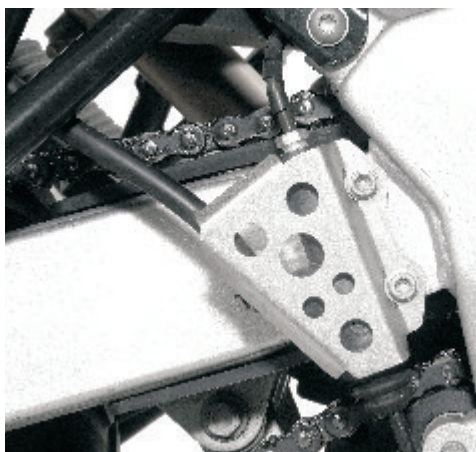



Gabelöl finden Sie auf Seite 178.

Wirth-Gabelfedern

- Progressiv und härter als die Originalfedern
- Kein Durchschlagen mehr
- Besseres Ansprechen
- Leichter Selbsteinbau
- Mit ABE
- Echte Fahrwerksverbesserung
- 2 verschiedene Varianten: für F 650 GS und F 650 GS Dakar

Gabelfedern BMW F 650 GS Dakar

040-0457

90,00 €

Gabelfedern BMW F 650 GS STD

040-0458

90,00 €

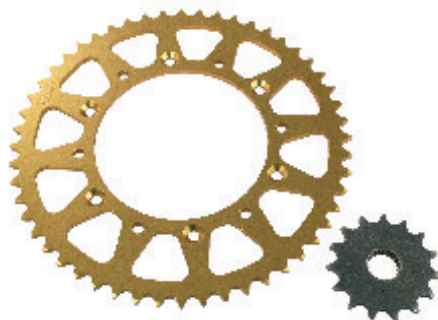

Kettenrad 49 Zähne

Kettenrad Aluminium gold eloxiert mit 49 Zähnen

310-0110

38,00 €

Kettenritzel 15 Zähne

Kettenritzel Stahl mit 15 Zähnen

330-0332

23,00 €

Gegenüber der Originalübersetzung mit 16 Zähnen vorne und 47 hinten bewirkt die Übersetzung von 15 Zähnen vorne und 49 Zähnen hinten eine deutliche Verkürzung der Gesamtübersetzung.

Die F 650 kann dadurch wesentlich kupplungsschonender in langsamen Passagen gefahren werden.

F 650 GS: Typ S46 ER1S



F 650 GS Dakar: Typ S46 HR1C1S

Federbein Öhlins

BMW F 650 GS/Dakar ab Baujahr 2000

Bei diesem Federbein ist das Gasvolumen im Stoßdämpferkörper integriert. Damit kann dieser auch bei engen Platzverhältnissen eingebaut werden (wie z. B. an der F 650 GS). Die Federvorspannung ist mit separatem Handrad ausgeführt, somit können ca. 12 mm Hub verstellt werden.

Dies ist optimal, um z. B. auf geänderte Gepäckverhältnisse oder Passagiere schnell und einfach die Federvorspannung anpassen zu können.

Die Schlauchleitung des Handrads ist immer auf das jeweilige Fahrzeug angepasst, dadurch ist eine leichte Montage möglich.

040-0422 F650GS

835,00 €

040-0423 F650GS Dakar

1089,00 €

Heckklappenverstärkung BMW F 650 GS

Ein kleines, verstecktes, gefrästes Aluminiumteil:

Zur Verstärkung der serienmäßigen Heckklappenbefestigung aus Kunststoff. Mit unserer Aluminiumverstärkung kann sich der Verschlussmechanismus nun nicht mehr bewegen und daher wird die Heckklappe sicher gehalten.

Nur bis Modell 2003!



051-1201

14,00 €

Federbeinschutz BMW F 650 GS/Dakar *für Originalfederbein*

Für die F 650 GS und die F 650 GS Dakar wurde dieser Federbeinschutz entwickelt. Dadurch wird die Dämpferstange mit den empfindlichen Dichtelementen vor dauerndem Steinschlag und Dreck geschützt.

Der Federbeinschutz wird an die untere Befestigung des Federbeins angeschraubt und hält stabil.



300-0147

31,00 €

Gabelschutz BMW F 650 GS/Dakar

Speziell für die F 650 GS und mit Hilfe eines lieben Kunden entwickelte Gabelschützer für die Vorderradgabel. Die Schützer werden im oberen Bereich seitlich der Radabdeckung durch spezielle Klemmsätze befestigt.

Die Gabelschützer werden dann über Führungsteile, die am unteren Querstabilisator mitbefestigt werden, in der Position gehalten. Wenn tiefe Kotflügel eingesetzt werden, dann müssen diese gegebenenfalls an dieser Stelle etwas ausgespart werden. Speziell beim Touratech-Kotflügel ist dies aber überhaupt kein Problem.

Der entscheidende Vorteil dieser Gabelschützer ist aber, dass anders als bei herkömmlichen Faltenbalg-Gabelschützern der Luftquerschnitt für den Wasserkühler nicht verkleinert wird!

Außerdem sind alle Dichtringe und die Gabelholme ständig zugänglich und ein Leck, Beschädigung oder Dreck können einfach behoben werden - Schluss mit verdeckten Problemstellen! Sehr einfach und problemlose Montage.

300-0145

52,00 €

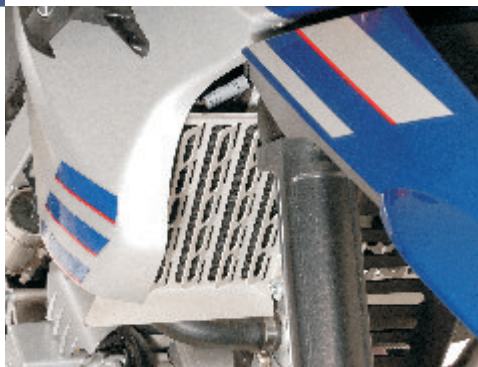

**Kühlerschutz BMW F 650 GS**

Wirkungsvoller Schutz für den Wasserkühler.

Der Schutz besteht aus zwei eloxierten Aluminiumteilen (für linke und rechte Kühlerhälfte).

300-0130**83,00 €****Bremsanschlag BMW F 650 GS**

Schon bei kleinen Stürzen mit Ihrer F 650 GS kann der (am Rahmen angeschweißte) Bremsanschlag abbrechen. Unser zusätzlicher Anschlag verhindert dies wirkungsvoll und Sie können zusätzlich Ihren Fußbremshebel einstellen.

300-0125**21,00 €****Kotflügel BMW F 650 GS/Dakar**

Extra Kotflügel, echter Spritzschutz!

Bei Nässe spritzt bei der Serienversion das Wasser vor dem Cockpit durch und damit landet der ganze Dreck im Gesicht des Motorradfahrers. Dieser Kotflügel hilft!

Dieser Kotflügel verhindert sehr wirkungsvoll die kalte, schmutzige Dusche. Er ist leicht, schnell zu montieren, fällt wegen seiner schwarzen Farbe kaum auf... ist also perfekt.

040-0235**78,00 €**

Kettenschutz/Radsensorabdeckung BMW F 650 GS

Diese leichte Kombination aus Kettenschutz und Radsensorabdeckung wird aus Aluminium gefräst. Wirksamer Schutz dort, wo er benötigt wird. Einfach anzubauen:

Die Originalkombination aus Kettenschutz/Hinterradabdeckung wird komplett abgebaut. Die notwendigen Schrauben für Ihren neuen, leichten Schutz sind im Lieferumfang enthalten. Die Montage ist einfach und schnell zu bewerkstelligen. Sie haben dann eine stabile Abdeckung zum Schutz des Radsensors auf der einen Seite und einen sinnvollen, leichten Kettenschutz auf der anderen Seite Ihrer F 650 GS.

300-0100

68,00 €



Krümmerenschutz flexibel BMW F 650 GS

Dieser Hitzeschutz wird aus lasergeschnittenem Edelstahl gefertigt.

Die spezielle Konstruktion ermöglicht ein einfaches individuelles Anpassen an jede Krümmerbiegung. Neben dem Hitzeschutz bietet er zusätzlich den gefährdeten Stellen der Auspuffanlage Schutz vor Steinschlag und bei Stürzen.

Länge: 28 cm; Lieferumfang: 1 Stück, incl. 2 Schellen

370-1538

32,00 €



Ritzelschutz Rallye BMW F 650 GS

Für den Ritzelschutz Rallye stand die härteste Rallye der Welt Pate. Jeder, der mit Kaltmetall ein durchgeschliffenes Motorgehäuse geflickt hat, kennt das Problem. Auch lange Etappen auf extremen Pisten, die hochgradigen Kettenverschleiß mit sich bringen, können dem Motorgehäuse nichts mehr anhaben.

300-0115

51,00 €



Ritzelabdeckung BMW F 650 GS

- Gefrästes und geschweisstes Aluminium
- Schmutz kann sich nicht schnell sammeln
- Leicht
- Stabil
- Optisch ein Genuss

300-0110

51,00 €





Seitenständerverbreiterung BMW F 650GS

Mit dieser Seitenständerauflageverbreiterung steht die F 650 GS auch auf weicherem Untergrund deutlich stabiler. Auch wenn man das Motorrad auf einer Wiese abstellt, muss man nicht immer nach einem Holzbrettchen oder einer anderen Unterlage suchen. Gefertigt ist dieses praktische Teil aus einer Kombination von Edelstahl-Laserteilen und eloxiertem Aluminium. Einfach und schnell zu montieren.

300-0134

20,00 €

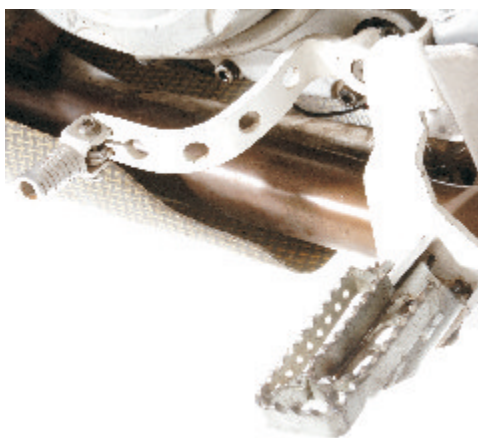

Fußrastenanlage / Tritte BMW F 650 GS

Sehr stabile Fußrastenanlage für die F 650 GS/Dakar, angenehm offener Kniewinkel und äußerst stabile Befestigung. Durch die Rallye-Tritte ist jederzeit ein sicherer Stand gewährleistet. Das gleiche Produkt ist an unseren Dakar-Werksmaschinen montiert.

Farbe: weiß, kunststoffbeschichtet, mit Schalthebel und Bremshebel als Komplettversion.

300-0040 (komplett)

221,00 €

300-0041 (nur Rallye-Tritte)

86,00 €



Hauptständer BMW F 650 GS Dakar

Endlich sicherer Stand für Ihre F 650 GS Dakar, Kettenpflege autark, sicheres Beladen Ihrer BMW, vereint mit leichtem Aufbocken auch im beladenen Zustand.

Einfach zu montieren und in der gewohnt hohen TOURATECH Qualität.

Die Motorschutzverlängerung, welche abgebildet ist, finden Sie auf Seite 130. Artikelnummer: 040-1256.

300-0135

147,00 €

Verstärkung H1 BMW F 650 GS

Ein kleines Blech mit großer Wirkung. Das Heckfach der BMW hat zu viel Spiel, daher besteht die Gefahr, die abschließbare Heckklappe zu verlieren. Unsere Verstärkung stabilisiert die beiden Hälften des Kunststoffhecks und verhindert das Davonfliegen der Klappe. Sie müssen nur 4 Löcher bohren und senken, die Verstärkung wird mit vier Schrauben befestigt.



Achtung:

Ab. Bj. 2001 bei der F 650 GS serienmäßig !!

040-1305

11,00 €

Schalthebel klappbar BMW F 650 GS

Sehr schöner und leichter Klappschalthebel, für Ihre F 650 GS und Dakar entwickelt.

041-0702

32,00 €



Bremshebel klappbar BMW F 650 GS

Schon bei einfachen Stürzen kann der Bremshebel brechen, wodurch eine Weiterfahrt sehr erschwert, wenn nicht unmöglich gemacht wird. Mit unserem Bremshebel können Sie aufgrund des klappbaren vorderen Hebels dieses Risiko wirkungsvoll und einfach reduzieren. Sollte der Bremshebel mal leicht verbogen sein, so kann er wieder gerade gebogen werden.

300-0126

62,00 €

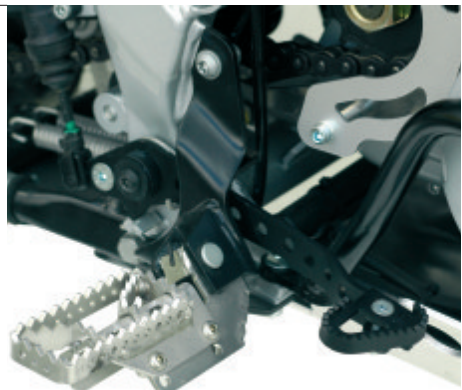



Fußrasten Fernreise, Ausleger hinten BMW F 650 GS

Diese Fußrasten haben wir uns auf unseren langen Reisen gewünscht. Das Problem kennt jeder: mit Endurostiefel ist der Abstand zum Brems- oder Schalthebel zu klein. Die Fernreise-Fußrasten sind nach hinten versetzt, dadurch ist der Abstand mit Endurostiefel optimal. Die breite große Auflagefläche erlaubt es, auch längere Passagen entspannt im Stehen zu fahren. Material: hochwertiger Edelstahl.

041-0626 **83,00 €**

Fußrasten Fernreise, Ausleger vorn, F 650 GS

Für alle, die ihre große Reise mit Tourenstiefel fahren Die Fußrasten sind nach vorne versetzt, dadurch ist der Abstand zum Brems- oder Schalthebel mit Tourenstiefel optimal.

Die breite große Auflagefläche erlaube es, auch längere Passagen entspannt im Stehen zu fahren. Material: hochwertiger Edelstahl.

041-0625 **83,00 €**



Höhenverstellbare Fußrasten BMW F 650 GS

In vier Stufen verstellbar, ist es jetzt endlich möglich, diese extra breiten Rasten den Wünschen und der Körpergröße des Fahrers/der Fahrerin anzupassen. Gerade bei Langstrecken ist die unterste Stellung eine spürbare Komfortverbesserung durch die entspannte Sitzposition.

041-0631 **105,00 €**



Lenkererhöhung BMW F 650 GS

Ohne großen Umbauaufwand können Sie sich Ihren Lenker anpassen. Unsere Lenkererhöhungen bringen folgende Vorteile:

- Aufrechtes, entspanntes Sitzen
- Entlastung der Schultern und der Handgelenke
- Bessere Motorradkontrolle
- Material: Aluminium eloxiert
- Beim Sporeinsatz: wesentlich aufrechteres Stehen
- Ermüdungsfreieres Fahren im Stehen
- Bei allen Typen sind passende Schrauben im Lieferumfang enthalten
- Die Lenkererhöhungen werden mit TÜV-Gutachten geliefert

040-0269

42,00 €



Bei Fahrzeugen mit ABS muss die Originalbremsleitung durch unsere Stahlflex-Bremsleitung ersetzt werden. (3 cm länger als Original)

040-0338

57,00 €

Spoiler für Original BMW Handprotektoren F 650 GS

Optimaler Handschutz für die Originalprotektoren. Sehr nützlich und angenehm bei Regen, Schnee, Hagel und Kälte. Einfache Montage durch zwei kleine Bohrungen im Protektor. Die Spoiler sind aus robustem und leichtem Kunststoff hergestellt. Ein sehr sinnvolles Zubehör für den GS-Motorradreisenden.

040-1711 schwarz

25,00 €



Handprotektoren BMW F 650 GS

- Optimaler Hebelschutz (für Brems- und Kupplungshebel) und optimaler Schutz für Ihre Hände
- Inklusive Adapter für die BMW F 650 GS
- Sehr stabil, auch bei hohen Geschwindigkeiten
- Guter Windschutz (mit Spoilern)
- Elegantes Design (unterstreicht die "Enduro-Optik")
- In vielen Farben lieferbar
- Protektor- und Spoilerfarben frei kombinierbar
- Protektorfarben: schwarz (0), weiß (1), rot (2), gelb (3), blau (4), grün (5), orange (7)



Inklusive Lenkererhöhung, da Anbau sonst nicht möglich.
Bitte ersetzen Sie das X in der Bestellnummer durch den oben genannten Farbcode.

040-160X Protektoren

110,00 €

040-0570 Spoiler schwarz

17,00 €

Bei Fahrzeugen mit ABS muss die Originalbremsleitung durch unsere Stahlflex-Bremsleitung ersetzt werden (3 cm länger als Original)

040-0338 Stahlflexleitung

57,00 €



Motorschutz

Gegenüber dem serienmäßigen Motorschutz der F 650 GS ist der Touratech-Motorschutz wesentlich stabiler und schützt den Motor über die ganze Länge. Der gelaserte und CNC-gebogene Schutz aus Aluminium mit 4 mm Stärke bewahrt das Kraftwerk der F 650 GS vor Steinschlag und Bodenkontakt.

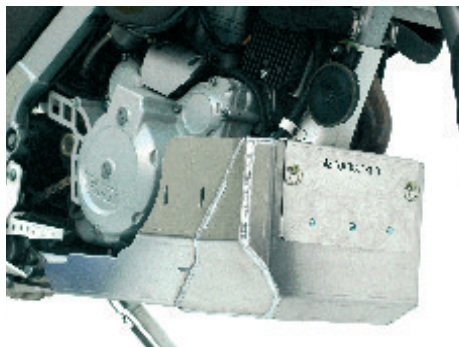
040-1249**105,00 €****Motorschutz Rallye**

Hier haben unsere Ingenieure ihre Erfahrung aus vielen Paris-Dakar-Einsätzen einfließen lassen.

Der Rallye Motorschutz ist aus 4mm starkem Aluminiumblech geschweißt und schützt das Triebwerk der F 650 vor Steinschlag und heftigen Aufsetzern.

Das Staufach, das über Schnellverschlüsse zugänglich ist, eignet sich für die Aufbewahrung von Öl, Wasser oder Werkzeug. Inklusive Unterzüge.

040-1248**242,00 €****Motorschutzausrüstung**

Die Motorschutzverlängerung und das Motorschutz-Zwischenstück schützen wirkungsvoll vor Steinschlag und Schlägen im Gelände.

Beide Schutzplatten sind bewusst ohne Löcher gefertigt worden, damit das Fahrzeug dort nicht an Steinen oder Ästen festhängen kann. Die Motorschutzverlängerung wird mit vier Schellen am Hauptständer befestigt, die Gummiauflage der Schellen verhindert wirkungsvoll das Klappern des Bleches.

Das Motorschutz-Zwischenstück ist die wirkungsvolle Verlängerung des vorhandenen Motorschutzes und wird mit zwei Schellen am Rahmen befestigt.

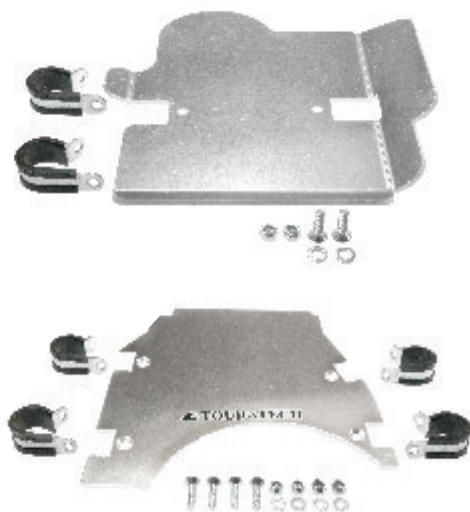
Motorschutz-Verlängerung**040-1253** BMW F 650 GS**44,00 €****Motorschutz-Verlängerung** für Touratech Hauptständer**040-1256** BMW F 650 GS/Dakar**44,00 €****Motorschutz-Zwischenstück****040-1254** BMW F 650 GS/Dakar**34,00 €**

Motor- und Verkleidungs- Sturzbügel

Äußerst robuster Schutz für Ihre F 650 GS/Dakar. Mit diesen Schutzbügeln verlieren auch massivere Umfaller ihren Schrecken und Sie werden vor teuren Reparaturen bewahrt.

Achtung: Der Verkleidungssturzbügel passt nicht mit dem Originalsturzbügel von BMW.

- 051-0523 Motorsturzbügel** **85,00 €**
- 051-0524 Verkleidungssturzbügel** **85,00 €**

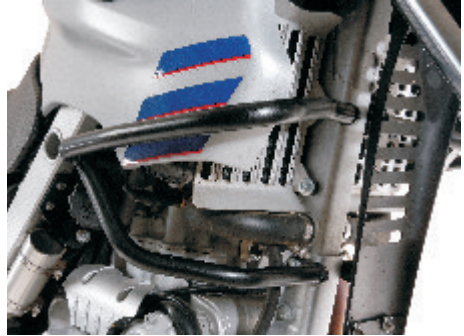
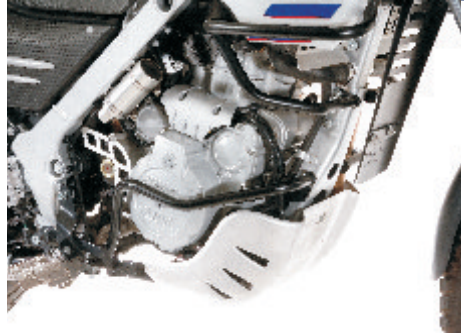

Andreas Hülsmann / Australia



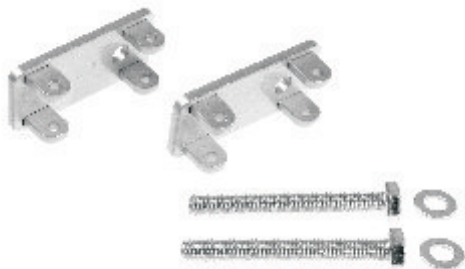

Kettenspanner F 650 GS/Dakar

Ein starker Ersatz für die Original- Anschlagplatten der Kettenspanner. Es besteht zusätzlich die Möglichkeit, unsere Kettenspanner mit der Schwinge zu verschrauben, sodass Ihnen die Teile bei Arbeiten am Hinterrad nicht entgegenfallen können.

051-1206

23,00 €

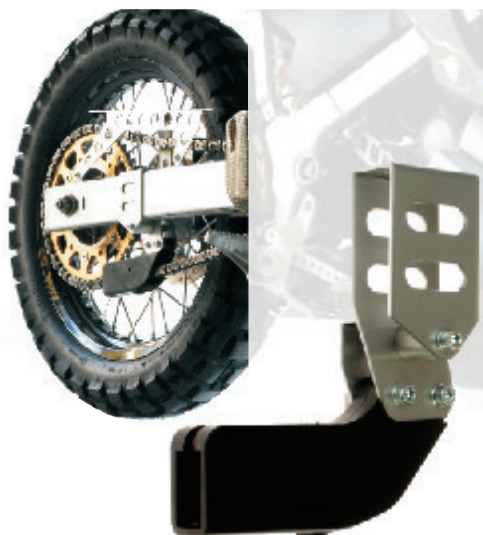

Kettenführung F 650 GS/Dakar

Im groben Geländeeinsatz konnte es bislang zu Problemen mit abspringender Kette kommen, da diese keinerlei Führung über die gesamte Schwingelänge hat.

Die Kettenführung gibt es nun zum Nachrüsten in robuster Ausführung.

Achtung:
Passt nicht in Verbindung mit dem Originalkettenschutz.
Nur mit TT-Kettenschutz montierbar!

051-1205

52,00 €

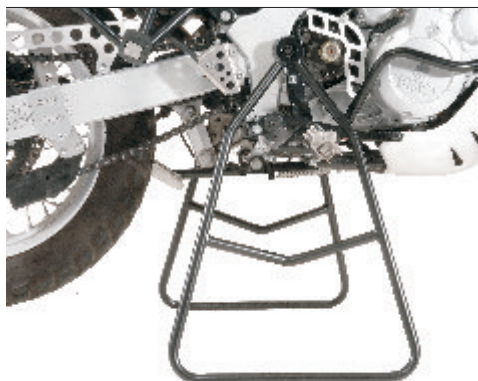

Montageständer F 650 GS/Dakar/Rallye/Oryx/TT39

Ein Ständer und alle Arbeiten am Motorrad sind durchführbar! Damit entfällt das lästige Umbocken bei Wartungs- und Reparaturarbeiten.

Auf der Rallye Arras-Dakar erprobt und jetzt in optisch ansprechender Rundrohr-Ausführung für Ihre Werkstatt oder Garage.

300-0140

126,00 €

Cockpit-Umbauten BMW F 650 GS (auch DAKAR) bis Bj. 2003

Es muss nicht immer gleich eine F 650 Rallye sein. Roadbook-Touren, kleine Rallyes oder nur eine andere, individuellere Optik - es gibt viele Gründe für unseren Cockpit-Umbau.

Der Umrüstsatz besteht im wesentlichen aus einer Adapterplatte und dem benötigten Schraubensatz, um einen Motorradcomputer und einen Roadbookhalter an eine F 650 GS anzubauen. Sie können entscheiden, ob Sie lieber einen IMO-100R50 Rallye (Version 50) oder einen IMO der Serie 100R, 100R300 (Version 100) zum Einsatz bringen möchten.

In beiden Fällen benötigen Sie aber eine Kontrolllampeneinheit Sport und einen Roadbookhalter RB-TT. Der Umbau erfordert etwas Zeit und Geschick im Umgang mit der Motorradelektrik.

Das benötigen Sie unbedingt für die Version 50:



IMO-100R 50



Roadbookhalter
RB-TT



Kontrolllampen-
Einheit Sport

Cockpit F 650 GS V50
040-4201 107,00 €

Das benötigen Sie unbedingt für die Version 100:



IMO-100R oder
IMO-100R300



Roadbookhalter
RB-TT



Kontrolllampen-
Einheit Sport

Cockpit F 650 GS V100
040-4202 107,00 €





Supermoto-Kit F 650 GS/Dakar

Mit dem TOURATECH Supermoto-Kit können Sie Ihrer F 650 GS/Dakar ungeahnte Fähigkeiten entlocken. Ein genialer Spaß auf allen Landstraßen. Und, wie wir finden, noch eine äußerst attraktive und edle Erscheinung. Kompletter Excel-Radsatz inkl. Naben, Bremsscheiben und Kettenrad können einfach umgeschraubt werden. (Lieferumfang ohne Reifen).

Felge vorn: 8,89 x 43,18 cm / 3,50 x 17 Zoll (120 / 70 / 17)

Felge hinten: 10,8 x 43,18 cm / 4,25 x 17 Zoll (160 / 60 / 17)

Ohne TÜV-Gutachten



310-0212

310-0213

Super-Moto-Rad vorn

Super-Moto-Rad hinten

581,00 €

634,00 €

Stahlflexbremsleitungen

- Stahlflexbremsleitungen aus PTFE
- Höhere Bremsleistung
- Genauerer Druckpunkt
- Für die vordere Bremsanlage der F 650 GS oder der F 650 GS Dakar und für die hintere Bremsanlage beider Modelle
- Mit TÜV-Gutachten
- Inkl. Dichtungen
- Robuster im harten Geländebetrieb
- Langlebig, da gleichzeitig Schutz des Schlauchs vor UV-Strahlung



040-0332

Stahlflex-Bremsl. BMW F 650 GS Dakar

2 cm länger als Original

57,00 €

040-0333

Stahlflex-Bremsl. BMW F 650 GS

standard

57,00 €

040-0334

Stahlflex-Bremsl. BMW F 650 GS

hinten

57,00 €

040-0338

Stahlflex-Bremsl. BMW F 650 GS mit ABS

3 cm länger als Original

57,00 €

Gepäckbrücke JM

Stabile Gepäckbrücke für die F 650 GS und Dakar.

- Eloxiertes Aluminium 4 mm
- Gute Möglichkeit zur sicheren Unterbringung von Gepäck
- Praktische Schlitz für die Verzurrgurte.

Nur bis Modell 2003!

051-1200

135,00 €

F 650 GS





Tankrucksack

Dieser Tankrucksack für die F 650 GS bietet viel extra Stauraum.

- Hauptfach 25 Liter, kann noch verkleinert werden
 - 2 kleine Seitentaschen
 - Tragegriff
 - 1 großes Kartenfach: 26 x 29 cm
 - Kartenfach kann abgenommen werden
 - Passende Regenhaube mit Klarsichtfenster kann zusätzlich bestellt werden.
 - Kann zu Rucksack oder Tragetasche umgebaut werden
- Die beiden Tragegurte können in die vorhandenen Ösen eingehängt werden. Damit erhält man einen Rucksack oder eine Tragetasche! Ideal, wenn man sein Motorrad stehen lässt, aber seine Sachen dabei haben möchte.

055-1075 Tankrucksack 111,00 €
055-0069 Regenhaube 14,00 €



Tankrucksack VP 45

Mehr Platz auf der F 650 GS!

Zusätzliche Seitentaschen bieten extra Stauraum. Zum 25-Liter-Hauptfach kommen ca. 2 x 10 Liter in den Seitentaschen dazu. Die Seitentaschen sind ergonomisch günstig geformt und haben eine extra Ausbuchtung für die Knie. Befestigt werden sie mit extra stabilen "Panzerreißverschlüssen". Die Gurte zur Befestigung unten haben stabile Haken.

- Zweifach gepolstertes Unterteil
- 2 kleine Seitentaschen am Hauptfach
- 1 große Kartentasche: 26 x 29 cm

Kartentasche kann abgenommen werden. Tragegriff am Hauptfach. Zwei Tragegurte: Zum Umwandeln des Hauptfachs in einen Rucksack oder eine Tragetasche! Passende Regenhaube mit Klarsichtfenster kann zusätzlich bestellt werden.

055-1082 Tankrucksack VP 45 179,00 €
055-0069 Regenhaube 14,00 €

Hecktasche



Lieferumfang: Hecktasche und zwei Aluminiumhaken. Die Aluminiumhaken werden an der Gepäckträgeraufnahme festgeschraubt und dienen als Befestigung für die Tasche. Die Hecktasche wird mit 3 Riemen befestigt. Die Riemen sind mit je 2 Schnallen befestigt und austauschbar. Der Boden der Tasche hat eine Moosgummi Auflage, um einen rutschfesten Sitz zu garantieren. Eine Reißverschluss tasche auf der Klappe oben ist für Kleinkram gedacht und vervollständigt das edle Stück. Innen haben wir noch eine feste Schaumstoffeinlage dazugelegt. Die kann man als zusätzliche Polsterung des Bodens verwenden oder als Trennung, um z. B. das Werkzeug von den Schläuchen zu trennen. Um die Stabilität zu gewährleisten, ist ein verstärkter Rand eingearbeitet; die Nähte sind doppelt vernäht. Die Hecktasche BMW F 650 GS hat ca. 4,9 Liter Inhalt. Diese Tasche kann man im Volumen noch auf 8 Liter vergrößern.

Größe: B x L x H: ca 26 x 26 x 11 / 16 cm

055-1206 (bis Modell 2003) 83,00 €

Die Hecktasche kann nicht zusammen mit den BMW-Kofferträgern befestigt werden.



Koffersystem ZEGA

- Robuster Stahl-Kofferträger aus 18 mm Stahlrundrohr (Wandstärke 2 mm) inkl. Anbaumaterial
- Alu-Koffer ZEGA-case 35 Liter
- Alu-Koffer ZEGA-case 41 Liter
- Zwei Satz Kofferhalterungen
- Unterstreicht die Enduro-Optik
- Keine Einschränkung für Ihren Sozius trotz Auspuff
- Auf beiden Seiten gleich ausladend
- Individuelle Befestigung der Koffer in Höhe und Neigung
- Pisten- und geländetauglich
- Wahlweise vormontiert oder zur Selbstmontage



Aluminium Koffersystem BMW F650GS/DAKAR

052-0031 (35/35 L)	642,00 €
052-0032 (41/41 L)	642,00 €
052-2031 (35/35 L, vormontiert)	689,00 €
052-2032 (41/41 L, vormontiert)	689,00 €



Aluminium Koffersystem BMW F650

052-0030 (35/41 L)	642,00 €
052-2030 (35/41 L, vormontiert)	689,00 €

ZEGA Pro Koffersystem BMW F650GS/Dakar

Das Alu-Koffersystem ist sehr robust gebaut und wir haben versucht, die Kofferträger bzw. die Koffer möglichst nah ans Motorrad zu bringen. Es wurden schon viele Tests gemacht um sicherzustellen, dass die gesamte Entwicklung den gestellten Anforderungen entspricht.

Der Träger ist aus 18 mm Rundrohr gefertigt, montiert an vorhandenen Befestigungspunkten. Keine Einschränkung für den Soziusbetrieb. Unterstreicht die Enduro- und Reiseoptik der F 650 GS/Dakar.

Zega Pro Koffersystem

inklusive Kofferträger und Anbaumaterial vormontiert

052-3155 (31/31 L)	729,00 €
052-3151 (38/38 L)	729,00 €
052-3152 (45/45 L)	729,00 €

Die eloxierte Variante des ZEGA Pro glänzt nicht nur durch eine super Optik in Alu natur, sondern verhindert auch wirkungsvoll Abrieb im Innern des Koffers. Die extra dicke, hochwertige Eloxalschicht sorgt für einen besonderen Schutz der Oberfläche und beugt Farbveränderungen vor.

Zega Pro *And-S* Koffersystem

inklusive Kofferträger und Anbaumaterial, vormontiert

052-3156 (31/31 L)	829,00 €
052-3153 (38/38 L)	829,00 €
052-3154 (45/45 L)	829,00 €

And-S: eloxierte Koffer

Viel Zubehör finden Sie unter www.fouratech.de



Pic: 052-3152





Enduro SuperMoto

Fahrspaß !

Die TOURATECH TB 652 ORYX ist ein Leichtbau-motorrad auf Basis der BMW F 650 GS. Hochwertige Komponenten und die Konzentration auf das Wesentliche haben es ermöglicht, ein Gewicht von 155 kg zu erreichen (fahrfertig ohne Benzin).

Das gleiche Konzept wie bei der ENDURO finden Sie auch bei der Oryx SuperMoto. In der Wahl der Komponenten haben wir aber den speziellen Einsatzzweck berücksichtigt. 250 mm Federweg vorn und hinten sowie Reifen in den Dimensionen 120/70R17 und 160/60R17 machen die Oryx zum Kurvenrüber.

Die Oryx ist ein modulares Konzept, Sie können auf Basis Ihrer F650 GS verschiedene Kits erwerben und so eine echte Oryx im Enduro-Style oder im Supermoto-Trim aufbauen. Die unterschiedlichen Möglichkeiten erlauben dem Oryx-Fan, vom Basic Kit bis hin zu den Full Blow Versionen seine eigene und individuelle Oryx zu erstellen.

Weitere Informationen zu Umfang, Serienausstattung, Preisen und optionalem Zubehör für Ihre spezielle Oryx finden Sie auf

www.touratech.de



ORYX



BMW F 650 rallye concept by Schalber

Der moderne Einzylinder F 650 GS aus dem Hause BMW hat das Zeug zum Sieger. Auf dieser Basis entwickelte Richard Schalber eine Rallye-Maschine. Eine Reihe großer Erfolge auf den härtesten Rallyes der Welt bestätigen das Konzept: Granada-Dakar und Tunesien 1999 sowie der Doppelsieg in der Dakar 2000.

Was liegt näher, als diesen Erfolg auch einer breiteren Nutzergruppe zu ermöglichen?

Das Ergebnis der Zusammenarbeit von Richard Schalber mit uns möchten wir Ihnen hier nun vorstellen: Die Replica der Siegermaschine auf Basis der F 650 GS: BMW F650 rallye by Schalber.

Unsere BMW F650 rallye auf der Waage: Gewicht fahrfertig, ohne Benzin: 175 Kilogramm.

rallye

made by TOURATECH

Sportfahrern, Reiselustigen, Hobbyenduristen und Rallyefahrern steht nun die Möglichkeit offen, ein erfolgreiches Rallyemotorrad auf der Basis der F 650 GS zu fahren. Richard Schalber steht für das Konzept des Motorrades sowie für die Entwicklung und Abstimmung des Fahrwerks. Das Know-How von Elkamet ist in die professionelle Entwicklung und Produktion aller vier Kunststoff-tanks eingeflossen. Neu entwickelt haben wir den Auspuff. Die Instrumentierung besteht aus unserem IMO-100R50 rallye, dem bewährten Touratech Roadbook RB-TT Carbon und dem Nav-Assistent von Touratech.

Die Lagerung aller Instrumente in Schockmounts garantiert vibrationsfreies Ablesen der Instrumente unter allen Bedingungen. Die Entwicklung und Produktion sämtlicher Kunststoffverkleidungsteile kommt auch von Touratech. Magura-Lenker und Excel-Felgen vervollständigen das Outfit. Es gibt verschiedene Wege zu Ihrer F650 rallye...

1. Sie haben schon eine BMW F650 GS oder eine BMW F 650 GS Dakar. Auf Basis dieser Motorräder können Sie sich bei uns eine individuelle Rallyemaschine aufbauen lassen.

Dabei spielt es keine Rolle, ob Sie sich einen Komplettumbau gönnen oder nur einen unserer zahlreichen Kits anbauen lassen.

Alle weiteren Informationen finden Sie unter

www.touratech.de

F650 rallye



Härter testen geht



Pic: Herbert Schwarz

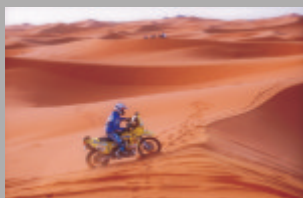

elkamet

EXCEL
Tokago Race



nicht

2002 nahm TOURATECH zum ersten Mal mit einem eigenen Team an der Rallye Arras - Madrid - Dakar teil. Wir entwickelten im Vorfeld unsere BMW F650 rallye weiter, um sie noch zuverlässiger, noch stabiler zu machen. Dann bauten wir fünf Motorräder auf und stellten ein Team zusammen. Nach nächtelanger Arbeit war es dann soweit: Am 28. Dez. 2001 starteten unsere Fahrer in Arras, um nach Dakar zu kommen.

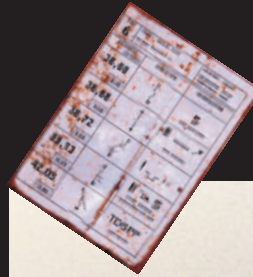
24^{ème}

2002



Arras - Madrid - Dakar



RK
TAKASAGO CHAIN



Ein harter Tag

Fotos: Heike Bogdanski

Endurance Day, das heißt 24 Stunden alles geben. Beanspruchung auf höchster Ebene, körperlich und mental.

Auch das Material leidet, nur optimal vorbereitete Maschinen haben eine Chance, nach einem solchen

Tag durchs Ziel fahren. Die ORYX, eine Entwicklung von Touratech auf der

Basis einer BMW F 650, hat es geschafft. Am Ende war es Platz 5.

Beachtlich unter den Bedingungen, die meteorologisch nicht optimal

waren. Es regnete und mit dem Regen kam der Schlamm -

Bedingungen, die vor allem in der Nacht

Mensch und



Endurance



Maschine alles abverlangten. Der Endurance Day 2005 in Torgau war für Touratech nicht nur eine sportliche Veranstaltung. Solch ein Event bietet die Möglichkeit, das Motorrad unter extremen Bedingungen zu testen. Was bei einem 24-Stundenrennen durchhält, kommt ohne Probleme durch den Alltag.



Day 2005

HONDA Reiseenduros



Africa Twin / Varadero / Transalp



Spezialteile für die Transalp XL 700 finden
Sie in unserem Hauptkatalog!



43 Liter Tank

Auch für die Honda Africa Twin RD07 haben wir einen Tank entwickelt, der den Anforderungen der "Twin-Fahrer" gerecht wird. Für uns ist eine hohe Fertigungsqualität sehr wichtig und daher verwenden wir modernste Werkstoffe und Fertigungsverfahren.



Der Tank wird nach den neusten Erkenntnissen der Fahrzeugtechnik und der Rallyetechnik gefertigt.

- 43 Liter Inhalt
- Material: Polyamid 6
- Lackierfähig in allen Farben (Lieferung erfolgt mit guter Oberfläche)
- optimale Passform
- zwei Benzinähne (im Lieferumfang enthalten)
- Originaltankdeckel wird weiterverwendet
- Nahezu unzerstörbar
- Originalverkleidung passt einwandfrei, keinerlei Veränderungen am Motorrad notwendig
- Hergestellt im Rotationsverfahren
- Relativ geringes Gewicht (ca. 8,5 kg)
- Hergestellt in Europa (Deutschland)
- Originalsitzbank kann weiterverwendet werden

100-0016**1046,00 €****Kettenschutz Honda Africa Twin RD07**

- Lasergeschnitten aus Aluminium
- Leicht
- Originalanschraubpunkte werden verwendet
- Schrauben im Lieferumfang enthalten
- Eloxiert in Alu natur
- Sportliches Aussehen
- Sehr einfache Montage

040-1400**63,00 €****Sturzbügel**

Schade, auch bei kleineren Umfällen wird bei der Africa Twin unter Umständen der Lack von Verkleidung oder Tank beschädigt. Manchmal wird auch noch mehr ruiniert. Um diesem Problem entgegenzuwirken, wurde dieser sehr robuste und großflächig wirkende Sturzbügel für die Honda Africa Twin entwickelt.

- Stahlrohr schwarz und kunststoffbeschichtet
- Stabile Konstruktion auch für den 43 Liter Tank erhältlich
- Optimale Anbringung
- Linke und rechte Seite sind geteilt
- Auch mit unseren Tankkrucksäcken zu verwenden (z.B. Tankkrucksack VP45)

051-0514 RD07 1993-2002**170,00 €****051-0515** RD07 für 43 Liter Tank**187,00 €**

Spoiler für Windschild

Spoilerscheiben ermöglichen einen auf das Optimum verbesserten Windschutz ohne großen Aufwand. Der Spoiler wird auf die vorhandene Scheibe aufgesteckt.

Der Spoiler ist in der Neigung verstellbar und wird mit einem Gurt gesichert.

Die Spoilerscheibe ist aus Makrolon und die Mechanik ist aus gefrästem Aluminium.

HINWEIS: Nur für Originalwindschild der Honda RD07.

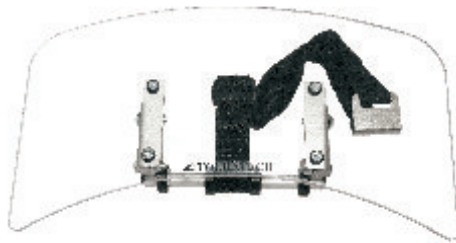

040-1340

62,00 €

Windschild

Hohe Scheibe für Ihre Honda Africa Twin. Verbesserter Wind- und Wetterschutz.

- Einfache Montage
- Leicht getönt

041-0001 (ab 1996)

100,00 €

041-0005 (1990 - 1995)

100,00 €



Scheinwerferschutz

Effektiver Schutz des empfindlichen Lampenglasses vor Steinschlag, gefertigt aus Makrolon: stabil, unzerstörbar, splittert nicht. Der Scheinwerferschutz ist nahezu unsichtbar, beeinträchtigt also nicht das Design.

Einfache Montage: Vorhandenes Schraubgewinde wird genutzt, entsprechende Schrauben und Montage-materialien sind beigelegt.

Der Scheinwerferschutz hat kein TÜV-Gutachten, darf im Straßenverkehr nicht genutzt werden.

Für Africa-Twin RD07A ab 1997

040-0381

34,00 €

Für Africa-Twin RD07 1993-1996

040-0384

34,00 €





Rallyefußrasten

Diese Fußrasten haben sich bei unseren Rallye-Einsätzen bewährt.

Sie bieten eine deutlich größere Auflagefläche für die Füße und erlauben es, auch längere Passagen im Stehen zu fahren. Diese Fußrasten geben auch mehr Halt, da die "Zähne" sehr scharfkantig sind.

041-0603

86,00 €



Scheinwerferschutz Honda Africa Twin 1997

Schutzscheibe für den Hauptscheinwerfer aus Stahl. Sehr wirkungsvoller Schutz, der in das Design des Motorrads integriert ist.

Ohne TÜV, trotzdem auf Reisen sehr empfehlenswert.

040-0385

62,00 €



Xenon-Scheinwerfer RD07

Modernste und innovative Lichttechnik für Ihre Africa Twin. Extrem helles Xenon-Licht für ein deutliches Sicherheitsplus bei Nachtfahrten.

Der Xenon-Scheinwerfer wird mit dem Fernlicht gekoppelt und erreicht damit eine wesentlich höhere Lichtausbeute als mit herkömmlichen Zusatzscheinwerfern. Mit TÜV Prüfzeichen.

Inklusive Spezialhalter und allen Anbaumaterialien sowie einer ausführlichen Anbauanleitung.

040-1508 (nur für die linke Seite)

349,00 €

Alle Xenon-Steuergeräte von Touratech sind vor starken Vibrationen geschützt!



Nebelscheinwerfer RD07

Der Nebelscheinwerfer hat die gleiche Optik wie unser Xenon-Scheinwerfer und bietet Ihnen ein großes PLUS an Sicherheit bei Regen, Nebel und Schnee. Xenon- und Nebelscheinwerfer können auch zusammen ans Motorrad montiert werden. Bei beiden Scheinwerfern entfällt der TÜV-Eintrag in Ihre Papiere durch das TÜV-Prüfzeichen.

040-2008 rechts

127,00 €

040-3008 links

127,00 €

Es ist möglich 1 x Xenon- und 1 x Nebelscheinwerfer oder 2 x Nebelscheinwerfer anzubauen.



Tankrucksack

Perfekt für die Honda Africa Twin

- Hauptfach 25 Liter, kann noch verkleinert werden
- 2 kleine Seitentaschen
- 1 große Kartentasche: 26 x 29 cm
- Kartentasche kann abgenommen werden
- Befestigung hinten mit zwei Schnellverschlüssen
- Befestigung vorne mit zwei Aluminium-Haken
- Passende Regenhaube mit Klarsichtfenster kann zusätzlich bestellt werden.



Aus teflonbeschichtetem CORDURA, dadurch wasserabweisend.

Zwei Tragegurte: Können in die vorhandenen Ösen eingehängt werden; damit erhält man schnell einen Rucksack oder eine Tragetasche! Ideal, wenn man sein Motorrad stehen lässt, aber seine Sachen dabei haben möchte.

055-1060 (Tankrucksack)

111,00 €

055-0069 (Regenhaube)

14,00 €

Tankrucksack VP 45

Zusätzliche Seitentaschen bieten extra Stauraum; zum 25 Liter-Hauptfach kommen ca. 2 x 10 Liter in den Seitentaschen dazu. Die Seitentaschen sind ergonomisch günstig geformt: Sie haben eine extra Ausbuchtung für die Knie. Befestigt werden sie mit extra stabilen "Panzerreißverschlüssen", die Gurte zur Befestigung unten haben stabile Haken.

- 2-fach gepolstertes Unterteil
- 2 kleine Seitentaschen am Hauptfach
- 1 große Kartentasche: 26 x 29 cm
- Kartentasche kann abgenommen werden



Zwei Tragegurte: Zum Umwandeln des Hauptfachs in Rucksack oder Tragetasche! Passende Regenhaube mit Klarsichtfenster kann zusätzlich bestellt werden.

Aus teflonbeschichtetem CORDURA, dadurch wasserabweisend!

055-1063 (Tankrucksack)

179,00 €

055-0069 (Regenhaube)

14,00 €

Hecktasche

13 Liter Inhalt hat diese praktische Hecktasche für die große Honda Enduro. Maßgeschneidert passt sie genau auf den kleinen Heckträger. Sie wird dort mit vier Riemen an den Gepäckhaken eingehängt. Ein zusätzlicher Riemen sichert die Hecktasche bei großer Beladung. Der Boden der Tasche hat eine Moosgummi Auflage, um einen rutschfesten Sitz zu garantieren.

Mit einem Reißverschluss kann man das Volumen auf ca. 22 Liter vergrößern.

Größe: ca. 35 cm x 25 cm x 15 cm
vergrößerbar auf ca. 35 cm x 25 cm x 25 cm

Aus teflonbeschichtetem CORDURA, dadurch wasserabweisend!

055-1205

83,00 €



Jeder, der mit der Honda Africa Twin längere Zeit unterwegs war, hat nur ganz wenig Verständnis für den mangelhaften Komfort der auf Dauer sehr unangenehmen Sitzbank. Die Konzentration verlagert sich schon nach kurzer Zeit weg von den Freuden des Motorradfahrens und der wunderschönen Umgebung hin zu den Schmerzen am Hinterteil. Wir hatten keine Lust mehr auf Schwielen am Gesäß und haben auch für die Africa Twin zwei verschiedene Sitzbänke entwickelt, die den Ansprüchen an eine Reiseenduro entsprechen.

Doppelsitzbank

Die Doppelsitzbank hat einen neu geformten Sitzbankkern mit Hohlkehle. Der schwarze Bezug sorgt für eine gelungene Optik und verhindert unkontrolliertes Rutschen auf der Sitzbank. Die Sitzbank wird einfach gegen das Original ausgetauscht, alles ist vorbereitet. Farbe: schwarz

055-2094 Nur RD07 ab Bj. 1993 292,00 €

**Einzelsitzbank mit Gepäckbrücke**

Die Einzelsitzbank mit Gepäckbrücke hat den neuen Sitzbankkern und den edlen Bezug. Sie wurde für den 1-Personen-Betrieb mit zusätzlicher Gepäckunterbringung ausgelegt. Der Grundträger ist aus schwarz-kunststoffbeschichtetem Stahlrohr gefertigt und die Grundplatte des Trägers aus eloxiertem Aluminium. Alles paßt. Farbe: schwarz

055-2095 Nur RD07 ab Bj. 1993 352,00 €



Lenkererhöhung

- Bringt aufrechtes, entspanntes Sitzen
- Entlastung von Schultern und Handgelenken
- Für den Sporteinsatz: wesentlich aufrechteres Stehen und damit ermüdungsfreieres Fahren
- Bessere Motorradkontrolle
- Alu natur
- 25 mm Erhöhung



040-0267

34,00 €

**Touratech Handprotektoren GD
Honda Africa Twin**

- Optimaler Hebelschutz für Brems- und Kupplungshebel
- Sehr stabil, auch bei hohen Geschwindigkeiten
- Guter Windschutz
- Elegantes Design unterstreicht die "Enduro-Optik"
- Protektor- und Spoilerfarben frei kombinierbar
- Inklusive Montagematerial und Anleitung
- Protektorfarben: schwarz (1), weiß (5), rot (4), gelb (2), blau (3)
- Spoilerfarben: schwarz (1), weiß (5), rot (4), gelb (2), blau (3)



Handprotektor GD with spoiler

Bitte "X" in Bestellnummer durch o.g. Farbcode ersetzen

040-719X (Handprotektoren Stahlenker) **53,00 €**

040-679X (Handprotektoren Alulenker) **53,00 €**

Spoiler für TT-Handprotektoren GD

040-730X **20,00 €**



Handprotektoren Africa Twin

- Guter Hebelschutz für Brems- und Kupplungshebel
- Guter Windschutz mit Spoilern
- Protektor- und Spoilerfarben frei kombinierbar
- Inklusive Montagematerial und Anleitung
- Protektorfarben: schwarz (0), weiß (1), blau (4)

Bitte "X" in Bestellnummer durch o.g. Farbcode ersetzen

040-159X (Handprotektoren) **61,00 €**

040-0570 (Spoiler schwarz) **17,00 €**





Gabelöl finden Sie auf Seite 178.

Wirth Gabelfedern

- Progressiv und härter als die Originalfedern
- Kein Durchschlagen mehr
- Besseres Ansprechen
- Leichter Selbsteinbau
- Mit ABE
- Echte Fahrwerksverbesserung

040-0451 (RD07)

90,00 €

040-0456 (RD04)

90,00 €



Typ S46 HR1C1S

- Federbein mit Ausgleichsbehälter am Schlauch damit der Behälter an gut zugänglicher Stelle montiert werden kann.
- Voll einstellbar in Druck- und Zugstufendämpfung mit hydraulischer Federvorspannung.
- Verbesserte Kühlung, dadurch konstantere Dämpfung und erhöhte Lebensdauer.

Federbeine von Öhlins

Gehören zum Besten, was man dem Fahrwerk seines Motorrads antun kann.

Wir haben viele verschiedene Federelemente getestet und sind zu dem Entschluss gekommen, dass Öhlins-Federbeine die erste Wahl sind. Seitdem sind alle unsere Motorräder mit diesen Federbeinen ausgerüstet. Durch die Umrüstung verbessert sich das Fahrwerk (wenn vorne und hinten aufeinander abgestimmt) erheblich. Alle Öhlins-Federbeine arbeiten nach dem "de Carbon" Prinzip. Es gibt einige verschiedene Typen von Federbeinen, die jeweils auf das entsprechende Motorrad ganz speziell angepasst wurden. Warum die Federbeine von Öhlins so gut funktionieren, ist kein Geheimnis, es ist Präzision!

040-0415

1089,00 €



Lieferumfang:

- Felgenring Excel *schwarz*
- Verstärkte Edelstahlspeichen
- Passende Speichennippel

Excel-Felgen & Speichen, Afrika Twin RD07

Auf unzähligen Test- und Reisekilometern haben wir die Erfahrung gemacht, dass die Schwachstelle vieler Originalräder die Felgenringe sind.

Die schwarzen Felgenringe „made in Japan“ sehen nebenbei auch noch extrem gut aus. Unserer Meinung nach die mit Abstand besten Felgen auf dem Markt! Das BMW-Touratech Racing-Team fährt ausschließlich auf Excel!

Hinweis: Die Felgendimensionen entsprechen denen der Originalfelgen und erleichtern damit die Eintragung per Einzelabnahme.

Vorderrad 53,34 x 4,7cm (21" x 1,85") / 36

041-0500

239,00 €

Hinterrad 43,18 x 7,62cm (17" x 3,0") / 32

041-0501

259,00 €

(Nabe, Kettenblatt und Bremsscheiben sind nicht im Lieferumfang enthalten)



Schalthebel Africa Twin (alle Bj.)

Leichter, formschöner und klappbarer Schalthebel für die Africa Twin.
Ideal auch für den größeren Fuß.

041-0707

32,00 €



Krümmerblende (nur RD 07)

Praktischer und leichter Hitzeschutz, schont Stiefel und Hose.
Optisch einfach genial.

042-0101

19,00 €

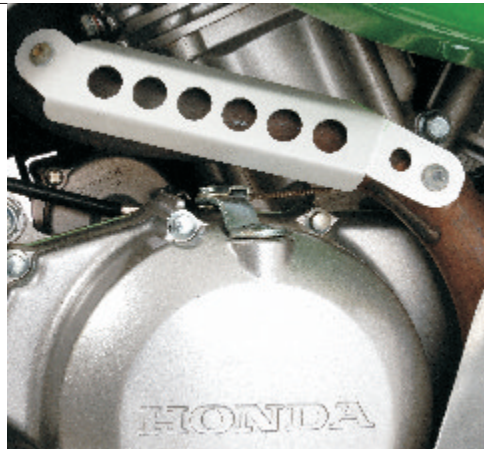

Bremsscheibenabdeckung hinten (nur RD 07)

Endlich ein wirklicher Schutz für die hintere Bremsscheibe. So wird die teure Bremsscheibe bei Off Road Fahrten gut geschützt.

042-0102

44,00 €



**Koffersystem ZEGA
HONDA Africa Twin RD07**

- Robuster Stahl-Kofferträger aus 18 mm Stahlrundrohr (Wandstärke 2 mm) inkl. Anbaumaterial
- Alu-Koffer ZEGA-case 35 Liter
- Alu-Koffer ZEGA-case 41 Liter
- Zwei Satz Kofferhalterungen
- Unterstreicht die Enduro-Optik
- Keine Einschränkung für Ihren Sozius trotz Auspuff
- Auf beiden Seiten gleich ausladend
- Individuelle Befestigung der Koffer in Höhe und Neigung
- Pisten- und geländetauglich
- Wahlweise vormontiert oder zur Selbstmontage
- Stiefelschutz für den Auspuff

Alles komplett für Ihr Motorrad!
052-0050
052-2050 (VMT)

663,00 €
719,00 €

VMT = vormontiert

**Koffersystem ZEGA Pro
HONDA Africa Twin RD07**

Das Alu-Koffersystem ist sehr robust gebaut. Es wurden schon viele Tests gemacht, um sicherzustellen, dass die gesamte Entwicklung den gestellten Anforderungen entspricht.

Der Träger ist aus 18 mm Rundrohr gefertigt, montiert an vorhandenen Befestigungspunkten. Keine Einschränkung für den Soziusbetrieb.

Inklusive Kofferträger und Anbaumaterial, vormontiert.

052-3541 (31/38 L)

759,00 €
052-3542 (38/45 L)

759,00 €

 Viel Zubehör finden Sie unter www.touratech.de

ZEGA ZEGA Pro



Sturzbügel Honda Varadero

Schon bei leichten Umfallen besteht die Gefahr, die Verkleidung der Varadero zu verkratzen. Doch dieser Bügel hält auch härtere Stürze aus!
Unsere Neuentwicklung schützt die großflächige Verkleidung optimal.

- Zweiteiliger Sturzbügel 25 / 18 mm Rohr
- Kunststoffbeschichtet schwarz
- Anbaumaterial anbei
- Auch mit unserem Tankrucksack VP 45 zu verwenden
- Bis Baujahr 2006

051-0506

165,00 €



Kettenschutz Honda Varadero

- CNC- gefräst aus Aluminium
- Leicht
- Originalanschraubpunkte werden verwendet
- Schrauben im Lieferumfang enthalten
- Eloxiert in Alu natur
- Sportliches Aussehen
- Sehr einfache Montage
- Schluss mit dem Wackelkunststoff

040-1401

63,00 €



Lenkermittelstrebe

Auch dieses Fahrzeug muss normalerweise ohne Lenkerstrebe auskommen. Wir haben eine Lenkermittelstrebe im Programm, die einfach nachträglich angeschraubt wird. Sinnvoll für die Montage von Roadbookhaltern, GPS-Geräten, Motorradcomputern, Kartentaschen und anderem.

040-0603

22,00 €





1999-2002



2003-

Motorschutz Varadero

Der serienmäßig verbaute Protektor bei der Varadero bietet nach unten hin leider überhaupt keinen Schutz. Doch schon beim Einsatz in leichtem Gelände oder einem Schotterweg kann heftiger Steinschlag auftreten. Sollte man versehentlich einen größeren Brocken überrollen, ist schnell etwas kaputt. Wir haben diese Lücke gesehen und bieten deshalb unseren Motorschutz an. Der unten verlaufende Auspuff wird gut geschützt, der original Plastiksichtschutz bleibt erhalten.

- Aluminium 4 mm stark
- Großflächiger Schutz
- 4 Befestigungspunkte

040-1263 (1999 - 2002)

79,00 €

040-1281 (2003 -)

79,00 €

passt nicht mit org. Hauptständer



Dirk Schäfer / Mediterranean Sea



Durchsichtiger Spritzschutz

Ersatz für den schwarzen Kunststoffspritzschutz unten in der Verkleidung.

Wir haben festgestellt, dass der "Durchblick" fehlt.

Durch diesen durchsichtigen Schutz kann man auf das Vorderrad hindurchblicken. Das Rangieren und das Zielen werden dadurch wesentlich erleichtert.

040-0270

16,00 €



Touratech Handprotektoren GD Varadero

- Optimaler Hebelschutz für Brems- und Kupplungshebel
- Sehr stabil, auch bei hohen Geschwindigkeiten
- Guter Windschutz
- Inklusive fahrzeugspezifischen Anbausatz
- Protektorfarben: schwarz (1), gelb (2), blau (3), rot (4), weis (5)
- Spoilerfarben: schwarz (1), weiß (5), rot (4), gelb (2), blau (3)



Handprotektor GD with spoiler

Bitte X in Bestellnummer durch o.g. Farbkennung ersetzen

040-720X 53,00 €

**Spoiler für TT-Handprotektoren GD
040-730X 20,00 €**



Handprotektoren, Varadero

- Protektorfarben: schwarz (0), weiß (1), rot (2), gelb (3), blau (4)

Bitte X in Bestellnummer durch o.g. Farbkennung ersetzen

040-059X (Handprotektoren) 61,00 €

040-0570 (Spoiler schwarz) 17,00 €



Stopfen für Öleinfüllöffnung, Varadero

Ersatz für den Originalverschluss der Öleinfüllung. Schützt vor Missbrauch, denn dieser Stopfen kann nur mit dem mitgelieferten 7 mm Innensechskantschlüssel geöffnet werden. CNC-gedrehtes Aluminium.

040-0287 17,00 €



**Hohe Scheibe**

Neue Scheibe für die Honda Varadero. Minimiert deutlich die Verwirbelungen und gibt Ihnen einen sehr guten und ruhigen Windschutz.

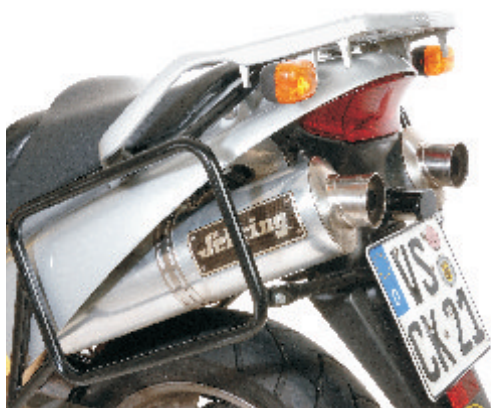
Hohe Scheibe Varadero 1999-2002**041-0002****153,00 €****Hohe Scheibe Varadero 2003-****041-0006****153,00 €****Sebring Auspuff -2003**

Mit ABE.

Besserer Sound und bessere Optik, keine Leistungsverluste!

Was will man mehr? Schmäler als das Original.

040-3232**788,00 €**

Wirth Gabelfedern, Varadero

- Progressiv und härter als die Originalfedern
- Kein Durchschlagen mehr
- Besseres Ansprechen
- Leichter Selbststeinbau
- Mit ABE
- Gönnen Sie sich ein vernünftiges Fahrwerk für Ihre Varadero
- Für alle Baujahre ('99-'04) passend

040-0455**90,00 €****Öhlins Federbein 99-02, Varadero**

Endlich kein Aufsetzen in Kurven mehr. Auch mit zwei Personen und Gepäck kein Durchschlagen mehr. In Kombination mit den Wirth-Federn können Sie Ihrer Varadero ein wirklich gutes Fahrwerk spendieren. Dann gibt es auch kein Pendeln in schnellen, schlecht asphaltierten Kurven mehr.

Typ S46 HR1C1S

- H: Ausgleichsbehälter am Schlauch
- R1: Zugstufeneinsteller
- C1: Druckstufeneinsteller
- S: Hydraulische Federvorspannung

040-0417 '99-'02**1089,00 €****040-1830 '03-****1089,00 €****Schalthebel Varadero (alle Baujahre)**

Leichter, formschöner und klappbarer Schalthebel für die Varadero. Ideal auch für den größeren Fuß.

041-0705**32,00 €**

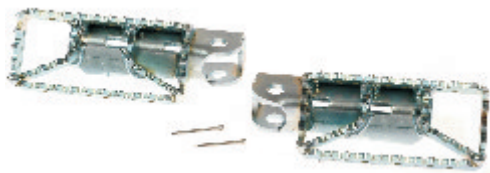

Rallyfußrasten Varadero

Diese Fußrasten haben sich bei unseren Rallye-Einsätzen bewährt. Sie bieten eine deutlich größere Auflagefläche für die Füße und erlauben es, auch längere Passagen im Stehen zu fahren.

Diese Fußrasten geben auch mehr Halt, da die "Zähne" sehr scharfkantig sind.

041-0604

86,00 €



Xenon-Scheinwerfer

Modernste und innovative Lichttechnik für Ihre Varadero. Extrem helles Xenon-Licht für ein deutliches Sicherheitsplus bei Nachtfahrten.

Der Xenon-Scheinwerfer wird mit dem Fernlicht gekoppelt und erreicht damit eine wesentlich höhere Lichtausbeute als mit herkömmlichen Zusatzscheinwerfern.

Mit TÜV-Prüfzeichen.

Inklusive Spezialhalter und allen Anbaumaterialien sowie einer ausführlichen Anbauanleitung.

040-1507 (bis 2002)

349,00 €

040-1513 (ab 2003)

349,00 €

(nur linke Seite)

Folgende Kombinationen sind in Deutschland zulässig:

1 x Xenon-Zusatzscheinwerfer (Fernscheinwerfer) und

1 x Nebelscheinwerfer

oder

2 x Nebelscheinwerfer



Nebelscheinwerfer

Der Nebelscheinwerfer hat das gleiche Gehäuse wie unser Xenon-Scheinwerfer und bietet Ihnen ein großes PLUS an Sicherheit bei Regen, Nebel und Schnee. Xenon- und Nebelscheinwerfer können auch zusammen ans Motorrad montiert werden. Bei beiden Scheinwerfern entfällt der TÜV-Eintrag in Ihre Papiere durch das TÜV-Prüfzeichen.

040-2007 rechts bis 2002

127,00 €

040-3007 links bis 2002

127,00 €

040-2013 rechts ab 2003

127,00 €

040-3013 links ab 2003

127,00 €



Tankrucksack

Dieser Tankrucksack passt perfekt auf die Honda Varadero.

- Hauptfach 25 Liter, kann noch verkleinert werden
- 2 kleine Seitentaschen
- 1 große Kartentasche: 26 x 29 cm
- Kartentasche kann abgenommen werden
- Befestigung hinten mit zwei Schnellverschlüssen
- Befestigung vorne mit zwei Aluminium-Haken
- Passende Regenhaube mit Klarsichtfenster kann zusätzlich bestellt werden.
- Tragegriff

Zwei Tragegurte: Können in die vorhandenen Ösen eingehängt werden; damit erhält man ruckzuck einen Rucksack oder eine Tragetasche!

Ideal, wenn man sein Motorrad stehen lässt, aber seine Sachen dabei haben möchte.

055-1060 (Tankrucksack)	111,00 €
055-1063 (Tankrucksack VP 45)	179,00 €
055-0069 (Regenhaube)	14,00 €

TR VP 45



Hecktasche

13 Liter Inhalt hat diese praktische Hecktasche für die große Honda-Enduro.

Maßgeschneidert passt sie genau auf den kleinen Heckträger. Sie wird dort mit vier Riemen an den Gepäckhaken eingehängt. Ein zusätzlicher Riemen sichert die Hecktasche bei großer Beladung. Der Boden der Tasche hat eine Moosgummi Auflage, um einen rutschfesten Sitz zu garantieren.

Mit einem Reißverschluss kann man das Volumen auf ca. 22 Liter vergrößern.

Größe: ca. 35 cm x 25 cm x 15 cm,
vergrößerbar auf ca. 35 cm x 25 cm x 25 cm

055-1205	83,00 €
-----------------	----------------



Koffersystem ZEGA**Honda Varadero**

- Robuster Stahl-Kofferträger aus 18 mm Stahlrundrohr (Wandstärke 2 mm) inkl. Anbaumaterial
- Alu-Koffer ZEGA-case 35 Liter
- Alu-Koffer ZEGA-case 41 Liter
- Zwei Satz Kofferhalterungen
- Unterstreicht die Enduro-Optik
- Keine Einschränkung für Ihren Sozios trotz Auspuff
- Freie Wahl der Koffergrößen (auch unterschiedlich) 35 oder 41 Liter
- Auf beiden Seiten gleich ausladend (je nach Koffer)
- Individuelle Befestigung der Koffer in Höhe und Neigung
- Pisten- und geländetauglich
- Wahlweise vormontiert oder zur Selbstmontage

Alles komplett für Ihr Motorrad:**052-0057** (35/35 L) **663,00 €****052-2057** (35/35 L VMT) **719,00 €****052-0058** (41/41 L) **663,00 €****052-2058** (41/41 L VMT) **719,00 €**

VMT = vormontiert

**ZEGA**

Zega Pro Koffersystem Honda Varadero bis 2006

Das Alu-Koffersystem ist sehr robust gebaut und wir haben versucht, die Kofferträger bzw. die Koffer möglichst nah ans Motorrad zu bringen. Es wurden schon viele Tests gemacht um sicherzustellen, dass die gesamte Entwicklung den gestellten Anforderungen entspricht.

Der Träger ist aus 18 mm Rundrohr gefertigt, montiert an vorhandenen Befestigungspunkten.

Keine Einschränkung für den Soziusbetrieb.

Optionales Zubehör wie Taschen, Halter, Vorhänge sowie Einbauschlösser und vieles mehr finden Sie in der Kategorie ZEGA PRO-Zubehör.



Im Lieferumfang des Systems sind:

2 x Alu-Koffer Zega Pro, vormontiert (VMT)

1 x Kofferträger mit Anbaumaterial und 2 Miniblinkern

052-3551 (38/38 L)

759,00 €

052-3552 (45/45 L)

759,00 €

ZEGA PRO



**Kettenschutz Transalp**

- Problemlose und schnelle Montage
- Optimale Ausnutzung der vorhandenen Befestigungspunkte
- Sehr einfache Montage
- Sportliches Aussehen
- CNC-gefräst aus Aluminium
- Eloxiert in Alu natur
- Leicht

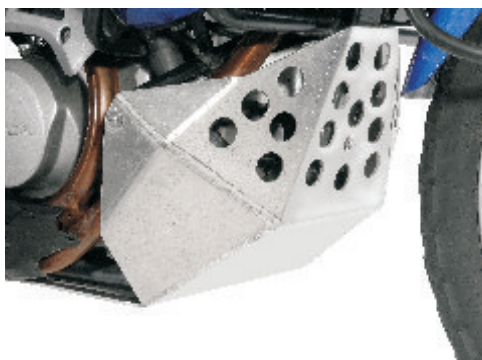
040-1402**63,00 €****Motorschutz Transalp**

- Besonders stabiler Schutz
- Kühlung durch großzügige Kühlöffnungen
- Schützt Krümmer, Unterzüge und Motor
- 3 mm dickes Aluminium, geschweißt
- Wird an vorhandenen Befestigungspunkten angeschraubt und mit Schellen an den Rahmenunterzügen befestigt.

040-1269 (2000-2002)**157,00 €****Scheinwerferschutz Transalp**

Schutzscheibe für den Hauptscheinwerfer aus Stahl. Sehr wirkungsvoller Schutz, der in das Design des Motorrads integriert ist.

Ohne TÜV, trotzdem auf Reisen sehr empfehlenswert.

041-0220**62,00 €**

Rallyefußrasten Transalp

Diese Fußrasten haben sich bei unseren Rallyeeinsätzen bewährt.

Sie bieten eine deutlich größere Auflagefläche für die Füße und erlauben es, auch längere Passagen im Stehen zu fahren.

Diese Fußrasten geben auch mehr Halt, da die "Zähne" sehr scharfkantig sind.

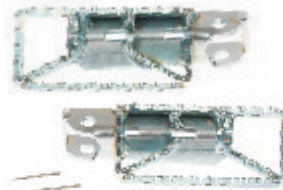

041-0601

86,00 €

Schalthebel Transalp

Deutlich stabilerer Schalthebel, formschön und klappbar. Auch für den größeren Fuß geeignet.

041-0707 (-2006)

32,00 €



Kühlerschutz Transalp

Wirkungsvoller Schutz für den Wasserkühler. Perfekter Schutz mit superschöner Optik - was will man mehr?

Zwei eloxierte Aluminiumteile werden mit den original Schrauben vor dem Kühler befestigt.

040-2400

83,00 €



**Lenkererhöhung**

- Bringt aufrechtes, entspanntes Sitzen
- Entlastung von Schultern und Handgelenken
- Für den Sparteinsatz: wesentlich aufrechteres Stehen und damit ermüdungsfreieres Fahren
- Bessere Motorradkontrolle
- Alu natur oder schwarz
- 25 mm Erhöhung

040-0267 Alu natur**34,00 €****040-0265 schwarz****37,00 €**

**Bremsflüssigkeit finden Sie
ab Seite 179.**

**Stahlflexbremsleitung Transalp**

- Stahlflexbremsleitungen aus PTFE
- Höhere Bremsleistung
- Genauerer Druckpunkt
- Mit TÜV-Gutachten
- Inkl. Dichtungen
- Robuster im harten Geländebetrieb
- Langlebig, da gleichzeitig Schutz des Schlauches vor UV-Strahlung

040-0301 vorn**93,00 €****040-0302 hinten****44,00 €****Gabelfedern Transalp**

- Progressiv und härter als die Originalfedern
- Besseres Ansprechen
- Mit ABE
- Kein Durchschlagen mehr
- Leichter Selbsteinbau
- Echte Fahrwerksverbesserung

040-0460**90,00 €**

Gabelöl finden Sie auf Seite 178.

Xenon-Scheinwerfer

Modernste und innovative Lichttechnik für Ihre Transalp. Extrem helles Xenonlicht für ein deutliches Sicherheitsplus bei Nachtfahrten. Der Xenon-Scheinwerfer wird mit dem Fernlicht gekoppelt und erreicht damit eine wesentlich höhere Lichtausbeute als mit herkömmlichen Zusatzscheinwerfern.

Mit TÜV-Prüfzeichen inklusive Spezialhalter, allen Anbaumaterialien und einer ausführlichen Anbauanleitung. Nur für die linke Seite!

Xenon Scheinwerfer (links)
040-1518

349,00 €

Folgende Kombinationen sind in Deutschland zulässig:
1 x Xenon-Zusatzscheinwerfer (Fernscheinwerfer) und
1 x Nebelscheinwerfer
oder
2 x Nebelscheinwerfer

Nebelscheinwerfer

Der Nebelscheinwerfer hat das gleiche Gehäuse wie unser Xenon-Scheinwerfer und bietet Ihnen ein großes Plus an Sicherheit bei Regen, Nebel und Schnee. Xenon- und Nebelscheinwerfer können auch zusammen ans Motorrad montiert werden. Bei beiden Scheinwerfern entfällt der TÜV-Eintrag in Ihre Papiere durch das TÜV-Prüfzeichen.

Nebelscheinwerfer rechts
040-2018

127,00 €

Nebelscheinwerfer links
040-3018

127,00 €



**Lenkermittelstrebe**

Endlich kann wieder etwas am Lenker montiert werden!
Die ideale Lösung für gelegentliche Einsätze. Die Strebe ist 290 mm lang und eloxiert.

040-0603**22,00 €****Handprotektoren Transalp 650**

- Guter Hebelschutz für Brems- und Kupplungshebel
- Protektorfarben: schwarz (0), weiß (1), blau (4)

Bitte X in Bestellnummer durch o.g. Farbkennzeichnung ersetzen.

040-161X (Handprotektoren)**87,00 €****Sturzbügel Honda Transalp 650**

Verkleidung und Tank sind bei jedem Motorrad gefährdete Teile, so benötigt auch die Transalp hier besonderen Schutz.

Um einen bestmöglichen Schutz zu ermöglichen, haben wir unseren Sturzbügel für diese Mittelklasse-Enduro entworfen und gefertigt. So sind sowohl Tank als auch Verkleidung vor starken Beschädigungen sehr gut geschützt. Gleichzeitig nimmt der Sturzbügel die Form der Transalp auf und integriert sich hervorragend in deren Gesamtoptik.

Der solide Schutz minimiert somit das Risiko kostspieliger Reparaturen.

Ideal angebracht und so ein echter Gewinn für jede Transalp.

051-0522**165,00 €**

Tankrucksack

Dieser Tankrucksack für die Transalp bietet viel extra Stauraum.

- Hauptfach 25 Liter, kann noch verkleinert werden
- 2 kleine Seitentaschen
- 1 großes Kartenfach: 26 x 29 cm
- Kartenfach kann abgenommen werden
- Tragegriff
- Passende Regenhaube mit Klarsichtfenster kann zusätzlich bestellt werden.
- Kann zu Rucksack oder Tragetasche umgebaut werden

Zwei Tragegurte: Können in die vorhandenen Ösen eingehängt werden. Damit erhält man schnell einen Rucksack oder eine Tragetasche! Ideal, wenn man sein Motorrad stehen lässt, aber seine Sachen dabei haben möchte.

055-1061 (Tankrucksack) 111,00 €

055-0069 (Regenhaube) 14,00 €



Hecktasche

13 Liter Inhalt hat diese praktische Hecktasche für die Honda Transalp. Maßgeschneidert passt sie genau auf den kleinen Heckträger. Sie wird dort mit vier Riemen an den Gepäckhaken eingehängt. Ein zusätzlicher Riemen sichert die Hecktasche bei großer Beladung.

Der Boden der Tasche hat eine Moosgummi Auflage, um einen rutschfesten Sitz zu garantieren.

Mit einem Reißverschluss kann man das Volumen noch auf ca. 22 Liter vergrößern.

Größe: ca. 35 x 25 x 15 cm,
vergrößerbar auf ca. 35 x 25 x 25 cm

055-1205 83,00 €



Hohe Scheibe

Neue Scheibe passend an verschiedene Transalp Baujahre.

Minimiert die Verwirbelungen und gibt Ihnen einen ruhigen sowie sehr guten Windschutz.

041-0010 ('00 - '07) 100,00 €

041-0009 ('94 - '99) 100,00 €

041-0008 ('88 - '93) 100,00 €



**Koffersystem ZEGA****HONDA Transalp XL 600 V und XL 650 V****Alles komplett für Ihr Motorrad**

- Robuster Stahl-Kofferträger aus 18 mm Stahlrundrohr (Wandstärke 2 mm) inkl. Anbaumaterial
- Alu-Koffer ZEGA-case 35 Liter
- Alu-Koffer ZEGA-case 41 Liter
- Zwei Satz Kofferhalterungen
- Unterstreicht die Enduro-Optik
- Keine Einschränkung für Ihren Sozius trotz Auspuff
- Auf beiden Seiten gleich ausladend
- Individuelle Befestigung der Koffer in Höhe und Neigung
- Pisten- und geländetauglich
- Wahlweise vormontiert oder zur Selbstmontage

XL 600 V (1999) mit Zega**052-2115** (35/41 L VMT)**719,00 € 052-0115** (35/41 L)**663,00 €****XL 650 V ab Bj.2000 mit Zega****052-2052** (35/41 L VMT)**719,00 € 052-0052** (35/41 L)**663,00 €**

VMT = vormontiert

**Koffersystem ZEGA PRO, XL 650 V**

Das Alu-Koffersystem ist sehr robust gebaut und wir haben versucht, die Kofferträger bzw. die Koffer möglichst nah ans Motorrad zu bringen. Es wurden schon viele Tests gemacht um sicherzustellen, dass die gesamte Entwicklung den gestellten Anforderungen entspricht.

Der Träger ist aus 18 mm Rundrohr gefertigt, montiert an vorhandenen Befestigungspunkten. Keine Einschränkung für den Soziusbetrieb.

052-3531 (38/38 L VMT)**759,00 € 052-3532** (45/45 L VMT)**759,00 €**

Im Lieferumfang des Systems sind:

- 2 x Alu-Koffer Zega Pro 38 Liter, vormontiert (VMT)
- 1 x Kofferträger mit Anbaumaterial und 2 Miniblinkern

Im Lieferumfang des Systems sind:

- 2 x Alu-Koffer Zega Pro 45 Liter, vormontiert (VMT)
- 1 x Kofferträger mit Anbaumaterial und 2 Miniblinkern

VMT = vormontiert

Optionales Zubehör wie Taschen, Halter, Vorhänge- sowie Einbauschlösser und vieles mehr finden Sie auf www.touratech.de



Tank 23 Liter

Großer Acerbis-Tank für die Yamaha XT 600 ab 1995.

100-1050 **298,00 €**

Nur in Schwarz lieferbar



Kettenschutz

Schöner und stabiler Schutz für die XT-Kette. Aus lasergeschnittenem Aluminium.

040-1408 **63,00 €**



Gepäckbrücke

Leichte und dennoch geräumige Gepäckbrücke aus Aluminium für die Yamaha XT 600.

051-1003 **79,00 €**



Yamaha XT 600

Motorschutz XT 600

Großer stabiler Motorschutz für die gute alte XT. So gerüstet kann keine Schotterpiste der Welt dem robusten Einzylinder etwas anhaben.

040-1280 **189,00 €**





DS 14 DSAL 3.0Ah – Akku-Bohrschrauber

Ein absoluter Newcomer aus dem Hause Hitachi ist der DS14DSAL. Er ist mit einem 13 mm Bohrfutter und 22 Drehmomentstufen ausgestattet, dies erlaubt einen weichen Schraubfall mit bis zu max. 45 Nm.

Lieferumfang:

- 2 Li-Ion Akkus BSL1430 14,4 V (3.0Ah)
- 1 Ladegerät UC 18 YRSL (Schnellladezeit ca.45 min)
- 1 Transportkoffer und 1 Schrauberklinge

070-5025

308,00 €

Die folgenden Akkuschrauber sind mit einer Aufnahme von 1/4" Innensechskant ausgestattet!



WH 10 DCL 1.5Ah – Akku-Winkelschlagbohrschrauber

Mit einer Gesamtlänge von 280 mm und einem Gewicht von nur 1Kilo eignet sich der gut ausbalancierte WH10DCL hervorragend zur Montage an verwinkelten Stellen.

Durch die LED-Beleuchtung wird das Arbeiten auch an dunkleren Stellen ermöglicht. Das max. Drehmoment beträgt 30 Nm.

Lieferumfang:

- 2 Li-Ion Akkus BCL 1015 (1,5Ah)
- 1 Ladegerät UC 10 SFL (Schnellladezeit ca. 40 min)
- 1 Transportkoffer und 1 Schrauberklinge

070-5027

260,00 €



DB 10 DL (1.5L) Akku-Elektronik-Bohrschrauber

Handlich, klein und stark ist der DB10DL. Mit 21 einstellbaren Drehmomentstufen bis max. 10 Nm gewährleistet er einen weichen Schraubfall und eignet sich für alle möglichen Arbeiten am Motorrad. Das ergonomische und funktionsvolle Design lässt den DB10DL nicht nur schön aussehen, auch das Gewicht von nur 0,8 Kilo ist optimal ausbalanciert und macht das Arbeiten sehr angenehm.

Lieferumfang:

- 2 Li-Ion Akkus BCL 1015 10,8V (1,5Ah)
- 1 Ladegerät UC 10 SFL (Ladezeit ca. 40 min)
- 1 Schrauberklinge

070-5000

141,00 €



Stahlflexbremsleitungen aus PTFE

- Höhere Bremsleistung
- Genauerer Druckpunkt
- Für die vordere und zum Teil auch für die hintere Bremsanlage lieferbar
- Mit ABE (auch für ABS-Motorräder)
- Inkl. Dichtungen
- Robuster im harten Geländebetrieb
- Langlebig, da gleichzeitig Schutz des Schlauches vor UV-Strahlung

Bremsflüssigkeit finden Sie auf Seite 179.

Stahlflex-Bremsl BMW R 1150 GS vorne ohne ABS	040-0325	118,00 €
Stahlflex-Bremsl BMW R 1150 GS vorne mit ABS	040-0324	134,00 €
Stahlflex-Bremsl BMW R 1150 GS hinten mit/ohne ABS	040-0326	44,00 €
Stahlflex-Bremsl BMW R 100/80 GS vorne ab 1991 3 cm länger als Original	040-0300	57,00 €
Stahlflex-Bremsl BMW R 1100 GS vorne ohne ABS 3 cm länger als Original	040-0311	118,00 €
Stahlflex-Bremsl BMW R 1100 GS vorne mit ABS 3 cm länger als Original	040-0310	134,00 €
Stahlflex-Bremsl BMW R 1100 GS hinten mit/ohne ABS	040-0317	57,00 €
Stahlflex-Bremsl BMW F 650 vorne bis 1999	040-0314	57,00 €
Stahlflex-Bremsl BMW F 650 GS Dakar vorne 2 cm länger als Original	040-0332	57,00 €
Stahlflex-Bremsl BMW F 650 GS vorne	040-0333	57,00 €
Stahlflex-Bremsl BMW F 650 GS/Dakar hinten	040-0334	57,00 €
Stahlflex-Bremsl Honda XR 600/650L vorne	040-0313	57,00 €
Stahlflex-Bremsl Honda XRV 750 RD07 vorne	040-0315	93,00 €
Stahlflex-Bremsl Honda XRV RD07 hinten bis 1995	040-0329	44,00 €
Stahlflex-Bremsl Honda XRV RD07 hinten ab 1996	040-0327	44,00 €
Stahlflex-Bremsl Suzuki DR 650 SE vorne	040-0312	57,00 €
Stahlflex-Bremsl Yamaha XT 600 E/K vorne ab 1990	040-0316	57,00 €

(Bremsleitung für F650GS/Dakar sind ohne ABS. ABS-Version auf Anfrage)

Bitte geben Sie bei der Bestellung den genauen Typ und das genaue Baujahr Ihres Motorrades an.



Die meisten Lenkererhöhungen werden mit einem TÜV-Gutachten geliefert.

Lenkererhöhungen

Ohne großen Umbauaufwand können Sie sich Ihren Lenker anpassen. Unsere Lenkererhöhungen bringen folgende Vorteile:

- Aufrechteres, entspannteres Sitzen
- Entlastung der Schultern und der Handgelenke
- Bessere Motorradkontrolle
- Je nach Typ sind sie schwarz kunststoffbeschichtet oder Alu natur
- Beim Sporteinsatz: wesentlich aufrechteres Stehen und ermüdungsfreieres Fahren im Stehen
- Bei allen Typen sind passende Schrauben im Lieferumfang enthalten



Sollte Ihr Motorradtyp nicht aufgelistet sein, so messen Sie bitte den Lenkerdurchmesser und den Abstand der Befestigungsschrauben (Bohrungsabstand) nach. Außerdem sollten Sie überprüfen, ob die Züge und Schläuche die entsprechende Höherlegung zulassen bzw. ob diese eventuell anders verlegt werden müssen.

Geeignet für:	Lochabstand	Erhöhung	Typ	Nummer	Preis
KTM Adventure LC 4 bis Bj. 2000 ***	40 mm	30 mm	1	040-0263	42,00 €
KTM Supercompetition „PT“ ***	38,5 mm	30 mm	2	040-0261	34,00 €
KTM LC 4 Enduro / Suzuki V-Strom **	35 mm	30 mm	3	040-0262	39,00 €
BMW R80/R100GS, R1100GS/R1150R, Honda Africa Twin, Transalp, Varadero... **	32 mm	35 mm	4 5*	040-0264 040-0260	34,00 € 37,00 €
BMW R80/R100GS, R1100GS/R1150R, Honda Africa Twin, Transalp, Varadero... **	32 mm	25 mm	6 7*	040-0267 040-0265	34,00 € 37,00 €
KTM SC 99, LC 4 Adventure, LC 8, EXC, Supercompetition ***	38,5 mm	30 mm	8	040-0268	39,00 €
„DR“ für Suzuki DR 650/DR-Z 400 **	35 mm	35 mm	9	040-0259	34,00 €
MZ Baghira **	32 mm	35 mm	10	040-0266	34,00 €
BMW F 650 GS/Dakar **	35 mm	35 mm	11	040-0269	42,00 €
Triumph Tiger **	35 mm	20 mm	12	040-0273	34,00 €
R 1200 GS (bis Bj. 2007) ***	38,9 mm	30 mm	13*	040-0274	40,00 €
Yamaha XT 660 R **	33 mm	30 mm	14	040-0275	42,00 €
BMW G 650 X Challenge/Moto/Country (nicht für Modelle mit ABS geeignet) ***	-	20 mm 15 mm	15 16	049-0109 049-0110	21,00 € 78,00 €
BMW F 800/650 (Twin) GS	-	20 mm	22	048-0150	20,00 €
BMW R1200GS/ADV MÜ ab 2008 ***	38,9 mm	30 mm	23	044-1067	44,00 €
BMW HP 2	-	26 mm	24	044-2070	46,00 €
Xtrig PHDS	-	15 mm 20 mm 30 mm	-*	043-0027 043-0028 043-0029	23,00 €
BMW G450X ****	-	5, 10, 15, 20 mm	-	043-0118	34,00 €

* schwarze Ausführung

** Für Modelle mit 22 mm Lenker

*** Für Modelle mit 28 mm Lenker

**** Ohne Gutachten

Miniblinker

Sehr kleine Abmessungen, Leuchtmittel im Lieferumfang enthalten. Flexible Aufhängung; passen mit kleinen Änderungen auch an die BMW R 1100 GS und BMW R 1150 GS - Miniblinker 21 Watt, Größe M12 nicht für R 100 GS geeignet.

Miniblinker 21W M10 x 1,25 VR = HL		
040-0204	pro Stück	11,00 €
Miniblinker 21W M10 x 1,25 VL = HR		
040-0205	pro Stück	11,00 €
Miniblinker 21W M12 x 1,25 VR = HL		
040-0207	pro Stück	11,00 €
Miniblinker 21W M12 x 1,25 VL = HR		
040-0208	pro Stück	11,00 €

(VR = vorn rechts, VL = vorn links, HR = hinten rechts, HL = hinten links)



Microblinker

Nochmals kleinere Abmessungen und jetzt in Dreiecksform. Die Microblinker werden ebenfalls mit Leuchtmitteln (10 Watt) geliefert. In zwei unterschiedlichen Längen lieferbar: Sind einsetzbar VR oder HL bzw. VL oder HR.

Microblinker 20 mm 10W M10 x 1,25 Satz R + L	
040-0203	26,00 €
Microblinker 40 mm 10W M10 x 1,25 Satz R + L	
040-0216	26,00 €

(VR = vorn rechts, VL = vorn links, HR = hinten rechts, HL = hinten links)

Dazu **passende** Leuchtmittel in 21 Watt (z.B. für R 850/11xx GS)

040-0218 Leuchtmittel 21 Watt 2er Set	6,00 €
--	---------------



Abbildung zeigt 40mm - Version

Xenon-Scheinwerfer universal

Für alle diejenigen, die noch keinen Zusatzscheinwerfer haben und für die es auch keinen Anbausatz gibt, haben wir die Lösung.

Die Zusatzscheinwerferhalterung kann entweder an den Lenker oder z. B. an den Sturzbügel geklemmt werden. Über eine Klemmung (ca. 25 Durchmesser, jedoch variabel) wird die in verschiedenen Möglichkeiten einstellbare Halterung für den Zusatzscheinwerfer befestigt. Das ganze Gebilde besteht aus eloxiertem Aluminium und kann auf vielen Motorrädern befestigt werden.

040-1515	349,00 €
-----------------	-----------------





Zigarettenanzünder-Dose Anbauset

Ob Handy-Ladekabel oder GPS-Anschlusskabel, alle haben einen Stecker für den Zigarettenanzünder. Diese Zigarettenanzünder-Dose können Sie mit den Halteschellen problemlos am Lenker oder an anderer Stelle anbauen. Egal ob am 22mm Hauptlenker oder an der 12mm Lenkermittelstrebe. Beide Halteschellen gehören zum Lieferumfang. Für den elektrischen Anschluss sind Anschlussleitung und Kontakte im Lieferumfang.

030-0022 ohne Sicherung, zum Anschluss an abgesicherte Leitung **25,00 €**

030-0023 mit Sicherung, zum Anschluss z.B. direkt an die Batterie **30,00 €**



Bordnetzsteckdose

Wenn an Ihrem Motorrad keine Steckdose vorhanden ist oder wenn Sie eine zweite Stromversorgung brauchen.

Wir nutzen Sie:

- zum Anschluss unserer Lampe CHALA 12HD
- zum Laden von Akkus für den Fotoapparat
- für den Betrieb unseres Kompressors bei Reifenpannen
- inklusive Anbaumaterial.

Für den Anbau an der Lenker-Mittelstrebe oder an den Lenker (Rohrdurchmesser 22 mm).

030-0012 ohne Sicherung, zum Anschluss an abgesicherte Leitung **22,00 €**

030-0027 mit Sicherung, zum Anschluss z.B. direkt an die Batterie **26,00 €**



Zusatzrücklicht

- 7 ultrahelle Leuchtdioden (verschleißfrei!)
- Rück- und Bremslicht
- Reflexionsfolie
- Stabiles gefrästes Aluminiumgehäuse - eloxiert
- Anschlussleitung 1 m
- Stecker ist angeschlossen, Anbaumaterial zum Anschluss an die Bordelektrik und der Gegenstecker werden mitgeliefert
- Nur 98 g
- Kein TÜV-Gutachten
- Nicht zulassungsfähig, schützt aber auch ohne Zulassung vor Auffahrunfällen - und was ist wichtiger?



040-0034

73,00 €



Fernbedienungsschalter 1 x um universal 4A/30V

Dieser praktische Fernbedienungsschalter besitzt einen Schalter mit Ein-Aus-Funktion und ist mit einem 1,4 m langen Kabel ausgestattet. Der Schalter wird mit einer Dichtung an der mitgelieferten Halterung befestigt. Gewicht: 0,1 kg

030-0170

30,00 €



BOXER OIL 4T 15W/50

- Speziell auf die Anforderungen des luftgekühlten Motors abgestimmt
- Synthetic Performance MC "Molecularly Converted"
- Gemeinsam entwickelt und getestet mit AC Schnitzer
- Spürbar mehr Drehfreude
- Reduziert durch verminderte innere Reibung Verbrauch und Verschleiß
- Spezielles Additivpackage für niedrigen Verdampfungsverlust (NOACK) reduziert den Ölverbrauch
- Exzellente Temperaturstabilität und eine hohe Druckaufnahmefähigkeit
- Durch JASO MA Spezifikation auch für alle anderen BMW-Motoren geeignet. Ein Öl für alle Motoren dieses Herstellers
- Spezifikationen: JASO MA - API SL, SJ, SH, SG

400-0166 (1 Liter)

15,50 €

400-0167 (4 Liter)

60,50 €



CROSS POWER 4T

- 4T-Motorenöl speziell für Off-Road-Motorräder
- 100% fully synthetic
- Viskositäten SAE 10W/50, 10W/60
- Ideal für Off-Road-Motorräder mit hoher Leistung
- Optimaler Verschleiß- und Korrosionsschutz
- Extreme Temperatur- und Scherstabilität
- Niedrigster NOACK (Verdampfungsverlust)
- Cross Power 10W/60 ist für die Verwendung in den neuen KTM LC4 Motoren unbedingt zu empfehlen

400-0174 (10W/50 - 1 Liter)

19,95 €

400-0175 (10W/50 - 4 Liter)

79,00 €

400-0176 (10W/60 - 1 Liter)

19,95 €

400-0177 (10W/60 - 4 Liter)

79,00 €



TOP SPEED 4T

- Modernes 4T-Motorenöl für den Ganzjahreseinsatz
- Synthetic Performance MC "Molecularly Converted"
- Viskositäten SAE 10W/30, 10W/40, 15W/50
- Exzellente Temperaturstabilität und eine hohe Druckaufnahmefähigkeit
- Optimaler Verschleiß- und Korrosionsschutz
- Weiches Kupplungsgrifen
- Niedriger NOACK, geringer Ölverbrauch
- Spezifikationen: JASO MA - API SL, SJ, SH, SG (identisch mit Cross Power 4T)

400-0168 (10W/30 - 1 Liter)

15,50 €

400-0169 (10W/30 - 4 Liter)

60,50 €

400-0170 (10W/40 - 1 Liter)

15,50 €

400-0171 (10W/40 - 4 Liter)

60,50 €



Motorex - der Touratech-Partner in Sachen Schmierstoffe

Seit 90 Jahren erforscht, entwickelt und produziert das größte unabhängige Frischöl-Veredelungsunternehmen der Schweiz mit Sitz in Langenthal, im Herzen der Schweiz, innovative Schmierstoffe und chemisch-technische Produkte. Besonders im Motorradsektor ist Motorex eine feste Größe und Inbegriff für beste Qualität und höchste Innovation. Wir freuen uns, Motorex-Qualität im Touratech-Sortiment anbieten zu können.



KTM RACING 20W/60

- KTM Racing 4T Oil 20W/60 , speziell für und zusammen mit KTM entwickelt
- 100% fully synthetic
- Speziell abgestimmt auf KTM 4-Takt- und KTM-Rennmotoren in MX, SX, SM, Rallye und Enduro
- Komplett neues Ölkonzept
- Optimierte Reibwerte
- Liefert maximale Leistung bei optimierter Leistungsentfaltung
- Rennsporterprob

400-0178 (1 Liter)

26,50 €

400-0179 (4 Liter)

99,00 €



GEAR OIL PRISMA ZX (für Kardan und Getriebe)

- Synthetic Performance
- Viskosität SAE 75W/90
- Höchster Schaltkomfort
- Speziell für Fahrzeuge mit getrennt geschmierten Getrieben (Kardan, Hypoidantriebe)
- Spezifikationen: API GL-4+5

400-0180 (1 Liter)

16,95 €

RACING FORK OIL Neu entwickelte MOTOREX LOW FRICTION TECHNOLOGY

- Verhindert Ruck-Gleiten "stick-slip"
- Dichtungspflegende Additive
- Minimiert Schaumbildung
- In härtesten Renneinsätzen getestet

- Schnelles Ansprechen der Gabel
- Optimale Dämpfung über gesamten Temperaturbereich
- Schutz vor Korrosion und Kondenswasser



400-0181 (2,5W)

15,95 €

400-0182 (5,0W)

15,95 €

400-0183 (7,5W)

15,95 €

400-0184 (10W)

15,95 €

400-0185 (15W)

15,95 €

jeweils ein Liter

FUEL STABILIZER

- Für 2T- und 4T-Benzin-Motoren mit und ohne Katalysator
- Hält bleifreien Kraftstoff bei längeren Standzeiten (Einlagerung, Überwinterung etc.) stabil und zündfähig
- Verhindert die Oxidation sowie damit verbundene Verharzungen und Ablagerungen

Ergebnis: Keine Startschwierigkeiten nach Standzeiten.
Keine teure Vergaserzerlegung und Reinigung nötig.

400-0193 (125 ml)

10,50 €



SYSTEM GUARD

- Für 2T- und 4T-Benzin-Motoren mit und ohne Katalysator
- Reinigt, löst Ablagerungen im gesamten Einspritzsystem
- Verbessert Korrosionsschutz, bindet Wasser

400-0194 (125 ml)

10,50 €



BRAKE FLUID DOT 5.1

- Hoher Nassiedepunkt 180 °C
- Bessere Performance bei kalten Temperaturen.
- Feineres Ansprechverhalten
Nicht mischbar mit Silicon-Basis-Bremsflüssigkeit (DOT5)
- Spezifikationen: FMVSS 116 DOT3/4/5.1

400-0192 (250 g)

9,90 €





MOTOREX CHAINLUBE 622 OFF ROAD

- Farbloser Kettenschmierstoff, speziell für den Off-Road-Bereich entwickelt
- 100% Synthetic
- X-Ring und O-Ring getestet
- Schmutz- und wasserabweisend
- Durch seine nicht so hoch haftende Formulierung wird verhindert, dass sich zu viel Schmutz (Staub etc.) an der Kette sammelt. Dadurch wird der Verschleiß extrem reduziert und längere Standzeit garantiert.

400-0195 (500 ml)

12,95 €



MOTOREX CHAINLUBE 622 STRONG

- Spezieller Schmierstoff für Motorrad-Antriebsketten
 - Perfekte Anwendungsfarbe "weiß"
 - X-Ring und O-Ring getestet
 - Perfekter Verschleißschutz
 - Schleuderfest
 - Die Alternative zum Chainlube-Racing.
 - Für Motorräder bis 180km/h ein perfekter Begleiter
 - Wasserabweisend / Korrosionsschutz.
- Für die Tour gibt es das Kettenspray in einer wiederbefüllbaren Mini-Dose.
Der ideale Tour-Begleiter!

400-0196 (500 ml)

13,75 €

400-0212 (56ml)

6,50 €



MOTOREX CHAINLUBE 622 Racing

- Spezieller Schmierstoff für Motorrad-Antriebsketten
- High-Tech Formulierung mit TEFLON-Zusatz
- Perfekte Anwendungsfarbe "weiß"
- X-Ring und O-Ring getestet
- Perfekter Verschleißschutz
- Extrem wasserabweisend, schleuderfest und temperaturstabil
- Perfekter Schutz und eine saubere Felge
- Entwickelt und getestet mit/durch unsere Racing-Teams im Road-Bereich

400-0197 (500 ml)

16,50 €



MOTOREX CHAINCLEAN 611

- Hochwirksamer Reiniger für alle Arten von Antriebsketten
- X-Ring und O-Ring getestet
- Greift keine Dichtungen an
- Schafft die optimale Grundlage für die Anwendung von MOTOREX Kettensprays

400-0198 (500 ml)

11,95 €



Spezialteile

Technisches Zubehör

MOTOREX PROTECT & SHINE

- Glanz- und Korrosionsschutzspray
- On- oder Off-Road einfach perfekt, verleiht ein sauberes Finish
- Gibt Metall, Chrom und Kunststoffoberflächen Pflege und Schutz
- Optimal zu Fahrzeugeinlagerung

400-0200 (500 ml)

12,95 €



PROTEX SPRAY

- Textil- und Lederimprägnierung
- Hochwirksamer, lang anhaltender Schutz vor Nässe und Öl
- Geeignet für Leder, Textilien und Microfaser, auch z.B. Gore-Tex
- Erhält die natürliche Atmungsaktivität des Gewebes
- Auch für Schuhe, Ski- und Fahrradbekleidung, Cabriodächer und andere Sport- und Freizeitartikel

400-0208 (500 ml)

15,50 €



HELMET CARE

- Helmpflegespray
- Reinigt und pflegt die Außenschale, gibt einen perfekten, polierten Glanz; ebenso säubert und desodoriert es die Helm-Innenpolster
- Mit Anti-Beschlag-Additiv

400-0209 (200 ml)

8,95 €



ANTI FREEZE

- Spezielle Kühflüssigkeit für Zweiräder / - READY FOR USE "gebrauchsfertig"
- Schutz bis -40°C / - Speziell für die neueste Motorengeneration, Aluminium, Magnesium.
- Schutz vor Rost und Korrosion / - Basis Ethylen-Glycol
- Spezifikationen: SAE J 1034 - ASTM D 3306

400-0210 (1 Liter)

8,50 €



MOTOREX MOTO CLEAN 900

- Der Motorrad-Reiniger mit Power
- Blitzschnell sauber und vollständig biologisch abbaubar
- Löst perfekt typische Verunreinigungen (Insekten, Bremsstaub etc.)
- Verfügt über eine große Kriechfähigkeit und wirkt korrosionshemmend
- Greift Gummi, Lack, Chrom und Kunststoffteile nicht an
- Inhalt: 1 Liter Spray-Kit mit Fasertuch und Schwamm

400-0199

19,50 €





Fritec-Ladeprofi

Entwickelt in Zusammenarbeit mit führenden Batterieherstellern ist der Fritec-Ladeprofi kompakt die intelligente Lösung für alle 6 und 12 Volt Blei-, Bleigel-, Reinblei-, Zinn- und wartungsfreien Batterien mit Kapazitäten von 2,5 - 88 Ah. Dank seiner microprozessorgesteuerten LadeKennlinie IUoU mit Entsulfatierungsmodus garantiert er eine schonende Ladung durch optimierten Ladestrom. Kurzschlussfest und verpolungssicher, mit umfangreichen Schutzfunktionen, z.B. automatische Unterbrechung des Ladevorganges bei Zellenkurzschluss oder Zellenausfall ausgestattet, ermöglicht er einen vollautomatischen Lade- und Ladeerhaltungsvorgang über Monate. Über LEDs wird der Ladezustand der Batterie angezeigt. Die Fahrsimulation durch vorgegebene Lade-Pausen-Zyklen hält die Batterie auch bei Nichtbenutzung des Fahrzeugs fit. Wir hatten diesem genialen Ladegerät nur noch den Stecker für die Bordsteckdose beizufügen.

130-0012

89,00 €

Blade Fuse Tester and Extractor



Mit dem Sicherungszieher / Tester können ATO-Standard- und MINI-Flachstecksicherungen bequem und einfach getestet werden; entweder innerhalb oder außerhalb des Sicherungskastens. Die Leuchtdiode auf dem Tester leuchtet hellgrün, wenn die Sicherung in Ordnung ist. Die Rückseite des Testers dient als Ausziehwerkzeug für Flachstecksicherungen.

Anwendbar mit ATO-Standard- und MINI-Flachstecksicherungen. Zeitsparend, da die Sicherung zum Testen nicht aus dem Sicherungskasten entnommen werden muss. Maximale Stromstärke: 24V.

070-1140

11,00 €



Automatisches Ladegerät AccuMate, mit 6/12V Schalter

TecMate™ Technologie empfohlen von 8 Hauptmotorradherstellern. Für alle Art Blei-Saure 6/12V Batterien, einschließlich MF-AGM u. GEL. Vollautomatisches, mehrstufiges Aufladeprogramm. 100% sicher für langfristige Wartung, Unterstützung des verbundenen Zubehörs.

130-0010

51,00 €



Perfect Inox

Einfach anzuwendendes, hochwirksames Reinigungs- und Poliermittel für Oberflächen aus rostfreiem Stahl. Hinterlässt eine Schutzschicht und wirkt wasserabweisend. Entfernt Schmutz, Verunreinigungen und leichte Fettrückstände. Schnell wirksam, effektiv und einfach im Gebrauch.

070-1112 (500 ml)**15,00 €****Spray Wax KB10**

Reinigt schnell, hinterlässt ein wasserabweisendes Finish und lässt sich leicht auspolieren. Eignet sich hervorragend zum Oberflächenschutz, nicht nur für Lack, sondern auch für verschiedene glatte Kunststoffoberflächen. Veredelung, Schutz und anhaltend glänzendes Finish - alles in einem Arbeitsgang!

070-1170 (400 ml)**10,00 €****Petrol One-Shot**

Der schnell wirkende Reiniger für Kraftstoff- und Verbrennungssysteme. Reduziert die schädlichen Emissionen. Stellt verlorene Zylinderkompression wieder her. Sorgt für optimale Kraftstoffausnutzung. Dispersiert Wasser und leitet es durch das System. Stellt die effiziente Motorleistung wieder her und verlängert die Lebensdauer des Motors.

070-1110 (250 ml)**13,00 €****Sili Gasket 2**

Eine spezielle Formulierung zur Herstellung von Dichtungen für alle Anwendungen im Motorradbereich. Es wurde gemäß den Spezifikationen von General Motors entwickelt und stellt somit sicher, dass Sili Gasket 2 weder Katalysator noch Lambdasonde verunreinigt bzw. schädigt. Beständig gegen Öl und die meisten Chemikalien. Schnelle Hautbildung, daher kurze Montagezeiten. Entspricht GM 9985443. Vielseitig einsetzbar, ersetzt die meisten herkömmlichen Abdichtungen.

Erweiterter Temperaturbereich von -55°C bis +280°C. Druckbeständig bis 15,5 kg/cm². (Nicht benzinresistent und daher nicht zum Abdichten von Kraftstoffsystemen geeignet!)

070-1160 (100 ml)**23,00 €**

Wirkungsweise HKS Extreme - Ketten - Schmierung

Abbildungen ähnlich



- Ist anfangs dünner als Wasser, besitzt eine Saugwirkung und gelangt in die kleinsten Hohlräume.
- Erzeugt einen dauerhaften, dicken, absolut wasserfesten Schmierfilm ähnlich einer Kunststoffbeschichtung.
- Hat eine Schmierfilmschichtstärke, die 3 bis 5mal dicker ist als üblich.
- Bewirkt einen Versiegelungseffekt; verhindert das Eindringen von Fremdkörpern; wirkt verschleißmindernd.
- Besitzt ein Langzeitschmierverhalten.
- Ist nach der Abdunstungszeit von 3 - 5 Minuten fahrbereit.
- Wird garantiert nicht abgeschleudert
- Keine Kettenreinigung zum Nachschmieren
- Absolut X/O-Ring verträglich.

400-0206 Spraydose 300 ml**15,90 €****400-0207 Dose 500 ml (inkl. Aufträufler)****23,60 €****400-0203 Aufträufler 100 ml (für unterwegs)****7,50 €****HKS-R 2 Komponenten-Ketten- und Felgenreiniger**

HKS-R schafft optimale Voraussetzungen für die Erstanwendung von HKS. HKS-R wurde auf vielfachen Kundenwunsch entwickelt, damit der Schmiereffekt von HKS-Schmierprodukten sofort einsetzt. Um eine Kettenreinigung optimal sicherzustellen, ist eine 2-Komponenten-Lösung erforderlich. Nicht nur der äußere, sondern der kettenzerstörende Schmutz aus dem Ketteninnenleben, der sich nach Ermüdung der Dichtringe einschleusen kann, muss entfernt werden. Wichtig ist auch, dass das Reinigungsmittel vollständig entfernt ist, damit anschließend der Schmierfilm haften kann.

Komponente 1 - REINIGER

- Entfernt extremen Schmutz und Fett schonend von Kette und Felge
- Reinigt auch zwischen den Hohlräumen
- Greift keine X/O-Ringe an, ist säurefrei
- Stellt den Glanz der Felgen wieder her, auch für Chromfelgen

Komponente 2 - NEUTRALISIERER

- „Saugt“ und befördert den vom Reiniger gelösten, kettenzerstörenden Schmutz aus den kleinsten Hohlräumen heraus und neutralisiert den Reiniger.
- Sorgt für optimale Haltbarkeit aufzutragender Schmiermittel.
- Reinigt leichte Verschmutzungen.
- Greift keine X/O-Ringe an, ist säurefrei.
- Stellt den Glanz der Felgen wieder her, auch für Chromfelgen.

400-0205**HKS-R Spray-Dose 2 x 300 ml****11,90 €****Touratech Bike Cleaner Set**

Komplettes Set zur Reinigung und Versiegelung Ihres Motorrades. Entfernt sogar hartnäckigen Bremsstaub problemlos, schont aber gleichzeitig alle empfindliche Bauteile Ihres Motorrades. Das Versiegelungsspray schützt Ihr Motorrad lange vor Umwelteinflüssen und vor Korrosion. Das Set beinhaltet neben den voll biologisch abbaubaren Reiniger (1 l), das Versiegelungs-spray (1 l), 2 Sprühköpfe sowie Bürste und Leder. Funktioniert fantastisch !!!

**Touratech Bike Cleaner Set****400-0160 36,00 €****Nachfüllflasche Reiniger (1 Liter)****400-0162 8,00 €****Nachfüllflasche Versiegelung (1 Liter)****400-0164 8,00 €****Nachfüllflasche Reiniger (5 Liter)****400-0163 24,90 €****Nachfüllflasche Versiegelung (5 Liter)****400-0165 24,90 €**

Kent SF100

Ein wasserabweisendes Silikonschmiermittel, welches einen lang anhaltenden Schutz bietet. SF 100 bildet einen transparenten Silikonfilm, welcher Kunststoff- und Gummiteile im Fahrzeuginnen- und -außenbereich schützt und aufbereitet. Es imprägniert Cabrio-Verdecke und schützt Elektrik vor Feuchtigkeit. SF 100 ist als feines Schmiermittel hervorragend für Schlösser und Scharniere geeignet. Gegen das Festfrieren von Türgummis wird SF 100 direkt auf das Türgummi aufgesprüht.

- Wasserabweisend
- Verhindert Kurzschlüsse in elektrischen Systemen
- Transparente Schutzbeschichtung
- Schützt Kunststoffe vor dem Ausbleichen
- Schützt Gummi vor dem Rissigwerden und Zersetzen



070-1175

13,00 €

Kompaktes Reinigungstuch

Innovatives Reinigungstuch aus weicher gewebter Viskose, in Blockform gepresst. Nach Öffnen der Verschweißung erhalten Sie ein 430 x 580 mm großes Reinigungstuch, welches das Fünffache des Eigengewichts aufsaugen kann.

Bis zu 10 x in der Waschmaschine waschbar und dazu noch lösungsmittelfest.

Aufgrund der minimalen Größe des gepressten Tuchs (4,5 cm Durchmesser, 1 cm Höhe) ideal für das Motorradgepäck.



070-1190 10 Stück

23,00 €

Mechaniker-Arbeitshandschuhe

Mehrfach verwendbare, nahtlose und sehr elastische Allzweck-Arbeitshandschuhe mit Polyurethanbeschichtung an Handfläche und Fingern. Ideale Reisebegleiter, die während mechanischer Arbeiten die Hände sehr gut schützen und sauber halten. Aufgrund seines ausgezeichneten Tragekomforts sind mit diesem Handschuh auch feine Arbeiten gut durchzuführen.



070-1180

8,50 €





Tankrucksack Enduro

Universeller Riemen-Tankrucksack für fast alle Enduros.

- Hauptfach ca. 18 Liter; kann noch auf ca. 25 Liter vergrößert werden
- 2 kleine Seitentaschen
- 1 **große** Kartentasche: 26 x 29 cm
- Gurte zur Befestigung der Grundplatte
- Grundplatte ist mit rutschfester, dicker Moosgummi Auflage bestückt
- Tankrucksack wird mit super stabilem Panzerreißverschluss auf der Grundplatte befestigt
- Die Kartentasche können Sie auch ohne Tankrucksack auf der Grundplatte befestigen.

- Passende Regenhaube mit Kartensichtfenster lieferbar
- Tragegriff
- 2 Tragegurte: Können in die vorhandenen Ösen eingehängt werden, damit erhält man ruckzuck einen Rucksack oder eine Tragetasche. Ideal, wenn man sein Motorrad stehen lässt, aber seine Sachen dabei haben möchte.
- Material: teflonbeschichtetes Cordura®

055-1068 Tankrucksack

121,00 €



Regenhaube

Um Ihren Tankrucksack auch bei schlechtem Wetter zu schützen, gibt es unsere Regenhaube.

Die ideale Ergänzung zu Ihrem Touratech-Tankrucksack!

055-0069

14,00 €

Trinksystem Extension für alle Touratech Tankrucksäcke

Die ideale Ergänzung für alle Touratech-Tankrucksäcke! Das Trinksystem wird sekundenschnell anstelle des Kartenfaches auf den Tankrucksack geklettet. Das Kartenfach findet seinen Platz auf diesem innovativen System und liegt so weiterhin direkt im Blickfeld.

Das geniale Trinksystem ermöglicht es Ihnen problemlos, Ihren Durst während der Fahrt zu stillen. Ausgestattet mit einem automatischen Aufrollmechanismus für den Schlauch, entfällt so das aufwändige Verstauen des Schlauches komplett. Während der Fahrt kann das „Beißventil“ mittels Klett einfach und immer griffbereit an der Außenwand befestigt werden. Wird der Trinkschlauch nicht gebraucht, kann dieser schnell und unkompliziert innerhalb des Systems verstaut werden. Kann auch den Trinkrucksack ersetzen, fördert so den Komfort und verschont vor dem bei Rucksäcken oft üblichen nassen Rücken. Bei längeren Touren oder in warmen Gefilden unserer Ansicht nach absolut unverzichtbar.

055-1300

83,00 €



Wassergeschützte Fototasche für Touratech-Tankrucksäcke

Mit dieser wasserfesten Innentasche können Sie nahezu jeden Tankrucksack zu einem vollwertigen Foto-Tankrucksack aufrüsten.

Durch die stabile Polsterung wird Ihre Fotoausrüstung effektiv geschützt, zusätzlich lassen sich damit individuelle Unterteilungen für das Zubehör schaffen.

Die wertvolle Fotoausrüstung kann mit einem Handgriff aus dem Tankrucksack genommen werden. So haben Sie die Kamera immer dabei, wenn Sie sie brauchen. Mit dem zum Tankrucksack gehörenden oder optional erhältlichen Gurt kann die Innentasche bequem als Umhängetasche genutzt werden.

055-1192

95,00 €





Foto Tankrucksack "Profi-Digital"

Auf die Frage „Wo und wie bringe ich meine Fotoausrüstung sicher auf dem Motorrad unter?“ gibt es jetzt eine professionelle Antwort: Profi-Digital. In der gepolsterten Innentasche lässt sich der Platz für Objektive, Kameragehäuse und Blitzgeräte mit verschiedenen Teilern individuell gestalten. Sie ist geräumig, schnell zugänglich und leicht herausnehmbar. Material und Reißverschluss der Innentasche sind staub- und wassergeschützt.

Insgesamt bietet der Tankrucksack eine Vielzahl von Unterbringungsmöglichkeiten: links und rechts jeweils eine Außentasche mit speziellen Fächern für Speicherkarten sowie eine weitere Außentasche vorn für die mitgelieferte Regenhaube mit Klarsichtfenster. Weitere Features an der Innenseite des Deckels sind eine kleine, transparente Tasche in Kreditkartengröße, eine eingenähte Tasche aus Netzstoff für größere Gegenstände und einige Gummibänder für Kugelschreiber.

Der Tankrucksack mit stabilem Tragegriff wird auf der Grundplatte mittels innovativem Klettbefestigungssystem fixiert. Dadurch verrutscht er selbst auf holprigen Pisten nicht. Mit den sechs mitgelieferten Gurten, die an die vier Schnellverschlüsse passen, kann der Tankrucksack auf unterschiedlichste Art und Weise am Motorrad verzurr werden. Mit zwei zusätzlichen Gurten kann er schnell und einfach in eine Umhängetasche oder einen Rucksack umfunktioniert werden. Auch die Innentasche verwandelt sich in eine Schultertasche mit Tragegriff. Ein abnehmbares A4-Kartenfach wird oben auf dem Deckel angeklebt. Soll der Tankrucksack zu Hause bleiben, passt das Kartenfach alternativ auf die Grundplatte.

Volumen: ca. 20 Liter

Abmessungen (L x B x H): ca. 35 x 28 x 19 cm

Farbe: schwarz/grau

Material: robustes, Teflon beschichtetes Cordura mit eingenähten Reflektoren

055-1194

249,00 €

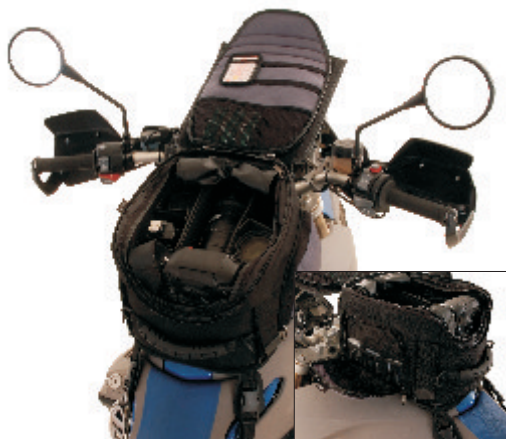

Made by
KAHEDO
SEATS AND BAGS FOR BIKES
in EU (Germany)



Innentaschen/Werkzeugtaschen

Wasserdichte Innentaschen

Wasserdicht und robust.

Mit den wasserdichten Innentaschen können Sie alle unsere Tankrucksäcke, Seiten- und Hecktaschen ausstatten und damit das darin verstaute Gepäck wirksam vor Regen und Nässe schützen. Die praktischen Innentaschen lassen sich auch außerhalb der Taschen prima nutzen, z. B. beim Packsack.

Wir fertigen unsere Tankrucksäcke und Hecktaschen ohne ein fest vernähtes wasserdichtes Innenfutter. Das hilft, stockender Nässe im Stoff vorzubeugen und lässt sie schneller trocknen!

Durch den Rollverschluss bzw. Griff sind die Innentaschen bequem zu tragen.

Mit Rollverschluss:

057-0161 Für Hecktasche 33,00 €

Maße: ca. 45 x 45 cm, Inhalt: bis zu 50 Liter

055-1350 Für Tankrucksäcke 24,00 €

Maße: ca. 30 x 30 cm, Inhalt: bis zu 23 Liter

Mit Reißverschluss:

055-1071 Für Tankrucksäcke 31,00 €

Maße: ca. 30 x 30 cm, Inhalt: bis zu 23 Liter

055-1072 Für Tankrucksäcke 26,00 €

Maße: ca. 15 x 15 cm, Inhalt: bis zu 11 Liter



Abbildung ähnlich

055-1072

055-1071

055-1350



Werkzeugtasche universal / Zega Case

Neue quaderförmige Werkzeugtasche aus Cordura-Teflon-Mix. Neben Werkzeug passen u. a. Regenkombi und Reiseproviant in die geräumige Tasche.

- Passt hervorragend auf die Touratech Zega-Cases, sowie die Gepäckbrückenverbreiterung

Maße (L x B x H): ca. 35 x 18 x 15 cm, Farbe: grau

055-1216 94,00 €



Werkzeugtasche universal / Zega Case

Diese stabile Werkzeugtasche besitzt eingearbeitete Gurte zur sicheren Befestigung des mitgeführten Werkzeugs. Neben Werkzeug passen u. a. Regenkombi und Reiseproviant in die geräumige Tasche.

Das Volumen dieser robusten Werkzeugtasche kann durch einen Reisverschluss verdoppelt werden und passt hervorragend auf die Touratech Zega-Cases. Weiter passt die Tasche auf viele Gepäckbrücken diverser Enduros.

Zwei Seitentaschen für diverse Utensilien und ein kleines Gepäcknetz machen die Tasche zum Multitalent. Erhältlich in zwei Farben.

Abmessungen (B x T x H): 35 x 18 x 15/25 cm

055-1296 (braun) 111,00 €

055-1295 (schwarz) 111,00 €





Finanzierung

Wir freuen uns, Ihnen ab sofort eine flexible, faire und unkomplizierte Finanzierung anbieten zu können. In Zusammenarbeit mit der CC-Bank können Sie Ihre Touratech-Parts (ab 250 € Warenwert) bequem in monatlichen Raten zahlen (Bonität vorausgesetzt).

Schon seit über 40 Jahren zählt die CC-Bank zu den führenden Finanzdienstleistern für Konsumentenkredite. Wir bieten einen exzellenten Service und höchste Schnelligkeit - das schätzen der Fachhandel und Sie, die Kunden, gleichermaßen. Denn manche Wünsche können einfach nicht warten.

Der Ablauf ist denkbar einfach: Sie wählen in Ruhe Ihre gewünschten Artikel aus, füllen bitte Seite 191 weiter und komplett aus, unterschreiben S. 191, trennen Seite 191+192 aus dem Katalog und senden das Formular zusammen mit Ihren letzten drei Einkommensbelegen an die Touratech AG.

Entweder per Fax oder per Post an Touratech AG, Auf dem Zimmermann 7-9, 78078 Niedereschach - > Fax: 07728/9279-29.

Nach Eingang Ihrer Unterlagen und Genehmigung der Finanzierung durch die CC-Bank wird Ihnen Ihre Ware schnellstmöglich zugesandt. Die Genehmigung der Finanzierung wird NICHT durch Touratech entschieden, dies erfolgt einzig und allein durch die CC-Bank!

Einzelheiten entnehmen Sie bitte Seite 191 ff.
Diesen Service bieten wir ausschließlich für Deutschland an.

Jetzt auch Finanzierungen möglich
in Kooperation mit der



ab 250 € Warenwert

Manche Wünsche können einfach nicht warten

Rechenbeispiel Finanzierung (abgerundet)*:

Bestellwert € 3.000,- zahlbar in 24 Monatsraten
 Teilzahlungspreis (TZ-Preis) = Bestellwert + Aufschlag
 Aufschlag = $10,08\% \times € 3.000,00 = € 302,40,-^*$
 TZ-Preis = € 3.000,00 + € 302,40,-* = € 3.302,40,-*

Das sind 24 Monatsraten à € 137,60*

*) Aufschlag und Raten sind nach unten abgerundet.

Teilzahlungspreis (TZ-Preis) = Bestellwert + Aufschlag

Der einmalige Aufschlag des Bestellwertes beträgt bei:

12 Monatsraten	5,12 %
24 Monatsraten	10,08 %
36 Monatsraten	15,19 %
48 Monatsraten	20,49 %



Kredit-Vertrag-Ratenfinanzierung über CC-Bank AG

Bei allen Finanzierungen 9,90 % effektiver Jahreszins.



Anzahl	Best.-Nummer	Bezeichnung	Preis	Gesamt €

Bitte kreuzen Sie die gewünschte Laufzeit an und senden Sie die ausgefüllte und unterschriebene Vertragsseite an:
 TOURATECH AG, Auf dem Zimmermann 7-9, 78078 Niedereschach

Bestellwert €

<input type="checkbox"/> 12 Monatsraten Aufschlagsfaktor 5,12 %	<input type="checkbox"/> 24 Monatsraten Aufschlagsfaktor 10,08 %	<input type="checkbox"/> 36 Monatsraten Aufschlagsfaktor 15,19 %	<input type="checkbox"/> 48 Monatsraten Aufschlagsfaktor 20,49 %
--	---	---	---

Finanzierungsvertrag (vom Finanzierungsnehmer bitte deutlich auszufüllen)

In Höhe des ausgewiesenen Bestellwertes beantrage ich hiermit bei der CC-Bank AG einen Kredit, unter Anerkennung der folgenden und auf der Rückseite aufgeführten Finanzierungsregelung sowie den in den Geschäftsräumen der CC-Bank ausliegenden "Allgemeine Geschäftsbedingungen". Angaben nach §8 GWG** (siehe Rückseite) Die CC-Bank AG geht davon aus, dass Sie für eigene Rechnung (d.h. nicht im Auftrag oder in Vertretung eines Dritten) handeln. Sollte dies nicht der Fall sein, geben Sie bitte Name und Anschrift des- bzw. derjenigen an, für dessen Rechnung Sie handeln.***

Name	Arbeitgeber
Vorname	Ort
Geburtsdatum	beschäftigt als
Telefon / Fax	seit / Nettoverdienst
Straße (seit)	vorherige Straße
PLZ / Wohnort (seit)	vorheriger Wohnort / PLZ
Familienstand / Kinder	die monatl. Raten sollen zu Lasten des Kontos Nr.: bei der BLZ: eingezogen werden.
Wehrdienst geleistet? <input type="checkbox"/> Ja <input type="checkbox"/> Nein <input type="checkbox"/> Dauerhaft freigestellt? <input type="checkbox"/> Ja <input type="checkbox"/> Nein <input type="checkbox"/>	
WICHTIG! Bitte unbedingt aktuelle Einkommensnachweise beifügen, da sonst keine Bearbeitung möglich ist!	
Interne Codenummer:	97.084.459.00

Zahlungsplan

Der (die) Kreditnehmer verpflichtet (en) sich, den Gesamtkreditbetrag durch Zahlung der Monatsraten jeweils zum 1. eines Monats, erstmalig am nächsten 1. des der Lieferung folgenden Monats an die CC-Bank AG zurückzuzahlen. Die Höhe der ersten Rate kann geringfügig abweichen und wird von der CC-Bank AG in der Darlehensbestätigung bekanntgegeben. Sollte der endgültige Rechnungsbetrag vom obenstehenden Bestellwert abweichen, ist die CC-Bank AG berechtigt, den Rechnungsbetrag in voller Höhe als Nettokreditbetrag anzusehen und den Finanzierungsvertrag entsprechend zu ändern. Auch hierüber wird der Kreditnehmer in der Darlehensbestätigung informiert.

Zahlungsanweisung

Der (die) Kreditnehmer weist(en) die CC-Bank AG an, den Nettokreditbetrag lt. Bestellschein bzw. Rechnung an die Firma:
 TOURATECH AG, Auf dem Zimmermann 7-9, 78078 Niedereschach zu überweisen.

Forderungsabtretung

Der (die) obige(n) Sicherungsgeber tritt (treten) hiermit den pfändbaren Teil seiner(ihrer) gegenwärtigen und zukünftigen Ansprüche auf Arbeitseinkommen jeglicher Art einschließlich Betriebsrenten und Ruhelgeldansprüche, Arbeitnehmerzulage, laufende Geldleistungen gemäß §53 Abs. 3 Sozialgesetzbuch (SGB) gegen den jeweiligen Leistungsträger, insbesondere Ansprüche auf Zahlung von Arbeitslosengeld, Arbeitslosenhilfe, Konkursausfallgeld, Kurzarbeit- und Schichtvermerkgeld (§19 SGB), Leistungen der gesetzlichen Kranken-, Unfall- und Rentenversicherung an die dies hiermit annehmende CC-Bank AG ab. Die Abtretung ist begrenzt auf die jeweilige Darlehenssumme (Finanzierungsbetrag zuzüglich Gebühren, Zinsen und Kosten zzgl. einer Pauschale von 15 % auf die vorgenannte Darlehenssumme). Die Abtretung dient zur Sicherheit der Forderung der CC-Bank AG aus dem oben angeführten Darlehensvertrag. Die CC-Bank AG ist berechtigt, die abgetretenen Ansprüche beim Drittschuldner einzuziehen, wenn der (die) Darlehensnehmer mit einem Betrag, der mindestens zwei vollen Raten entspricht, im Verzug ist, mindestens zweimal schriftlich gemahnt worden und ihm (ihnen) die Offenlegung der Lohnabtretung min. einen Monat zuvor schriftlich angekündigt worden ist. Mit vollständiger Tilgung der gesicherten Forderung gehen die Ansprüche aus der Abtretung auf die Sicherungsgeber zurück. Sobald und soweit der Gesamtbetrag der gesicherten Forderung sich nicht nur vorübergehend um jeweils 20% ermäßigt, ist die CC-Bank AG auf Verlangen des Sicherungsgebers zu einer Teilfreigabe der Abtretung durch entsprechende Herabsetzung des Höchstbetrages verpflichtet. Der Vertrag kommt durch Angebot des Kunden und durch Annahme der Bank zu Stande.

Der (die) Darlehensnehmer verzichtet (n) hiermit gemäß §151 BGB auf den Zugang der Annahmeerklärung durch die CC-Bank AG.

Der (die) Darlehensnehmer willigt (en) nach Maßgabe des auf der Rückseite abgedruckten Textes darin ein, daß die CC-Bank AG Daten des Kreditvertrages an die zuständige SCHUFA-Gesellschaft übermittelt. Wegen der Einzelheiten wird auf den auf der Rückseite abgedruckten Text Bezug genommen.

X **X**
Datum **Unterschrift des Darlehensnehmers**

Kreditvertrag Vorderseite - Bitte unbedingt Angaben auf der Rückseite beachten !





Ratenfinanzierung über CC-Bank AG

Und damit wird es für Sie ganz leicht:

1. Im Kreditvertrag (Vorderseite) eine gewünschte Laufzeit ankreuzen:
Ratenzahlung in 12, 24, 36 oder 48 Monatsraten. Bei allen Finanzierungen 9,90 % effektiver Jahreszins.
2. Die restlichen Angaben ausfüllen.
3. Finanzierungsvertrag unterschreiben. Mit einer eventuellen Bürgschaft bitte jeweils 1 x unterschreiben.
4. Original unterschriebenen Kreditvertrag inkl. aktuellem Gehaltsnachweis senden an:
TOURATECH AG, Auf dem Zimmermann 7-9, 78078 Niedereschach
5. Die "Kopie für den Kunden" verbleibt bei Ihnen.

SCHUFA-Klausel zu Kreditanträgen

Ich willige ein, dass die CC-Bank AG der SCHUFA HOLDING AG, Hagenauer Strasse 44, 65203 Wiesbaden, Daten über die Beantragung, die Aufnahme (Kreditnehmer, Kreditbetrag, Laufzeit, Ratenbeginn) und vereinbarungsgemäße Abwicklung (z.B. vorzeitige Rückzahlung, Laufzeitverlängerung) dieses Kredites übermittelt. Unabhängig davon wird die CC-Bank AG der SCHUFA auch Daten aufgrund nichtvertragsgemäßen Verhaltens (z.B. Forderungsbetrag nach Kündigung) übermitteln. Diese Meldungen dürfen nach dem Bundesdatenschutzgesetz nur erfolgen, soweit dies nach der Abwägung aller betroffenen Interessen zulässig ist. Insoweit befreie ich die CC-Bank AG zugleich vom Bankgeheimnis. Die SCHUFA speichert und übermittelt die Daten an ihre Vertragspartner im EU-Binnenmarkt, um diesen Informationen zur Beurteilung der Kreditwürdigkeit von natürlichen Personen zu geben. Vertragspartner der SCHUFA sind vor allem Kreditinstitute sowie Kreditkarten- und Leasinggesellschaften. Daneben erteilt die SCHUFA auch Auskünfte an Handels-, Telekommunikations- und sonstige Unternehmen, die Leistungen und Lieferungen gegen Kredit gewähren. Die SCHUFA stellt personenbezogene Daten nur zur Verfügung, wenn ein berechtigtes Interesse hieran im Einzelfall glaubhaft dargelegt wurde. Zur Schuldnerermittlung gibt die SCHUFA Adressdaten bekannt. Bei der Erteilung von Auskünften kann die SCHUFA ihren Vertragspartnern ergänzend einen aus ihrem Datenbestand errechneten Wahrscheinlichkeitswert zur Beurteilung des Kreditrisikos mitteilen (Score-Verfahren).

Ich kann Auskunft bei der SCHUFA über die mich betreffenden gespeicherten Daten erhalten. Weitere Informationen über das SCHUFA-Auskunfts- und Score-Verfahren enthält ein Merkblatt, das auf Wunsch zur Verfügung gestellt wird. Die Adresse der SCHUFA lautet:

SCHUFA HOLDING AG, Verbraucherservice, Postfach 600509, 44845 Bochum.

SCHUFA HOLDING AG, Verbraucherservice, Postfach 5640, 30056 Hannover.

Finanzierungsregelung

1. Der Finanzierungsnehmer verpflichtet sich, der CC-Bank AG einen Wechsel der Wohn- und Geschäftsadresse oder des Arbeitgebers sofort schriftlich mitzuteilen und bei einer Unterlassung der Mitteilung die dadurch bedingten Ermittlungskosten der CC-Bank AG zu tragen.
2. Die gesamte Darlehensschuld kann zur sofortigen Rückzahlung fällig gestellt werden, wenn der Finanzierungsnehmer mit zwei voll aufeinanderfolgenden Raten in Verzug ist (sind) und der Rückstand mehr als 10% des Kaufpreises beträgt. Die Gesamtfälligkeit der Restforderung tritt durch Kündigungsschreiben der CC-Bank AG ein.
3. Werden fällige monatliche Raten oder bei einer Kündigung der fällige Netto-Restkredit nicht zum Fälligkeitszeitpunkt bezahlt, ist die CC-Bank AG berechtigt, ihren Verzugsschaden auf die rückständigen Beträge ab dem Zeitpunkt ihrer jeweiligen Fälligkeit in Rechnung zu stellen.

Geldwäschegesetz (GWG)

**) Gesetz über das Aufspüren von Gewinnen aus schweren Straftaten (Geldwäschegesetz)

***) Name und Anschrift desjenigen, für dessen Rechnung das Konto geführt wird, sind separat aufzuzeichnen.

Widerrufsbelehrung

Der Darlehensnehmer kann seine Vertragserklärung ohne Begründung innerhalb von zwei Wochen in Textform (z.B. Brief, Fax, Email) widerrufen. Die Frist beginnt zu dem Zeitpunkt, zu dem die CC-Bank den Darlehensantrag angenommen hat, sowie dem Darlehensnehmer eine Vertragsurkunde, den schriftlichen Darlehensantrag oder eine Abschrift der Vertragsurkunde oder des Darlehensantrages mit den jeweils darin enthaltenen gesetzlichen Informationspflichten zur Verfügung gestellt hat und der Darlehensnehmer von der Annahme des Darlehensantrags Kenntnis erhalten hat. Zur Fristwahrung genügt die rechtzeitige Absendung des Widerrufs.

Der Widerruf ist zu richten an:

CC-Bank AG, Kaiserstraße 74, 41061 Mönchengladbach,

Telefax Nr. 02161/6907780, e-mail: sc-waren@cc-bank.de

Im Falle des Widerrufs sind die empfangenen Leistungen zurück zu gewähren und ggfs. Gezogene Nutzungen/Wertersatz herauszugeben, an den mit dem Darlehensvertrag verbundenen Kaufvertrag im Wege des Fernabsatzes ist der Darlehensnehmer ebenfalls nicht mehr gebunden. Ist dem Unternehmer aus dem verbundenen Fernabsatzvertrag das Darlehen bei Wirksamwerden des Widerrufs oder der Rückgabe bereits zugeflossen, kann sich der Darlehensnehmer wegen der Rückabwicklung nicht nur an diesen, sondern auch an die CC-Bank AG halten. Kann der Darlehensnehmer die auf den Abschluss des Fernabsatzvertrages gerichtete Willenserklärung widerrufen, ist sein Widerrufsrecht für den Darlehensvertrag ausgeschlossen.

Ihre CC-Bank AG

Kreditvertrag Rückseite

Bitte unbedingt Angaben auf der Vorderseite beachten und unterschreiben!

Allgemeine Geschäftsbedingungen§ 1 Geltungsbereich

Für Geschäftsbeziehungen zu dem Besteller gelten bei Bestellungen, die nicht über den Internetshop von Touratech eingehen, die nachfolgenden Allgemeinen Geschäftsbedingungen in ihrer zum Zeitpunkt der Bestellung gültigen Fassung. Kunden, die in unserem Internetshop bestellt haben, haben die Allgemeinen Geschäftsbedingungen für den Internetshop und die Widerrufsbelehrung für den Internetshop per Email erhalten. Die allgemeinen Geschäftsbedingungen für Fernabsatzverträge im elektronischen Geschäftsverkehr finden Sie unter www.touratech.de im Touratech- Internetshop.

§ 2 Vertragsschluss

Die Bestellung des Kunden ist ein bindendes Angebot. Touratech kann dieses Angebot innerhalb von zwei Wochen ab Absendedatum entweder durch Übersendung einer Auftragsbestätigung annehmen oder dadurch, dass der Kunde innerhalb dieser Frist die bestellte Ware erhält. Anderenfalls gilt das Angebot des Kunden zum Vertragsabschluss als abgelehnt.

§ 3 Preise

Alle Preise sind in Euro und verstehen sich inklusive der gesetzlichen Mehrwertsteuer zzgl. ggf. Versandkosten.

§ 4 Zahlung, Versand, Versandkosten

Der Kaufpreis wird sofort fällig. GPS-Geräte werden nur gegen Vorkasse oder per Nachnahme ausgeliefert. Für alle anderen Artikel bestehen für Bestellungen aus Deutschland folgende Zahlungsmöglichkeiten:

- a) Per Lastschrifteinzug im Einzugsermächtigungsverfahren. Die Belastung erfolgt nach Übergabe der Ware an den beauftragten Logistikpartner.
- b) Per Vorkasse. Sie erhalten eine Rechnung mit einer speziellen Bankverbindung für Vorkassenzahlungen. Der Warenversand erfolgt nach erfolgtem Zahlungseingang auf diesem Konto.
- c) Per Nachnahme. Sie zahlen bei Erhalt der Ware in bar direkt an den beauftragten Logistikpartner. Bei Zahlung per Nachnahme berechnet der beauftragte Logistikpartner zusätzlich zu den Versandkosten eine Nachnahmegebühr von derzeit EURO 2,00.
- d) Mit Kreditkarte Visa/Mastercard. Die Belastung erfolgt nach Übergabe der Ware an den beauftragten Logistikpartner.

Bei Bestellungen aus anderen Ländern ist eine Zahlung per Lastschrifteinzug im Einzugsermächtigungsverfahren oder per Nachname nicht möglich.

Kommt der Kunde in Verzug, ist Touratech berechtigt, Verzugszinsen in Höhe von 5 % über dem jeweiligen Basiszinssatz zu verlangen. Das Recht von Touratech, einen höheren Schaden geltend zu machen, bleibt hiervon ebenso unberührt wie das Recht des Kunden, einen geringeren Schaden nachzuweisen.

Die Versandkosten für Lieferungen in Deutschland betragen EURO 6,00 und beinhalten die Kosten für Porto, Verpackung und Abwicklung. Ab einem Bestellwert von EURO 500,00 Warenwert brutto erfolgt der Versand innerhalb Deutschlands kostenlos.

Die Versandkosten für Lieferungen in andere Länder können Sie unter info@touratech.de erfragen.

Sofern der Kunde Verbraucher ist, trägt Touratech unabhängig von der Versandart in jedem Fall das Versandrisiko. Sofern der Kunde Unternehmer ist, gehen alle Risiken und Gefahren der Versendung auf den Kunden über, sobald die Ware von uns an den beauftragten Logistikpartner übergeben worden ist.

§ 5 Eigentumsvorbehalt

Die gelieferte Ware bleibt bis zur vollständigen Bezahlung des Kaufpreises unser Eigentum.

§ 7 Gewährleistung

Die Gewährleistung richtet sich nach den gesetzlichen Vorschriften des Bürgerlichen Gesetzbuches (BGB). Ist der Kauf für beide Teile ein Handelsgeschäft, bleiben die Regelungen des HGB unberührt.

§ 8 Weiterverkauf

Aus haftungsrechtlichen Gründen ist der Weiterverkauf in Nicht-EU-Länder (insbesondere Nordamerika) ausdrücklich untersagt.

§ 9 Kostentragung der regelmäßigen Kosten der Rücksendung in Falle der Ausübung des Widerrufsrechtes

Sie haben die Kosten der Rücksendung zu tragen, wenn die gelieferte Ware der bestellten entspricht und wenn der Preis der zurückzusendenden Sache einen Betrag von 40 Euro nicht übersteigt oder wenn Sie bei einem höheren Preis der Sache zum Zeitpunkt des Widerrufs noch nicht die Gegenleistung oder eine vertraglich vereinbarte Teilzahlung erbracht haben. Anderenfalls ist die Rücksendung für Sie kostenfrei.



§ 10 Datenschutz

Touratech nutzt die personenbezogenen Daten des Kunden nur zum Zwecke der Vertragsabwicklung. Eine Weitergabe der Daten erfolgt im Rahmen der Vertragsabwicklung nur an die beteiligten Logistikpartner oder Unternehmen, die im Rahmen des Vertrages mit der Zahlungsabwicklung beauftragt sind.

§ 11 Informationen für Verbraucher bei Fernabsatzverträgen

- Speziellen und vorstehend nicht erwähnten Verhaltenskodizes unterliegen wir nicht.
- die für den Vertragsabschluss zur Verfügung stehenden Sprachen sind deutsch und englisch
- Beanstandungen und Gewährleistungsansprüche können Sie unter der Adresse TOURATECH AG vertreten durch den Vorstand Herbert Schwarz und Jochen Schanz
Auf dem Zimmermann 7-9, 78078 Niedereschach, info@touratech.de vorbringen.

§ 12 Verschiedenes

- Auf das Vertragsverhältnis zwischen uns und dem Kunden sowie auf die jeweiligen Geschäftsbedingungen findet das Recht der Bundesrepublik Deutschland Anwendung. Sofern der Kunde Verbraucher ist, bleiben die nach dem Recht des Aufenthaltslandes des Kunden zu Gunsten des Verbrauchers bestehenden geltenden gesetzlichen Regelungen und Rechte von dieser Vereinbarung unberührt. Die Anwendung von UN-Kaufrecht wird ausgeschlossen.
- Ausschließlicher Gerichtsstand ist das Gericht unseres Geschäftssitzes soweit der Kunde ein Kaufmann im Sinne des HGB oder einer Körperschaft des öffentlichen Rechts ist. Wir haben das Recht, auch am Sitz des Kunden zu klagen.

§ 13 Salvatorische Klausel

Sollten einzelne Bestimmungen dieses Vertrages ganz oder teilweise nicht rechtswirksam sein oder ihre Rechtswirksamkeit später verlieren, wird die Gültigkeit des Vertrages im Übrigen nicht berührt.

Widerrufsbelehrung für Verbraucher

Das Widerrufsrecht besteht nicht bei Fernabsatzverträgen zur Lieferung von Audio- oder Videoaufzeichnungen oder von Software, sofern die gelieferten Datenträger vom Verbraucher entsiegelt worden sind.

Widerrufsbelehrung

Widerrufsrecht

Sie können Ihre Vertragserklärung innerhalb von einem Monat ohne Angabe von Gründen in Textform (z. B. Brief, Fax, E-Mail) oder - wenn Ihnen die Sache vor Fristablauf überlassen wird - durch Rücksendung der Sache widerrufen. Die Frist beginnt nach Erhalt dieser Belehrung in Textform, jedoch nicht vor Eingang der Ware beim Empfänger (bei der wiederkehrenden Lieferung gleichartiger Waren, nicht vor Eingang der ersten Teillieferung) und auch nicht vor Erfüllung unserer Informationspflichten gemäß § 312 c Abs. 2 BGB in Verbindung mit § 1 Abs. 1, 2 und 4 BGB-InfoV sowie unserer Pflichten gemäß § 312 e Abs. 1 Satz 1 BGB in Verbindung mit § 3 BGB-InfoV. Zur Wahrung der Widerrufsfrist genügt die rechtzeitige Absendung des Widerrufs oder der Sache. Der Widerruf ist zu richten an: TOURATECH AG vertreten durch den Vorstand Herbert Schwarz und Jochen Schanz
Auf dem Zimmermann 7-9, 78078 Niedereschach, info@touratech.de

Widerrufsfolgen

Im Falle eines wirksamen Widerrufs sind die beiderseits empfangenen Leistungen zurückzugewähren und ggf. gezogene Nutzungen (z. B. Zinsen) herauszugeben. Können Sie uns die empfangene Leistung ganz oder teilweise nicht oder nur in verschlechtertem Zustand zurückgewähren, müssen Sie uns insoweit ggf. Wertersatz leisten. Bei der Überlassung von Sachen gilt dies nicht, wenn die Verschlechterung der Sache ausschließlich auf deren Prüfung - wie Sie Ihnen etwa im Ladengeschäft möglich gewesen wäre - zurückzuführen ist. Für eine durch die bestimmungsgemäße Ingebrauchnahme der Sache entstandene Verschlechterung müssen Sie keinen Wertersatz leisten. Paketversandfähige Sachen sind auf unsere Gefahr zurückzusenden. Sie haben die Kosten der Rücksendung zu tragen, wenn die gelieferte Ware der bestellten entspricht und wenn der Preis der zurückzusendenden Sache einen Betrag von 40,00 Euro nicht übersteigt oder wenn Sie bei einem höheren Preis der Sache zum Zeitpunkt des Widerrufs noch nicht die Gegenleistung oder eine vertraglich vereinbarte Teilzahlung erbracht haben. Anderenfalls ist die Rücksendung für Sie kostenfrei. Nicht paketversandfähige Sachen werden bei Ihnen abgeholt. Verpflichtungen zur Erstattung von Zahlungen müssen innerhalb von 30 Tagen erfüllt werden. Die Frist beginnt für Sie mit der Absendung Ihrer Widerrufserklärung oder der Sache, für uns mit deren Empfang.

Ende der Widerrufsbelehrung

Wir bitten Sie höflich, für die Rücksendung die der ursprünglichen Warenlieferung beigelegte Retourenkarte zu nutzen. Ihre gesetzlichen Rechte werden von dieser Bitte nicht berührt.



TOURATECH

streetline



BMW R 1200 R

R 1200 RT
K 1200 GT
K 1300 GT
F 800 ST
F 800 R



Fashionline



BMW F 800 scrambleR

Triumph Speed Triple

Street Triple
Tiger 1050i



Yamaha FJR 1300 A



Neue Ideen fürs Motorrad

TOURATECH

BMW

R 1200 GS / Adv.
HP2
F 800 GS / 650 GS(Twin)
F 650 GS / Dakar



BMW

G 650 X, G 450 X



KTM

LC8 / Adv.
LC4 620 / 640 / 690
Supernaduro / EXC

HONDA

Transalp XL 700 V



YAMAHA

XT 660 Ténéré
XT 660 R / X

SUZUKI

V-Strom DL 1000 / 650



Bestellen Sie Ihren **Touratech-Katalog** gratis unter +49 (0)7728 9279-0 oder auf der Homepage

Made for touring

Der Touratech-Streetline-Katalog - 324 Seiten -

WWW.TOURATECH-STREETLINE.DE

made for adventure

Der Touratech Adventure Katalog! Für Reise, Rallye und Sport - 1094 Seiten -

WWW.TOURATECH.DE

TOURATECH AG

Auf dem Zimmermann 7-9, DE 78078 Niedereschach
Tel.: +49 (0) 7728 9279-0 - Fax: +49 (0) 7728 9279-29
Mail: info@touratech.de - www.touratech.de

Vertriebspartner:

TOURATECH Mitte

Zweirad Norton - Obenburger Str. 46/48, DE 63853 Mömlingen
Tel.: +49 (0)6022-68 17 06 - Fax: +49 (0)6022-68 17 08
Mail: info@zweirad-norton.de - www.zweirad-norton.de

TOURATECH Nord

Rodigallee 234, DE 22043 Hamburg
Tel.: +49 (0)40-21 90 46 55 - Fax: +49 (0)40-21 90 48 97
Mail: info@touratech-nord.de - www.touratech-nord.de

TOURATECH Süd

Markus Gruber - Auf den Schrederswiesen 30, DE 80995 München
Tel.: +49 (0)89-46 13 58 30 - Fax: +49 (0)89-46 13 58 31
Mail: info@touratech-sued.de - www.touratech-sued.de

TOURATECH West

KOHL automobile GmbH - Neuenhofstraße 160, DE 52078 Aachen
Tel.: +49 (0)241-5 68 84 62 - Fax: +49 (0)241-5 68 81 87
Mail: info@touratech-west.de - www.touratech-west.de

TOURATECH Berlin

Riller & Schnauck GmbH, Schloßstr. 57, DE 12165 Berlin
Tel.: +49 (0)30-7 90 09 59 17 - Fax: +49 (0)30-7 90 09 59 65
Mail: info@touratech-berlin.de - www.touratech-berlin.de

TOURATECH Kassel

Dresdener Str. 1, DE 34125 Kassel
Tel.: +49 (0) 561-941 50 96 - Fax: +49 (0) 561-9415097
Mail: info@touratech-kassel.de - www.touratech-kassel.de

Achtung: Für die Schweiz und Österreich gelten aufgrund unterschiedlicher Steuersätze etwas andere Verkaufspreise. Die lokalen Preisinformationen erhalten Sie bei Ihrem Vertriebspartner oder im Internet.

Österreich: Dirt Bike, Offroad-Versand
Tel.: +43 (0)3861-20131 - Fax: +43 (0)3861-20132
Mail: info@dirtbike.at - www.touratech.at

Schweiz: Touratech Suisse GmbH
Diessenhofener Str. 14, CH 8252 Schlatt-Paradies
Tel.: +41 (0)52-654 3813 - Fax: +41 (0)52-654 3814
Mail: info@touratech.ch - www.touratech.ch